

COMPONENTI IDRAULICI E PNEUMATICI
HYDRAULIC AND PNEUMATIC COMPONENTS

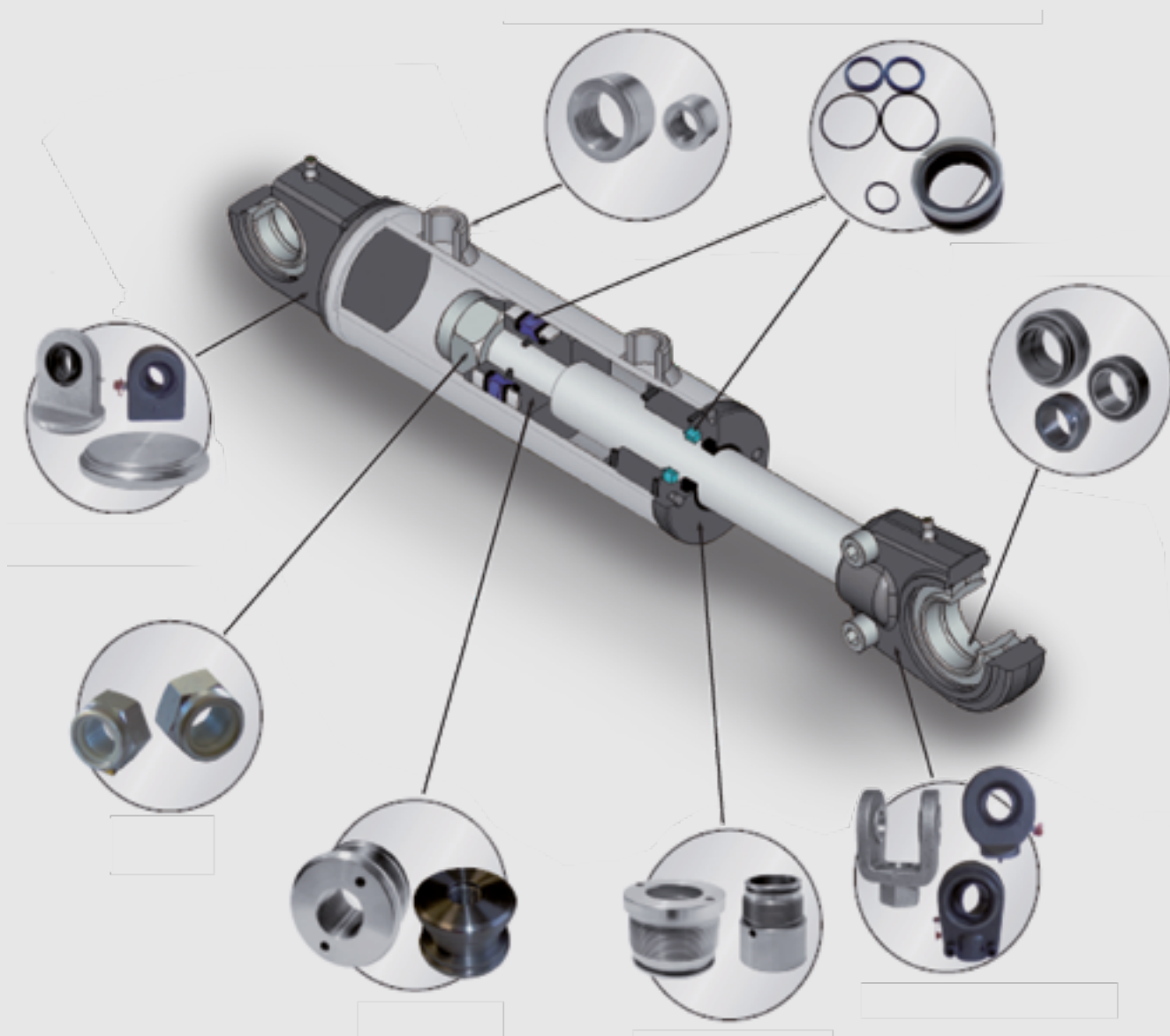

QUESTO DOCUMENTO È UN PDF INTERATTIVO:

Il pdf interattivo è un documento digitale navigabile. È possibile sfogliarne le pagine in modalità touch, e saltare di sezione in sezione attraverso l'indice e i collegamenti interni, proprio come si farebbe in un sito web.

 Questo simbolo indica il collegamento a YouTube per visualizzare un video

- Tutto l'indice da pagina 6 a pagina 9 è **interattivo** (cliccando sulla riga del prodotto vi porterà direttamente alla pagina del prodotto scelto).
- In tutte le pagine troverete in alto a destra l'**INDICE|INDEX** (cliccandoci sopra tornerete all'indice).
- In alcune pagine troverete delle parole sottolineate in blu (es. [PR..N](#)) cliccando si collegherà al prodotto e alla pagina scelta.

THIS IS AN INTERACTIVE PDF DOCUMENT:

The interactive pdf is a navigable digital document. You can browse its pages in touch mode, and jump from section to section through the index and internal links, just like you would on a website.

 This symbol indicates the link to YouTube to view a video.

- The entire index from page 6 to page 9 is **interactive** (clicking on the product line will take you directly to the page of the chosen product).
- On all pages you will find the **l'INDICE|INDEX** at the top right (by clicking on it you will return to the index).
- On some pages you will find words underlined in blue (eg. [PR..N](#)) clicking will connect to the product and to the chosen page.

DA UN'ESPERIENZA QUARANTENNALE

Video 

produciamo componenti per cilindri oleodinamici e nel corso degli anni abbiamo sviluppato parallelamente altre gamme di prodotti che ci hanno permesso di ampliare e diversificare il nostro parco clienti in altri settori in via di sviluppo.

Ci consideriamo un'azienda in continua evoluzione e al passo con le ultime tecnologie cosa che, unita alla costante attenzione alle nuove esigenze del mercato, ci permette di mantenere standard qualitativi di alto livello apportando continui miglioramenti ai propri prodotti e progettandone di nuovi.

Il nostro obiettivo principale è quello di soddisfare il cliente per qualsiasi esigenza, non solo come detto con prodotti qualitativi e innovativi, ma anche con consegne rapide, grazie al nostro ampio magazzino con oltre 10.000 articoli. 

EUROSNO DI punta a essere riconosciuta globalmente come fornitore affidabile grazie alla storicità nel settore, competenza, flessibilità e all'attenzione volta alla soddisfazione dei propri clienti.



BORN FROM A FORTY-YEAR EXPERIENCE

we produce components for hydraulic cylinders and have developed over the years in parallel other product ranges that have allowed us to expand and diversify our customer base in other developing sectors.

We consider ourselves a company in continuous evolution and in step with the latest technologies, which, combined with the constant attention to the new needs of the market, allows us to maintain high quality standards by making continuous improvements to our products and designing new ones.

Our main objective is to satisfy the customer for any need, not only as said with qualitative and innovative products, but also with fast deliveries, thanks to our large warehouse with over 10,000 items. 

EUROSNO DI aims to be globally recognized as a reliable supplier thanks to its historicity in the sector, competence, flexibility and attention to customer satisfaction.



LA NOSTRA CERTIFICAZIONE OUR CERTIFICATION



ALCUNI CONTROLLI DI QUALITÀ SOME QUALITY CHECKS

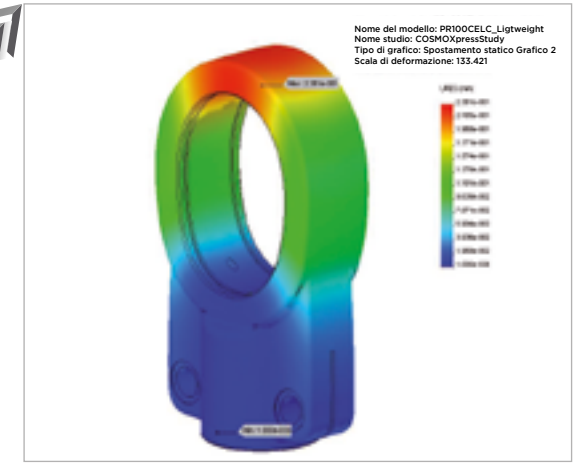

PROVE FEM/ FEM TESTS



CONTROLLO TRIDIMENSIONALE
THREE-DIMENSIONAL CHECK



TEST DURATA
DURATION TEST



VITI 12,9
BOLTS 12,9

SNODI SFERICI GE E BOCCOLE SPHERICAL PLAIN BEARING GE AND BUSHES



GE..DO - GE..DO-2RS	p. 22 - 23
GE..UK - GE..UK-2RS	p. 24 - 25
GE..LO	p. 26 - 27
GE..HO-2RS	p. 28 - 29
GE..FO - GE..FO-2RS	p. 30 - 31
GE..FW - GE..FW-2RS	p. 32 - 33
GE..SX	p. 34 - 35
GE..AX	p. 36 - 37
BL	p. 38 - 39
BGFR	p. 40 - 41

TERMINALI PER CILINDRI IDRAULICI BALL JOINTS FOR HYDRAULIC CYLINDERS



S..C	p. 44 - 45
S..C-FO	p. 46 - 47
S..C-LO	p. 48 - 49
S..N	p. 50 - 51
S..N-FO	p. 52 - 53
S..GE	p. 54 - 55
PN..CE	p. 56 - 57
PR..N	p. 58 - 59
PR..N -FO	p. 60 - 61
PR..N -HO-2RS	p. 62 - 63
PR..U	p. 64 - 65
PR..U -FO	p. 66 - 67
PR..U -HO-2RS	p. 68 - 69
PR..CE	p. 70 - 71
PR..CE-UK	p. 72 - 73
PR..S	p. 74 - 75
MA..D	p. 76 - 77
MA..D-FO	p. 78 - 79
FT..	p. 80 - 81
FF.. - FS..	p. 82 - 83
F23	p. 84 - 85
4F23 - PF..	p. 86 - 87
BO.. - BO../FIL	p. 88 - 89
FI..D - FI..D-2RS	p. 90 - 91
FIM..D - FIM..D-2RS	p. 92 - 93
FI..U - FI..U-2RS	p. 94 - 95
FIM..U - FIM..U-2RS	p. 96 - 97
FE..D - FE..D-2RS	p. 98 - 99
FEM..D - FEM..D-2RS	p. 100 - 101
FE..U - FE..U-2RS	p. 102 - 103
FEM..U - FEM..U-2RS	p. 104 - 105
R..	p. 106 - 107

TERMINALI CILINDRICI E SNODI SFERICI CON DIMENSIONI IN POLLICI CYLINDERS ROD ENDS AND PLAIN SPHERICAL BEARING WITH INCH DIMENSIONS



GE..ZO - GE..ZO-2RS	p. 110 - 111
S..C-IN	p. 112 - 113
S..N-IN	p. 114 - 115
S..GE-IN	p. 116 - 117

COMPONENTI PER CILINDRI IDRAULICI COMPONENTS FOR HYDRAULIC CYLINDERS



C..L	p. 120 - 121
TG.. da Ø32 a Ø80	p. 122 - 123
TG.. da Ø85 a Ø160	p. 124 - 125
TG.. da Ø180 a Ø250	p. 126 - 127
TG con guarnizioni montate	p. 128 - 129
TGH..	p. 130 - 131
TGT..	p. 132 - 133
PIS..	p. 134 - 135
PIS con guarnizioni montate	p. 136 - 137
EPF.. C	p. 138 - 139
EPF..	p. 140 - 141
EPFH..	p. 142 - 143
BS..	p. 144 - 145
FD..	p. 146 - 147
FDH..	p. 148 - 149
FAL..	p. 150 - 151
FD..FIL	p. 152 - 153
BOR	p. 154 - 155
BOR..EX	p. 156 - 157
BOR..R	p. 158 - 159
BOR..LONG	p. 160 - 161
CD..A - CD..B	p. 162 - 163
KIT.. da 35 a 80	p. 164 - 165
KIT.. da 85 a 160	p. 166 - 167
T.. da Ø40 a Ø60	p. 168 - 169
T.. da Ø63 a Ø80	p. 170 - 171
BC.. da Ø20 a Ø30	p. 172 - 173
BC.. da Ø35 a Ø60	p. 174 - 175

GUARNIZIONI SEALS



KTG.. da 32 a 80	p.	178 - 179
KTG.. da 85 a 250	p.	180 - 181
KTGT..G	p.	182 - 183
KPIS..G	p.	184 - 185
KEPF..C	p.	186 - 187

INOX STAINLESS STEEL



PFI..U-N/I	p.	190 - 191
PFE..U-N/I	p.	192 - 193
S..C-N	p.	194 - 195
S..N-N	p.	196 - 197
PR..U-N	p.	198 - 199
FI..U-N	p.	200 - 201
FE..U-N	p.	202 - 203
4FP..N	p.	204 - 205
4FP..C-N	p.	206 - 207
PF..C-N	p.	208 - 209
GE..UK-N	p.	210 - 211

PNEUMATICA PNEUMATICS



PRONTUARIO	p.	214 - 223
PFI..U	p.	224 - 225
PFE..U	p.	226 - 227
GE..K	p.	228 - 229
SA	p.	230 - 231
SAD	p.	232 - 233
4FP..C	p.	234 - 235
CF..	p.	236 - 237
4FP	p.	238 - 239
FP	p.	240 - 241
FP..C	p.	242 - 243
PF..C	p.	244 - 245
PFT..	p.	246 - 247
4FC..	p.	248 - 249
PF..C	p.	250 - 251
CF..C	p.	252 - 253
CFP..E	p.	254 - 255
PCP..E	p.	256 - 257
CMP..E	p.	258 - 259
CTP..E	p.	260 - 261
CMIP..E	p.	262 - 263
SCI..E	p.	264 - 265
CIPT..E	p.	266 - 267
BP..E	p.	268 - 269
FP..E	p.	270 - 271
PP..E	p.	272 - 273
CP..E	p.	274 - 275
CVP..E	p.	276 - 277
CLP..E	p.	278 - 279
PF..E	p.	280 - 281
FLP..E	p.	282 - 283

SUPPORTI ISO ISO BRACKET

ECBA..	p.	286 - 287
ECBB..	p.	288 - 289
ELD..	p.	290 - 291
ED..	p.	292 - 293
EPP..	p.	294 - 295
EBA..	p.	296 - 297
EPPA..	p.	298 - 299
EA..	p.	300 - 301

TRATTAMENTI SUPERFICIALI

Eurosnodi ha collaborato per la realizzazione di molteplici progetti, in cui gli ambienti e le condizioni di lavoro dei Nostri componenti spaziavano tra: atmosferici, marini, corrosivi, polverosi, sabbiosi, ecc. Come conseguenza ne è uscita una competenza su molteplici tipologie di trattamenti superficiali riportati di seguito:

Per: [PR..N](#) • [PR..N-FO](#) • [PR..N-HO-2RS](#) • [PR..U](#) • [PR..U-FO](#) • [PR..U-HO-2RS](#) • [PR..CE](#) • [PR..CE-UK](#) • [PR..S](#) • [MA..D](#) • [MA..D-FO](#) • [FI..D](#) - [FI..D-2RS](#) • [FIM..D](#) - [FIM..D-2RS](#) • [FI..U](#) - [FI..U-2RS](#) • [FIM..U](#) - [FIM..U-2RS](#) • [FE..D](#) • [FE..D-2RS](#) • [FEM..D](#) - [FEM..D-2RS](#) • [FE..U](#) - [FE..U-2RS](#) • [FEM..U](#) - [FEM..U-2RS](#) • [PFI..U.N/I](#) • [PFE..U.N/I](#) • [S..C-N](#) • [S..N-N](#) • [PR..U-N](#) • [FI..U-N](#) • [FE..U-N](#) • [PFI..U](#) • [PFE..U](#) • [SA](#) • [SAD](#) • [4FP..C](#) • [CF..](#) • [4FP..](#) • [FP](#) • [FP..C](#) • [PF..C](#) • [PFT..](#) • [4FC..](#) • [PFC..](#) • [CFC](#) • [CFP..E](#) • [CIPT..E](#) • [PCP..E](#) • [PB..E](#) • [FP..E](#) • [PP..E](#) • [CP..E](#) • [CVP..E](#) • [CLP..E](#) • [PFP..E](#) • [FLP..E](#) • [ECBA..](#) • [ECBB..](#) • [ELD..](#) • [ED..](#)



-Zincatura Bianca:

Zincatura Galvanica secondo UNI ISO 3768 si presenta con colore argentato, spessore medio 5-7my resistenza in nebbia salina 24 ore su corrosione bianca.



-Zincatura iridescente (ex Gialla):

Zincatura Galvanica secondo UNI ISO 3768 si presenta con colore argentato con riflessi azzurri, spessore medio 5-7my resistenza in nebbia salina 96 ore su corrosione bianca.



-Zincatura Zinco Nickel:

Zincatura Galvanica a base di Nickel, si presenta di colore grigio opaco, spessore medio 5-7my resistenza in nebbia salina 700 ore su corrosione rossa.



-Brunitura:

Si presenta di colore nero, con oliatura superficiale, non va ad alterare le misure dei particolari.



-Fosfatazione al Manganese:

Secondo UNI 9717 . Si presenta con colore nero, spessore medio 6my resistenza in nebbia salina 24 ore. Trattamento con funzione di antigrippaggio ed antiusura.

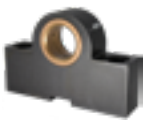

-Fosfatazione allo Zinco:

Secondo UNI 9717. Si presenta con colore grigio scuro ,spessore medio 6my resistenza in nebbia salina 24 ore. Questo trattamento se fatto a secco, è verniciabile ed incollabile. Se viene applicato uno strato di Stereato(sapone), è adatto per estrusione a freddo su stampi.



- Elettrolucidatura:

Lucidatura chimica che viene effettuata sui terminali a snodo in acciaio inox AISI316. Si presenta con colore argento brillante. Conforme alla normativa MOCA che ne certifica l'idoneità per utilizzo alimentare.

SURFACE TREATMENTS

Eurosnodi has wide experience in projects facing very different working environments as: external applications, marine, corrosive environment, dust, sand, etc. It led to competences on several surface treatments as listed below:

Per: [PR..N](#) • [PR..N-FO](#) • [PR..N-HO-2RS](#) • [PR..U](#) • [PR..U-FO](#) • [PR..U-HO-2RS](#) • [PR..CE](#) • [PR..CE-UK](#) • [PR..S](#) • [MA..D](#) • [MA..D-FO](#) • [FI..D](#) - [FI..D-2RS](#) • [FIM..D](#) - [FIM..D-2RS](#) • [FI..U](#) - [FI..U-2RS](#) • [FIM..U](#) - [FIM..U-2RS](#) • [FE..D](#) • [FE..D-2RS](#) • [FEM..D](#) - [FEM..D-2RS](#) • [FE..U](#) - [FE..U-2RS](#) • [FEM..U](#) - [FEM..U-2RS](#) • [PFI..U.N/I](#) • [PFE..U.N/I](#) • [S..C-N](#) • [S..N-N](#) • [PR..U-N](#) • [FI..U-N](#) • [FE..U-N](#) • [PFI..U](#) • [PFE..U](#) • [SA](#) • [SAD](#) • [4FP..C](#) • [CF..](#) • [4FP..](#) • [FP](#) • [FP..C](#) • [PF..C](#) • [PFT..](#) • [4FC..](#) • [PFC..](#) • [CFC](#) • [CFP..E](#) • [CIPT..E](#) • [PCP..E](#) • [PB..E](#) • [FP..E](#) • [PP..E](#) • [CP..E](#) • [CVP..E](#) • [CLP..E](#) • [PFP..E](#) • [FLP..E](#) • [ECBA..](#) • [ECBB..](#) • [ELD..](#) • [ED..](#)



- White galvanizing:

Zinc plated following UNI ISO 3768 resulting in silver colour, average layer 5-7my, salt fog resistance 24 hours on white corrosion.



- Yellow zinc plating:

Galvanized following UNI ISO 3768 resulting in silver colour with blue shades. Average layer 5-7my, salt fog resistance 96 hours to white corrosion.



- Zinc-nickel treatment:

Galvanized zinc-nickel, matt silver colour, average layer 5-7my. 700 hours salt fog resistance to red corrosion.



- Burnished steel finish:

Black colour, lubricated surface. It hasn't any impact on measures.



- Manganese phosphating:

Applied following UNI 9717. It results in black colour, average layer 6my, 24 hours salt fog resistance. Treatment helps to avoid seize and worn-out.



- Phosphate zinc coating:

Applied following UNI 9717. Resulting in dark grey colour, average layer 6my, 24 hours salt for resistance. It is a dry treatment, allowing to apply painting or glue. When applied zinc stearate it is suitable for cold extrusion on moulds.



- Electropolishing:

Chemical polishing is a chemical finishing applied to stainless steel AISI316 rod ends, resulting in bright silver colour. Applied following MOCA normative, certifying suitability for food industry use.

PRECAUZIONI

I carichi indicati si riferiscono al collasso, pertanto la progettazione dovrà essere fatta tenendo conto degli appropriati coefficienti di sicurezza. In riferimento alla resistenza chimica le minacce principali sono dovute ad acidi e basi concentrati. Gli snodi non sono adatti ad ambienti altamente corrosivi. Le temperature di lavoro indicate sono relative ad una permanenza del materiale a tali temperature per lunghi periodi di tempo, senza conseguenze significative, comunque il materiale può sopportare anche picchi maggiori, però non per lunghi periodi. Consultare Eurosnodi per applicazioni in ambienti che superano i 100°C o inferiori a -30°C.

In ogni caso è consigliabile oltre i 100°C un grasso per alte temperature. In riferimento ai valori di attrito indicati, essi si riferiscono a condizioni ottimali per poter meglio riferirsi alle situazioni specifiche in fase di progettazione. Per gli accoppiamenti su acciai metalli si consigliano durezza minime dell'ordine di HCR40. Nel caso di applicazioni in ambienti abrasivi, in presenza di carichi elevati, forti vibrazioni, e laddove siano necessarie elevate velocità di strisciamento, è consigliabile un accoppiamento con durezza del metallo maggiori. Consultare sempre Eurosnodi. Per gli accoppiamenti su acciai e metalli si consigliano rugosità minime dell'ordine di 1.6Ra o minori, comunque non oltre 0.8Ra. Laddove lo snodo si trovi a lavorare a fatica o in ambienti inquinanti e polverosi, si consiglia una manutenzione molto frequente oltre all'aggiunta di sistemi di protezione.

Il carico prevalente deve essere applicato in senso radiale al foro dello snodo e coassiale con il corpo. Le misure e i dati riportati nel catalogo sono indicativi e possono essere modificati arbitrariamente da Eurosnodi per poter migliorare le caratteristiche dei prodotti. Gli snodi sferici e i terminali a snodo sono organi meccanici adatti alla trasmissione di forze statiche e dinamiche in presenza di piccole rotazioni e/o ribaltamenti. Le dimensioni esterne e le tolleranze di accoppiamento rispettano le normative internazionali, al contrario, nel dimensionamento degli snodi non esiste nessuna PROCEDURA STANDARDIZZATA.

Per determinare correttamente le dimensioni dello snodo si deve conoscere l'entità dei carichi, la loro direzione e il modo con cui agiscono sullo snodo. Inoltre è importante conoscere l'ambiente in cui lavorano, la presenza di impurità, urti, la temperatura di lavoro, la lubrificazione (se necessaria), presenza di vibrazioni e gli intervalli di manutenzione. Lo studio delle forze agenti sullo snodo deve essere tale da poter verificare il rispetto dei limiti di rotazione e ribaltamento dello snodo. Forze applicate che agiscono al di fuori di queste geometrie, possono provocare deformazioni permanenti e concentrazioni di tensioni su piccole superfici, inoltre l'eventuale guarnizione lavorerà su una superficie non uniforme provocandone la rottura del labbro.

Tutti i coefficienti di carico riportati nel catalogo sono da intendersi come valori massimi che, in base all'applicazione, dovranno essere ricalcolati con opportuni coefficienti di sicurezza. La procedura di calcolo presente in questo catalogo presuppone che la sede di montaggio dello snodo sferico sia meccanicamente e geometricamente adatta a supportare le sollecitazioni applicate sullo snodo stesso: la sede snodo non dovrà subire deformazioni, conseguenza la decadenza di tutte le caratteristiche meccaniche dello snodo. Il montaggio/smontaggio per manutenzione dello snodo sferico all'interno della sede non deve provocare deformazioni o sollecitazioni inappropriate sulle geometrie dello snodo, evitare possibili corpi esterni tra l'anello esterno e la sfera, non utilizzare la superficie della sfera per le operazioni di smontaggio e montaggio sul corpo. Lo snodo sferico e i terminali a snodo dovranno essere stoccati dal cliente nelle loro confezioni originali e apposti in un luogo adatto. Eurosnodi non si ritiene responsabile per utilizzi impropri dei suoi prodotti, pertanto l'azienda si esime dalle responsabilità dovute ai danni causati dall'acquirente in seguito ad una installazione o ad una utilizzazione non adatte, se non nei limiti del corrispettivo percepito per gli articoli di cui è provata la responsabilità.

Tutti i diritti, le fotografie e i disegni del presente catalogo sono riservati e di proprietà di Eurosnodi, pertanto non possono essere utilizzati da terzi senza nostro consenso.

SNODI SFERICI RADIALI E TERMINALI A SNODO

Gli snodi sferici insieme ai terminali a snodo, sono organi meccanici con dimensioni unificate che permettono di mantenere costante la direzione del carico svolgendo inoltre la funzione di cuscinetto radente. Sono studiati per permettere oscillazioni, disallineamenti e movimenti relativi.

SCELTA DEL TIPO DI SNODO

In questa fase devono essere presi in considerazione molti fattori concomitanti e la loro diversa influenza per il dimensionamento e quindi per la stima della vita utile dello snodo. Pertanto il progettista deve tener presente che non esistendo norme esatte in tal senso, è dunque fondamentale affidarsi a opportuni coefficienti di sicurezza, che in queste prime pagine del presente catalogo forniamo a beneficio di chi utilizza i nostri prodotti. Le relazioni di seguito riportate indicano al progettista il sistema per un dimensionamento di massima, a cui affiancare l'esperienza e il buon senso del progettista.

CARICHI

Gli snodi sferici possono essere soggetti a carichi:

- F_r = Radiali
- F_a = Assiali (modesti)
- $F_r + F_a$ = Composti

Gli snodi sferici prediligono carichi radiali, tuttavia possono in molti casi trovarsi a lavorare in condizioni di carico composto. Lo snodo deve essere dimensionato per avere la durata stabilita nelle condizioni di carico a cui verrà sottoposto e con un certo grado di affidabilità o sicurezza.

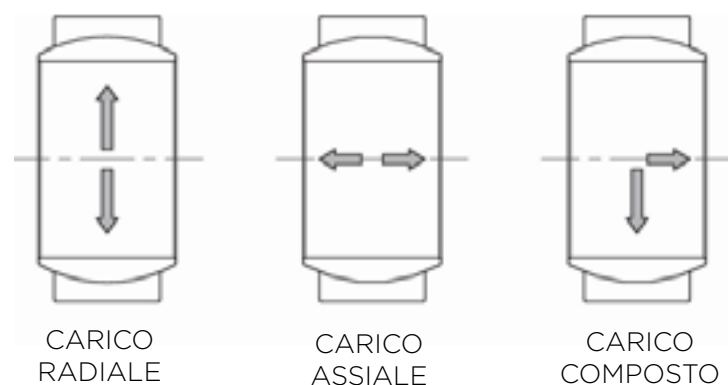

DIMENSIONAMENTO La dimensione dello snodo deve essere adeguata per resistere sotto i carichi di lavoro per almeno tutta la durata richiesta dall'applicazione stessa. Il dimensionamento di uno snodo, pertanto, non è relativo solo alla capacità di carico, ma soprattutto alla vita dello snodo in quella specifica applicazione, cioè sotto ai carichi agenti.

I carichi che agiscono sullo snodo devono essere ben sintetizzati dal progettista che dovrà valutarne l'impatto e il relativo effetto sulla durata utile dello snodo. E' possibile ridurre i tipi di carichi agenti (oltre alle direzioni sopracitate) a carichi statici e carichi dinamici:

• **Carichi Statici:** carichi costanti nel tempo oppure applicati a snodo fermo o quando questo compie solo piccoli movimenti di assestamento.

• **Carichi Dinamici:** carico agente in modo variabile, alternato oppure agenti quando lo snodo è in movimento.

Durante il funzionamento lo snodo sferico radiale può sopportare carichi radiali e contemporaneamente, seppur modesti, carichi assiali. Per procedere al calcolo della vita dello snodo, occorre quindi ridursi ad un solo carico equivalente, che rappresenta e produce gli stessi effetti (usura/durata) del carico reale agente sullo snodo.

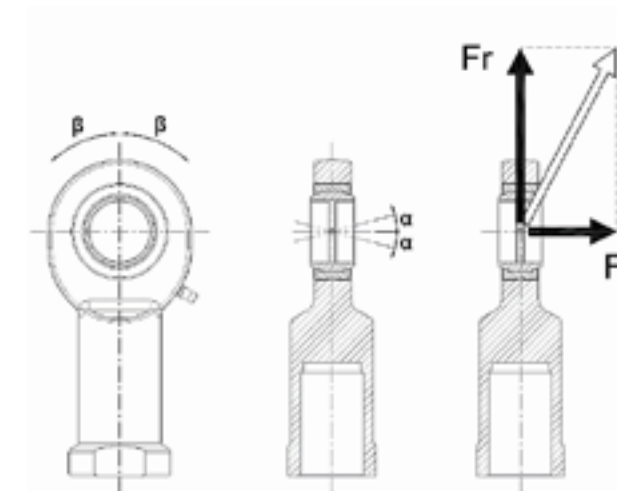

Il carico equivalente è dato dalla seguente relazione di riduzione: $P = F_r + y \cdot F_a$ dove:

$$= 0.8 \Rightarrow \frac{F_a}{F_r} \leq 0.2$$

$$= 2.5 \Rightarrow 0.2 < \frac{F_a}{F_r} \leq 0.4$$

Il valore del carico equivalente così calcolato deve essere confrontato con:

- Coefficiente di carico dinamico **C**, tramite la formula di Durata
- Coefficiente di carico statico **Co** tramite la formula di Resistenza

C e **Co** rappresentano il carico limite (max) raggiungibile dallo snodo, oltre i quali lo snodo cedrebbe immediatamente. Essendo **C** e **Co** calcolati in condizioni ideali, essi devono poi essere rapportati all'effettiva condizione di lavoro dello snodo tramite opportuni fattori che riportiamo in queste pagine a beneficio dei progettisti che utilizzano il prodotto Eurosnodi.

FORMULA DI DURATA PER CARICHI DINAMICI

$$D = k_1 \cdot k_2 \cdot k_3 \cdot k_4 \cdot k_5 \cdot \left(\frac{C}{P} \cdot 10^6 \right)$$

$$D_H = k_1 \cdot k_2 \cdot k_3 \cdot k_4 \cdot k_5 \cdot \left(\frac{C}{P} \cdot 10^6 \right) \cdot \left(\frac{k_6}{d_1 \cdot \beta_1 \cdot f} \right)$$

Dove:

D = durata teorica calcolata in numero di oscillazioni o **numero di cicli**

D_H = durata teorica calcolata in **ore** di funzionamento

C = coefficiente di carico dinamico in **N** (vedi catalogo)

P = carico dinamico equivalente in **N**

d = diametro della sfera dello snodo in **mm** (vedi catalogo)

$$\beta_1 = \sqrt{\beta^2 + \alpha^2} \quad \text{con:} \\ \beta = \text{semi angolo di oscillazione (} \beta = 90^\circ \text{ in caso di rotazione)} \\ \alpha = \text{semi angolo di ribaltamento}$$

f = frequenza di oscillazioni o di inversioni del carico in **cicli/min**

k_1 = fattore di inversione

k_2 = fattore di manutenzione

k_3 = fattore di temperatura

k_4 = fattore di attrito radente

k_5 = fattore di fatica

k_6 = fattore di accoppiamento

PRECAUZIONI

FATTORI COINVOLTI

	k_1		k_2		k_3	
	Carico unidirezionale	Carico di senso alternato	Nessuna lubrificazione	Lubrificazione regolare	Fino a 100°C	Oltre 100°C
Acciaio / Acciaio	1	2	0.1	1	1	0.7
Acciaio / Bronzo Sinter	1	0.5	1	1	0.8	0.7
Acciaio / PTFE	1	0.5	1	1	1	0.7

d_1	k_4
0 ÷ 40 mm	1
40 ÷ 100 mm	2
100 ÷ 200 mm	4
> 200 mm	5

C/P	k_5
1	1
2	1.2
4	1.4
> 4	2

Accoppiamento	k_6
Acciaio - Acciaio	1
Acciaio - Bronzo	2
Acciaio - PTFE	4
Acciaio - Bronzo+PTFE	5

FORMULA DI RESISTENZA PER CARICHI STATICI

$$P \leq C_0 \cdot k_7 \cdot k_3 = P_{amm}$$

C_0 = coefficiente di carico dinamico in **N** (vedi catalogo)

k_7 = fattore di andamento del carico

dove

Tipo di carico	k_7
Carico costante	1
Carico variabile	0.5

VELOCITA' MEDIA DI STRISCIAMENTO

La velocità media di strisciamento è data da: $v = 5.8 \cdot 10^{-7} \cdot d_1 \cdot \beta_1 \cdot f$

dove

v = velocità media di strisciamento in **m/s**

d_1 = diametro della sfera dello snodo in **mm** (vedi catalogo)

$$\beta_1 = \sqrt{\beta^2 + \alpha^2} \text{ con:}$$

÷ β = semi angolo di oscillazione ($\beta = 90^\circ$ in caso di rotazione)
 α = semi angolo di ribaltamento

f = frequenza di oscillazioni o di inversioni del carico in **cicli/min**

PRESSIONE SPECIFICA

La pressione specifica è data da:

$$p = k \cdot \frac{P}{C}$$

Dove

p = pressione specifica in **N/mm²**

P = carico dinamico equivalente sullo snodo **N**

C = coefficiente di carico dinamico in **N** (vedi catalogo)

k = fattore di pressione in **N/mm²**

Accoppiamento	k
Acciaio - Acciaio	2.5
Acciaio - Bronzo	2.5
Acciaio - PTFE	10

VELOCITA' AMMISSIBILE

La velocità di strisciamento è limitata dalle dimensioni degli snodi, ed è in funzione del carico, dei materiali a contatto e della temperatura. Per questo è opportuno verificare i parametri di lavoro dello snodo con quelli ammissibili, secondo la relazione:

$$p \cdot v \leq (p \cdot v)_{amm}$$

Superfici	$(p \cdot v)_{amm}$ [N/mm ² · m/s]
Acciaio - Acciaio	0.04
Acciaio - Bronzo	0.07
Acciaio - PTFE	0.1

LUBRIFICAZIONE E MANUTENZIONE

Le teste a snodo che richiedono manutenzione devono essere periodicamente rilubrificate o ingrassate per aumentarne la durata. A tal fine possono essere impiegati i comuni grassi di oli minerali o sintetici impiegati nell'industria meccanica. Per temperature superiori ai 100°C è consigliabile utilizzare grassi speciali per alte temperature. Contattare Eurosnodi in questi casi. Gli Snodi sferici autolubrificanti (GE...UK - GE...FW) non devono essere lubrificati.

TEMPERATURA DI FUNZIONAMENTO

I campi di temperatura a cui risultano ottimali i rendimenti degli snodi, variano a seconda dei materiali implicati:

Materiali	T° consigliata	T° limite
Acciaio - Acciaio	-50° ÷ 120°	200°
Acciaio - Bronzo	-50° ÷ 100°	150°
Acciaio - PTFE	-60° ÷ 80°	130°
con 2RS	-20° ÷ 80°	130°

I campi di temperatura consigliata consentono una durata ottimale dello snodo. La temperatura limite non dovrebbe mai essere superata salvo particolari situazioni di carico o di lavoro dello snodo. In ogni caso oltre la temperatura limite non è garantita la formula di durata dello snodo in quanto la variabile temperatura oltre questo limite abbassa imprevedibilmente la vita utile del particolare.

TOLLERANZE CONSIGLIATE PER L'ALLOGGIAMENTO DELLO SNODO

Condizione di lavoro	Tolleranza della sede consigliata
Carichi leggeri	H7
Normali	K7
Carichi elevati	M7
Carichi composti	J7

PRECAUTION

The given loads are those that carry the part to the failure. During designing phase it is very important to consider these data together with the safety factors chosen for each application. Concentrated acids and basic elements could affect the chemical resistance. Bearings are not suitable for a highly corrosive environment. Operating maximum temperature means the one that bearings can withstand for a long period of time without any significant modification. In any case higher operating temperatures are allowed for short periods. Please always contact Eurosnodi in the case bearings should be used with temperature over 100° and under -30°.

Anyway, at higher temperature, over 100°, it is recommended an adequate lubrication with special greag, used for high temperature. With reference to the given friction values, the given lower limits indicate what is feasible nderoptimal conditions; it is advised to base calculations on specific situations during the designed stage. A minimal hardness values of HRC40 are recommended in coupling steel/metal. It could be required a harder counter face material in case of abrasive conditions and high sliding speeds in combination with high loads or vibrations. Please always contact EuroSnodi. A roughness value of 1.6Ra or even less is recommended in coupling steel and metals, but not lower than 0.8Ra. In case bearings are installed in polluted or dusted environments or in heavy operating conditions it is recommended a frequent maintenance and eventually, in addition, a protection system.

The main load should be applied in the radial sense of the bearing hole and coaxial with the body. Data written in the catalogue are not binding and could be modified by EuroSnodi in order to increase products features. The spherical plain bearings and the ball joint ends are mechanical parts suited for the transmission of the static and dynamic forces during small rotations and/or overturns. The external dimensions and the coupling tolerances of spherical plain bearings comply with international standards, on the contrary, when calculating the needed measure there is no standard international regulation. To correctly establish the dimensions of the spherical plain bearing, it is necessary to know the value of the loads, their direction and the how they act on the ball joint. It is also important to know the environment in which they work, the presence of impurities or shocks, the working temperature, the lubrication (if necessary), the presence of vibrations and the maintenance periods. The study of the forces acting on the ball joint should be such as to allow the check of the compliance with the rotation and overturning limits of the spherical plain bearing.

Applied forces acting outside these parameters can cause permanent deformations, furthermore seal will work on an irregular surface consequently damaging the edge of the 2RS seal when it's present. All load factors present in the catalogue must be considered as maximum values, which based on the type of application, are to be recalculated with appropriate safety factors.

The sizing procedure in this catalogue assumes that housing of the bearing is mechanically and geometrically suitable to support the stresses applied on the bearing itself: the housing must not suffer deformations, otherwise the loss of all the mechanical characteristics of the bearing takes place. The assembly and disassembling for maintenance of the spherical plain bearing inside the housing must not cause deformations or inappropriate stresses on the geometry of the bearing, also is necessary to avoid any possible external bodies between the outer ring and the ball, as well as avoid pushing on the surface of the ball when assembling into or disassembling from the housing. The spherical plain bearing and the ball joint ends must be stored by the customer in their original packaging and in a suitable place. Eurosnodi is not responsible for non-proper use of their products. Eurosnodi is not responsible for all the damages caused by the buyer due to an inadequate installation or use of the products, whatsoever not for any sum in excess of the amount received for the goods for which liability is claimed.

All the pictures and drawings in our catalogue are Eurosnodi's property, therefore it is not allowed to use them without Eurosnodi authorization.

SPHERICAL PLAIN BEARING AND ROD ENDS

Spherical Plain bearings and rod ends are mechanical items with unified dimensions. They are used as sliding bushes in all applications where it is important a constant direction of the load. They are also designed to allow oscillations, misalignments and light alignment movements.

SELECTION OF THE SUITABLE BEARING

A number of factors have to be taken in consideration when selecting the type of the bearing to be used in a specified application. Their combination affects bearing size, material and service life. Due to a not exact rule in the selection of bearing, it is very important to consider the factors of safety. The instructions given as follow will help the designers in the selection of the suitable bearing they need for their application. The following information mentioned together with the experience and the common sense of the designer give a good idea about the better choice.

LOAD

Spherical plain bearing could be subjected by the following loads:

- F_r = Radial load
- F_a = Axial load (not too high)
- $F_r + F_a$ = Combined load

Spherical Plain bearings are mainly designed for radial loads, however they could also work under condition of combined loads. Bearing should be adequate to the application in order to satisfy service life and operational reliability requirements.

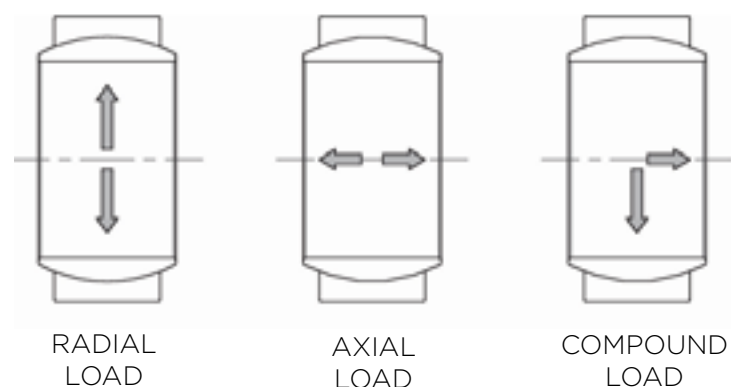

BEARING SIZE

The bearing size has to be adequate to the loads to be carried in respect of the service life required by the application. Therefore the bearing size is strictly related to the duration and not only to the loads. The designer has to analyse the loads to be carried in order to evaluate the impact on the bearing that will affect the service life. It is possible to summarize loads as static loads and dynamic loads, besides the above mentioned directions:

• **Static Load:** this is a constant acting load during a long period of time or load acting when the bearing is not working or doing just light alignment movements..

• **Dynamic load:** this is a non constant acting load, an alternated load or load acting when the bearing is working.

During their work, radial spherical bearings can accommodate radial load and simultaneously little axial loads. In order to calculate the duration of the bearing, it is important to summarize the loads in one equivalent load, that represents and finally has the same effects (duration/wear) of the original load on the bearing

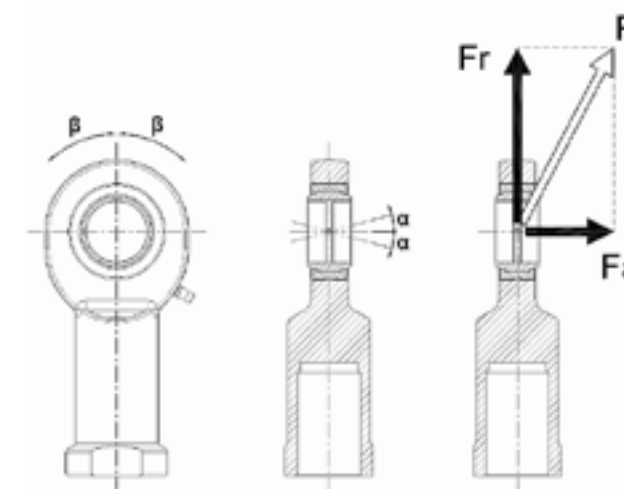

The equivalent load is calculated as follow: $P = F_r + y \cdot F_a$
where:

$$= 0.8 \Rightarrow \frac{F_a}{F_r} \leq 0.2$$

$$= 2.5 \Rightarrow 0.2 < \frac{F_a}{F_r} \leq 0.4$$

The equivalent load obtained has to be compared with the:

- Dynamic load coefficient **C**, through the Duration formula
- Static load coefficient **Co** through the Strength formula

C and **Co** are the extreme loads (maximum) over that the bearing will fail immediately.

Moreover, **C** and **Co** are calculated in a hypothetic conditions and they should be referred to the real application thanks to some factors (as follows) that can help the designer in selecting Eurosnodi products.

DURATION FORMULA FOR DYNAMIC LOADS

$$D = k_1 \cdot k_2 \cdot k_3 \cdot k_4 \cdot k_5 \cdot \left(\frac{C}{P} \cdot 10^6 \right)$$

$$D_H = k_1 \cdot k_2 \cdot k_3 \cdot k_4 \cdot k_5 \cdot \left(\frac{C}{P} \cdot 10^6 \right) \cdot \left(\frac{k_6}{d_1 \cdot \beta_1 \cdot f} \right)$$

Where:

D = Theoric rating service life, calculated as number of oscillations or **number of cycles**

DH = Theoric rating service life calculated as operating hours

C = Dynamic load coefficient in **N** (see catalogue)

P = Equivalent dynamic load in **N**

d1 = Bearing sphere diameter in **mm** (see catalogue)

$$\beta_1 = \sqrt{\beta^2 + \alpha^2} \quad \text{where:}$$

β = Half angle of oscillation ($\beta = 90^\circ$ in case of rotation)
 α = Half angle of tilt

f = frequency of oscillations or load reversal speed in **min⁻¹**

k1 = Inversion factor

k2 = Maintenance factor

k3 = Temperature factor

k4 = Sliding friction factor

k5 = Fatigue factor

k6 = Material coupling factor

PRECAUTION

INVOLVED FACTORS

	k_1		k_2		k_3	
	One direction load	Alternate load	Maintenance free	With maintenance	Up to 100°C	Over 100°C
Steel / Steel	1	2	0.1	1	1	0.7
Steel / Sint. Bronze	1	0.5	1	1	0.8	0.7
Steel / PTFE	1	0.5	1	1	1	0.7

d_1	k_4
0 ÷ 40 mm	1
40 ÷ 100 mm	2
100 ÷ 200 mm	4
> 200 mm	5

C/P	k_5
1	1
2	1.2
4	1.4
> 4	2

Coupling	k_6
Steel - Steel	1
Steel - Bronze	2
Steel - PTFE	4
Steel - Bronze+PTFE	5

STRENGTH FORMULA FOR STATIC LOAD

$$P \leq C_0 \cdot k_7 \cdot k_3 = P_{amm}$$

C_0 = Static load coefficient in **N** (see catalogue)

k_7 = Load direction factor

where

Load type	k_7
Constant load	1
Non constant load	0.5

MEDIUM SLITHERING VELOCITY

The medium sliding velocity is calculated by: $v = 5.8 \cdot 10^{-7} \cdot d_1 \cdot \beta_1 \cdot f$

where

v = Medium slithering velocity in **m/s**

d_1 = Bearing sphere diameter in **mm** (see catalogue)

$$\beta_1 = \sqrt{\beta^2 + \alpha^2} \text{ where:}$$

β = Half angle of oscillation ($\beta = 90^\circ$ in case of rotation)
 α = Half angle of tilt

f = frequency of oscillations or load reversal in **min⁻¹**

SPECIFIC PRESSURE

The specific pressure is calculated by:

$$p = k \cdot \frac{P}{C}$$

Where

p = Specific pressure in **N/mm²**

P = Equivalent dynamic bearing load in **N**

C = Dynamic load coefficient in **N** (see catalogue)

k = Pressure factor in **N/mm²**

Coupling	k
Steel - Steel	2.5
Steel - Bronze	2.5
Steel - PTFE	10

ADMISSIBLE SLITHERING VELOCITY

Slithering velocity is submitted to the dimensions of the bearings, loads to be carried, coupling materia/s and temperatures.

For this reason it is important to compare the bearing working parameters with the admissible one calculated as follows:

$$p \cdot v \leq (p \cdot v)_{amm}$$

Surfaces	$(p \cdot v)_{amm}$ [N/mm ² · m/s]
Steel - Steel	0.04
Steel - Bronze	0.07
Steel - PTFE	0.1

LUBRIFICATION AND MAINTENANCE

Rod ends that require maintenance have to be periodically lubricated or greased in order to increase their life. It is possible to use the common grease made of mineral or synthetic Oils used in mechanical field. In case of temperature over 100 °C, it is recommended an adequate lubrication with special grease, used for high temperature (please contact EuroSnodi in these cases). The self-lubricating spherical plain bearings (GE UK - GE FW) should not be lubricated.

TEMPERATURES OF OPERATION

The suitable bearing materials at a related temperature are as follow:

Material	Suitable T°	Limit T°
Steel - Steel	-50° ÷ 120°	200°
Steel - Bronze	-50° ÷ 100°	150°
Steel - PTFE	-60° ÷ 80°	130°
with 2RS	-20° ÷ 80°	130°

The suggested temperature range allow the longer duration of the bearing. The limit temperature should never be overpassed, unless special loads situations or bearing working. In any case, over the limit temperature it is no longer valid the given formula of bearing duration, because over the limit temperature, the working life of the bearing decreases in an unforeseeable way.

SUGGESTED CLEARANCE FOR BEARING HOUSING

Working condition	Suggested clearance
Low loads	H7
Standard loads	K7
Heavy loads	M7
Composite load	J7

**SNODI
SFERICI GE
E BOCCCOLE
SPHERICAL
PLAIN
BEARING
GE AND
BUSHES**

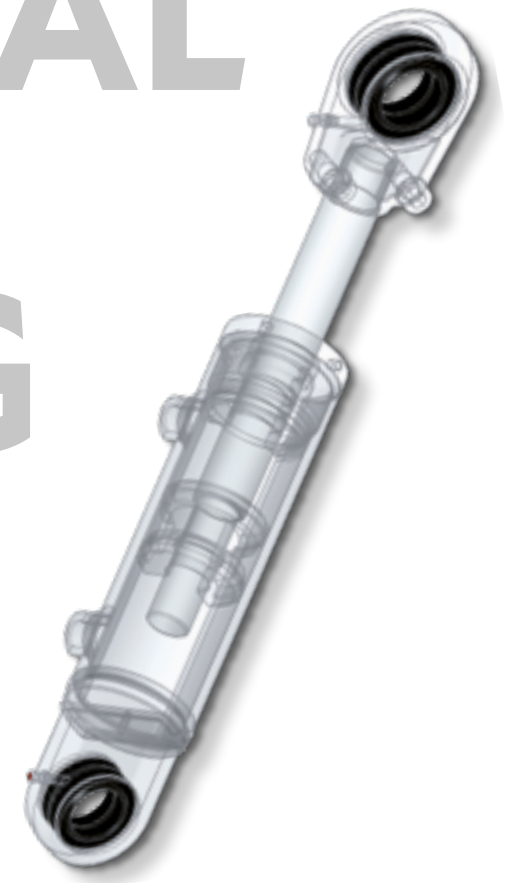

I dati non sono impegnativi / Data are not binding

GE..DO GE..DO-2RS

SKF GE..E - GE..ES / GE...E - ES..2RS



ISO 12240-1 Serie E

ACCOPIAMENTO:

Acciaio/Acciaio **da lubrificare regolarmente**

TEMPERATURA DI UTILIZZO:

GE..DO - consigliata -50/+120 °C - temperatura limite 200°C

GE..DO-2RS - consigliata -30/+180 °C - temperatura limite 130°C

CARATTERISTICHE:

Prodotto in acciaio da cuscinetti 100Cr6, temprato e fosfatato al manganese. La versione 2RS presenta anche guarnizioni a strisciamento. Gioco radiale standard C0, possibile esecuzione con gioco maggiorato C3, o ridotto C2. Superfici di contatto lubrificate con MoS2.

CAMPI DI APPLICAZIONE:

Adatti per applicazioni con carichi elevati, alternati, ed urti, come Macchine da costruzione, Cilindri idraulici, Tiranterie e stabilizzatori per settore industriale, Automezzi di trasporto, Cerniere per navi.

ISO 12240-1 Series E

COUPLING:

Steel/Steel **requiring maintenance**

WORKING TEMPERATURE:

GE..DO - recommended -50/+120 °C - limit temperature 200°C

GE..DO-2RS - recommended -30/+180 °C - limit temperature 130°C

SPECIFICATION:

Manufactured from 100Cr6 bearing steel, hardened and manganese phosphated. The 2RS version also features sliding seals. Standard radial clearance C0, possible execution with increased clearance C3, or reduced C2. Contact surfaces lubricated with MoS2.

APPLICATION FIELDS:

Suitable for applications with high loads, alternating loads and shocks, such as construction machines, hydraulic cylinders, linkages and stabilizers for industrial sector, transport vehicles, hinges for ships.

GE..DO GE..DO-2RS

SNODI SFERICI RADIALI RADIAL SPHERICAL PLAIN BEARINGS

- ISO 12240-1
- **RILUBRIFICABILI**
- ACCOPIAMENTO: ACCIAIO SU ACCIAIO

- ISO 12240-1
- **REQUIRING MAINTENANCE**
- COUPLING: STEEL/STEEL

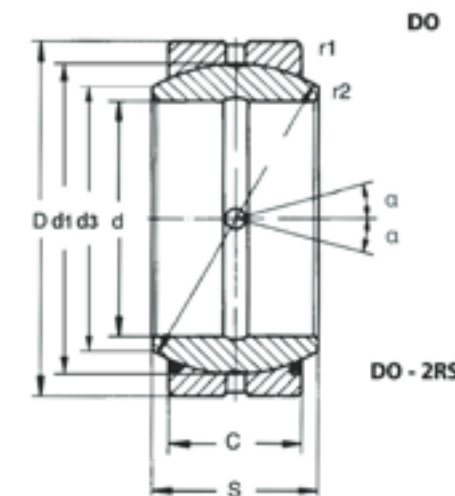

ART.	SIGLA - CODE SNODO SENZA TENUTA BEARING WITHOUT SEALS	ART.	SIGLA - CODE SNODO CON TENUTA BEARING WITH SEALS	d	d1	D	d3	s	C	TOLLERANZE TOLERANCES		ANGOLO DI OSCILLAZIONE ANGLE OF OSCILLATION α	FATTORI DI CARICO LOAD FACTOR		PESO WEIGHT Kg.
										d	D		DINAMICO C DYNAMIC C	STATICO C0 STATIC C0	
										mm	mm		KN	KN	
400GE	GE6DO (1)	-	-	6	11,12	14	8	6	4	-0,008	-0,008	13	3,4	17	0,004
401GE	GE8DO (1)	-	-	8	12,7	16	10,2	8	5	-0,008	-0,008	15	5,5	27,5	0,007
402GE	GE10DO (1)	-	-	10	15,875	19	13,2	9	6	-0,008	-0,009	12	8,15	40,5	0,011
403GE	GE12DO (1)	-	-	12	18	22	14,90	10	7	-0,008	-0,009	11	10,8	54	0,016
404GE	GE15DO	425GE	GE15DO-2RS	15	22	26	18,4	12	9	-0,008	-0,009	8	17	85	0,025
405GE	GE16DO	-	-	16	-	30	20,7	14	10	-0,008	-0,009	10	21,2	106	0,038
406GE	GE17DO	426GE	GE17DO-2RS	17	25	30	20,7	14	10	-0,008	-0,009	10	21,2	106	0,041
407GE	GE20DO	427GE	GE20DO-2RS	20	29	35	24,1	16	12	-0,010	-0,011	9	30	146	0,061
408GE	GE25DO	428GE	GE25DO-2RS	25	35	42	29,3	20	16	-0,010	-0,011	7	48	240	0,11
409GE	GE30DO	429GE	GE30DO-2RS	30	40	47	34,2	22	18	-0,010	-0,011	6	62	310	0,14
410GE	GE35DO	430GE	GE35DO-2RS	35	47	55	39,7	25	20	-0,012	-0,013	6	80	400	0,22
411GE	GE40DO	431GE	GE40DO-2RS	40	53	62	45	28	22	-0,012	-0,013	7	100	500	0,30
412GE	GE45DO	432GE	GE45DO-2RS	45	60	68	50,7	32	25	-0,012	-0,013	7	127	640	0,40
413GE	GE50DO	433GE	GE50DO-2RS	50	66	75	55,9	35	28	-0,012	-0,013	6	156	780	0,54
414GE	GE60DO	434GE	GE60DO-2RS	60	80	90	66,8	44	36	-0,015	-0,015	6	245	1220	1,0
415GE	GE70DO	435GE	GE70DO-2RS	70	92	105	77,8	49	40	-0,015	-0,015	6	315	1560	1,5
416GE	GE80DO	436GE	GE80DO-2RS	80	105	120	89,4	55	45	-0,015	-0,015	6	400	2000	2,2
417GE	GE90DO	437GE	GE90DO-2RS	90	115	130	98,1	60	50	-0,020	-0,018	5	490	2450	2,7
418GE	GE100DO	438GE	GE100DO-2RS	100	130	150	109	70	55	-0,020	-0,018	7	610	3050	4,3
419GE	GE110DO	439GE	GE110DO-2RS	110	140	160	121	70	55	-0,020	-0,025	6	655	3250	4,7
420GE	GE120DO	440GE	GE120DO-2RS	120	160	180	135	85	70	-0,020	-0,025	6	950	4750	8,0
421GE	GE140DO	441GE	GE140DO-2RS	140	180	210	155	90	70	-0,025	-0,030	7	1080	5400	11,0
422GE	GE160DO	442GE	GE160DO-2RS	160	200	230	170	105	80	-0,025	-0,030	8	1370	6800	13,5
423GE	GE180DO	443GE	GE180DO-2RS	180	225	260	198	105	80	-0,025	-0,035	6	1530	7650	18,5
424GE	GE200DO	551GE	GE200DO-2RS	200	250	290	213	130	100	-0,030	-0,035	7	2120	10600	28,0
-		552GE	GE220DO-2RS	220	275	320	239	135	100	-0,030	-0,040	8	2320	11600	35,5
-		553GE	GE240DO-2RS	240	300	340	265	140	100	-0,030	-0,040	8	2550	12700	40,0
-		554GE	GE260DO-2RS	260	325	370	288	150	110	-0,035	-0,040	7	3050	15300	50,0
		555GE	GE280DO-2RS	280	350	400	313	155	120	-0,035	-0,040	6	3550	18000	64,0
		556GE	GE300DO-2RS	300	380	430	336	165	130	-0,035	-0,045	7	3800	19000	75,0

(1) LUBRIFICAZIONE NON POSSIBILE
(1) LUBRIFICATION NOT POSSIBLE

GE..UK GE..UK-2RS

SKF GE..C/GE..TE / 2RS..TA..2RS



ISO 12240-1 Serie E

ACCOPIAMENTO: Acciaio Cromato/Tessuto PTFE Autolubrificante - Lubrificazione vietata.

TEMPERATURA DI UTILIZZO:

GE..UK - consigliata -60/+80 °C - temperatura limite 130°C

GE..UK-2RS - consigliata -20/+80 °C - temperatura limite 130°C

CARATTERISTICHE:

GE..UK - Anello esterno in acciaio al carbonio pressato attorno all'anello interno con interposto una boccola di PTFE Composito. Anello interno, temprato con superficie di strisciamento cromata. Gioco radiale standard CO

GE..UK-2RS - anello esterno prodotto in acciaio da cuscinetti 100Cr6, temprato fosfatato al manganese con riporto di tessuto PTFE e guarnizioni a strisciamento. Gioco radiale standard CO

CAMPI DI APPLICAZIONE: Adatti per applicazioni con carichi elevati, unilaterali, senza sollecitazioni ad urti come apparecchi di sollevamento, tavole di sollevamento, bracci per gru, saracinesche.

ISO 12240-1 Series E

COUPLING: Chrome Steel / PTFE Fabric Self-lubricating - Lubrication prohibited.

WORKING TEMPERATURE:

GE...UK - recommended -60/+80 °C - limit temperature 130°C

GE..UK-2RS - recommended -20/+80 °C - limit temperature 130°C

SPECIFICATION:

GE...UK - Carbon steel outer ring pressed around the inner ring with a composite PTFE fabric liner interposed. Inner ring, hardened and chromed sliding surface. Standard radial clearance CO.

GE...UK-2RS - Outer ring manufactured from 100Cr6 bearing steel. Hardened manganese phosphated with PTFE fabric liner and sliding seals. Standard radial clearance CO.

APPLICATION FIELDS: Suitable for applications with high, one-sided loads, without shock stresses such as lifting equipment, lifting tables, crane arms, gate valves.

GE..UK GE..UK-2RS

SNODI SFERICI RADIALI RADIAL SPHERICAL PLAIN BEARINGS

- ISO 12240-1
- **SENZA MANUTENZIONE**
- ACCOPIAMENTO: ACCIAIO CROMATO SU TESSUTO PTFE

- ISO 12240-1
- **REQUIRING MAINTENANCE**
- COUPLING: CHROMED STEEL/PTFE FABRIC

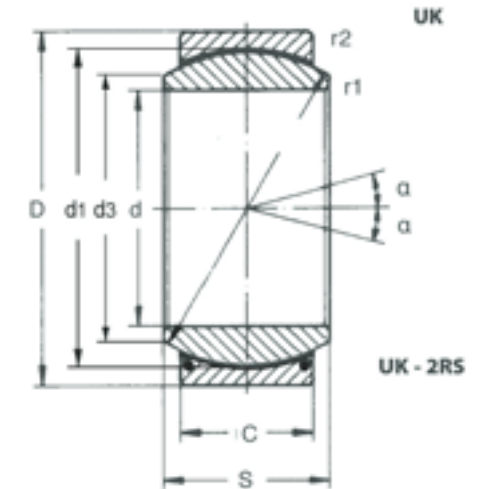

ART.	GE..UK		GE..UK-2RS		d	d1	D	d3	s	c	TOLLERANZE TOLERANCES		ANGOLO DI OSCILLAZIONE ANGLE OF OSCILLATION	FATTORI DI CARICO LOAD FACTOR		PESO WEIGHT
	SIGLA - CODE	ART.	SIGLA - CODE	ART.							d	D		DINAMICO C DYNAMIC C	STATICO CO STATIC CO	
	mm	mm	mm	mm							KN	KN		Kg.		
515GE	GE6UK	-	-	6	11,12	14	8	6	4	-0,008	-0,008	13	3,6	9	0,004	
516GE	GE8UK	-	-	8	12,7	16	10,2	8	5	-0,008	-0,008	15	5,85	14,6	0,007	
517GE	GE10UK	-	-	10	15,875	19	13,2	9	6	-0,008	-0,009	12	8,65	21,6	0,011	
518GE	GE12UK	-	-	12	18	22	14,9	10	7	-0,008	-0,009	11	11,4	28,5	0,016	
519GE	GE15UK	-	-	15	22,5	28	18,4	12	9	-0,008	-0,009	8	17,6	44	0,025	
520GE	GE17UK	525GE	GE17UK-2RS	17	25	30	20,7	14	10	-0,008	-0,009	10	22,4	56	0,038	
521GE	GE20UK	526GE	GE20UK-2RS	20	29	35	24,1	16	12	-0,010	-0,011	9	31,5/54	78/108	0,0361	
522GE	GE25UK	527GE	GE25UK-2RS	25	35	42	29,3	20	16	-0,010	-0,011	7	58/88	127/178	0,11	
523GE	GE30UK	528GE	GE30UK-2RS	30	40	47	34,2	22	18	-0,010	-0,011	6	65,5/114,5	166/228,5	0,14	
-	-	529GE	GE35UK-2RS	35	47	55	39,7	25	20	-0,012	-0,013	6	145,5	291	0,22	
-	-	530GE	GE40UK-2RS	40	53	62	45	28	22	-0,012	-0,013	7	182	364	0,30	
-	-	531GE	GE45UK-2RS	45	60	68	50,7	32	25	-0,012	-0,013	7	234	468	0,40	
-	-	532GE	GE50UK-2RS	50	66	75	55,9	35	28	-0,012	-0,013	6	286	572	0,54	
-	-	533GE	GE60UK-2RS	60	80	90	66,8	44	36	-0,015	-0,015	6	448	903	1,0	
-	-	534GE	GE70UK-2RS	70	92	105	77,8	49	40	-0,015	-0,015	6	572	1144	1,5	
-	-	535GE	GE80UK-2RS	80	105	120	89,4	55	45	-0,015	-0,015	6	741	1482	2,22	
-	-	536GE	GE90UK-2RS	90	115	130	98,1	60	50	-0,020	-0,018	5	903	1781	2,7	
-	-	537GE	GE100UK-2RS	100	130	150	109	70	55	-0,020	-0,018	7	1125	2249	4,3	
-	-	538GE	GE110UK-2RS	110	140	160	121	70	55	-0,020	-0,025	6	1209	2418	4,7	
-	-	539GE	GE120UK-2RS	120	160	180	135	85	70	-0,020	-0,025	6	1742	3510	8,0	
-	-	540GE	GE140UK-2RS	140	180	210	155	90	70	-0,025	-0,030	7	1950	3900	11,0	
-	-	541GE	GE160UK-2RS	160	200	230	170	105	80	-0,025	-0,030	8	2509	4940	13,5	
-	-	542GE	GE180UK-2RS	180	225	260	198	105	80	-0,025	-0,035	6	2808	5590	18,5	
-	-	543GE	GE200UK-2RS	200	250	290	213	130	100	-0,030	-0,035	7	3900	7800	28,0	
-	-	544GE	GE220UK-2RS	220	275	320	239	135	100	-0,030	-0,040	8	4355	8515	35,5	
-	-	545GE	GE240UK-2RS	240	300	340	265	140	100	-0,030	-0,040	8	4680	9360	40,0	
-	-	546GE	GE260UK-2RS	260	325	370	288	150	110	-0,035	-0,040	7	5590	11245	50,0	
-	-	547GE	GE280UK-2RS	280	350	400	313	155	120	-0,035	-0,040	6	6500	13000	64,0	
-	-	548GE	GE300UK-2RS	300	380	430	336	165	120	-0,035	-0,045	7	7020	14040	75,0	

GE..LO

SKF GEG..ES



ISO 12240-1 Serie W

ACCOPIAMENTO:

Acciaio/Acciaio **da lubrificare regolarmente**

TEMPERATURA DI UTILIZZO:

Consigliata -50/+120 °C - temperatura limite 200°C

CARATTERISTICHE:

Prodotto in acciaio da cuscinetti 100Cr6, temprato e fosfatato al manganese. Anello interno con prolungamenti cilindrici su entrambi i lati per spallamento. Gioco radiale standard C0. Superfici di contatto lubrificate con MoS2.

CAMPI DI APPLICAZIONE:

Adatti per costruzione di cilindri idraulici che seguono le normative CETOP e norme DIN 24 333 e DIN 24 336, ISO 6020/1 e ISO 6022.

ISO 12240-1 Series W

COUPLING:

Steel/Steel **requiring maintenance**

WORKING TEMPERATURE:

Recommended -50 / + 120 ° C - limit temperature 200 ° C

SPECIFICATION:

Manufactured from 100Cr6 bearing steel, hardened and manganese phosphated. Inner ring with cylindrical extensions on both sides for shoulder. Standard radial clearance C0. MoS2 lubricated contact surfaces.

APPLICATION FIELDS:

Suitable for the construction of hydraulic cylinders following CETOP regulations, DIN 24 333 and DIN 24 336, ISO 6020 / 1 and ISO 6022 standards.

GE..LO

SNODI SFERICI RADIALI RADIAL SPHERICAL PLAIN BEARINGS

- ISO 12240-1
- **RILUBRIFICABILI**
- ACCOPIAMENTO: ACCIAIO SU ACCIAIO
- ISO 12240-1
- **REQUIRING MAINTENANCE**
- COUPLING: STEEL/STEEL

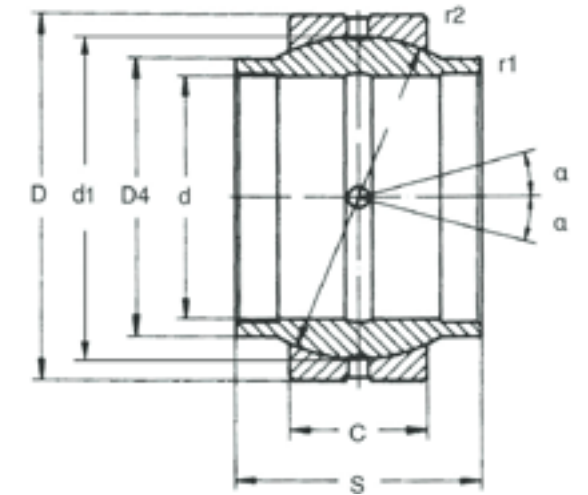

GE..LO

ART.	SIGLA - CODE <small>SNODO CON TENUTA BEARING WITH SEALS</small>	d	d1	D	S	C	D4	TOLLERANZE TOLERANCES		ANGOLO DI OSCILLAZIONE ANGLE OF OSCILLATION	FATTORI DI CARICO LOAD FACTOR		PESO WEIGHT
								d	D		DINAMICO C DYNAMIC C	STATICO C0 STATIC C0	
								mm	mm				
445GE	GE12LO	12	18	22	12	7	15,5	+0,018	-0,009	4	10,8	54	0,020
446GE	GE16LO	16	23	28	16	9	20	+0,018	-0,009	4	17,6	88	0,030
447GE	GE20LO	20	29	35	20	12	25	+0,021	-0,011	4	30	146	0,070
448GE	GE25LO	25	35	42	25	16	30,5	+0,021	-0,011	4	48	240	0,12
569GE	GE30LO	30	40	47	30	18	34	+0,021	-0,011	4	62	310	0,168
449GE	GE32LO	32	44	52	32	18	38	+0,025	-0,013	4	67	335	0,20
450GE	GE40LO	40	53	62	40	22	46	+0,025	-0,013	4	100	500	0,25
567GE	GE45LO	45	60	68	45	25	52	+0,025	-0,013	4	127	637	0,34
451GE	GE50LO	50	66	75	50	28	57	+0,025	-0,013	4	156	780	0,56
578GE	GE60LO	60	80	90	60	36	68	+0,030	-0,013	4	245	1220	1,15
452GE	GE63LO	63	83	95	63	36	71,5	+0,030	-0,015	4	255	1270	1,2
453GE	GE70LO	70	92	105	70	40	79	+0,030	-0,015	4	315	1560	1,7
454GE	GE80LO	80	105	120	80	45	91	+0,030	-0,015	4	400	2000	2,4
455GE	GE90LO	90	115	130	90	50	99	+0,035	-0,018	4	490	2450	3,2
456GE	GE100LO	100	130	150	100	55	113	+0,035	-0,018	4	610	3050	4,8
457GE	GE110LO	110	140	160	110	55	124	+0,035	-0,025	4	655	3250	5,8
458GE	GE125LO	125	160	180	125	70	138	+0,040	-0,025	4	950	4750	8,5
561GE	GE160LO	160	200	230	160	80	177	+0,040	-0,030	4	1370	6800	16,5
562GE	GE200LO	200	250	290	200	100	221	+0,046	-0,035	4	2120	10600	32
563GE	GE250LO	250	350	400	250	120	317	+0,046	-0,040	4	3550	18000	99
564GE	GE320LO	320	450	520	320	160	405	+0,057	-0,050	4	6100	30500	240

(1) LUBRIFICAZIONE NON POSSIBILE
(1) LUBRIFICATION NOT POSSIBLE

GE..HO-2RS

SKF GEM..ES -2RS



ISO 12240-1 Serie G

ACCOPPIAMENTO:

Acciaio/Acciaio **da lubrificare regolarmente**

TEMPERATURA DI UTILIZZO:

Consigliata -50/+120 °C - temperatura limite 200°C

CARATTERISTICHE:

Prodotto in acciaio da cuscinetti 100Cr6, temprato e fosfatato al manganese. Gioco radiale standard C0. Anello interno con prolungamenti cilindrici su entrambi i lati per spallamento per evitare anelli distanziatori. Superfici di contatto lubrificate con MoS2, sono presenti guarnizioni a strisciamento ai lati.

CAMPI DI APPLICAZIONE:

Adatti per applicazioni con carichi elevati, alternati, ed urti, come macchine da costruzione, cilindri idraulici, tiranterie e stabilizzatori per settore industriale.

ISO 12240-1 Series G

COUPLING:

Steel/Steel **requiring maintenance**

WORKING TEMPERATURE:

Recommended -50 / + 120 ° C - limit temperature 200 ° C

SPECIFICATION:

Manufactured from 100Cr6 bearing steel, hardened and manganese phosphated. Standard radial clearance C0. Inner ring with cylindrical extensions on both sides for shoulder to avoid spacer rings. Contact surfaces lubricated with MoS2, sliding seals on the sides.

APPLICATION FIELDS:

Suitable for applications with high alternating loads and shocks, such as construction machinery, hydraulic cylinders, linkages and stabilizers for the industrial sector.

GE..HO-2RS

SNODI SFERICI RADIALI RADIAL SPHERICAL PLAIN BEARINGS

- **RILUBRIFICABILI**
- **ACCOPPIAMENTO: ACCIAIO SU ACCIAIO**
- **REQUIRING MAINTENANCE**
- **COUPLING: STEEL/STEEL**

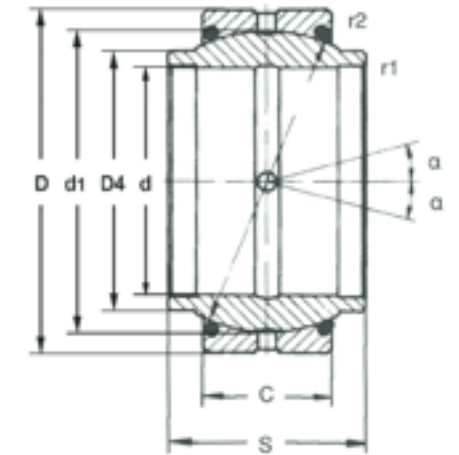

GE..HO-2RS

ART.	SIGLA - CODE <small>SNODO CON TENUTA BEARING WITH SEALS</small>	d	d1	D	S	C	D4	TOLLERANZE TOLERANCES		ANGOLO DI OSCILLAZIONE ANGLE OF OSCILLATION α	FATTORI DI CARICO LOAD FACTOR		PESO WEIGHT Kg.
								d	D		DINAMICO C DYNAMIC C	STATICO C0 STATIC C0	
								mm	mm		KN		
461GE	GE20HO-2RS	20	29	35	24	12	24	-0,010	-0,011	3	30	146	0,057
462GE	GE25HO-2RS	25	35	42	29	16	29	-0,010	-0,011	3	48	240	0,10
463GE	GE30HO-2RS	30	40	47	30	18	34,2	-0,010	-0,011	3	62	310	0,14
464GE	GE35HO-2RS	35	47	55	35	20	40	-0,012	-0,013	3	80	400	0,24
465GE	GE40HO-2RS	40	53	62	38	22	45	-0,012	-0,013	3	100	500	0,29
466GE	GE45HO-2RS	45	60	68	40	25	51,5	-0,012	-0,013	3	127	640	0,43
467GE	GE50HO-2RS	50	66	75	43	28	56,5	-0,012	-0,013	3	156	180	0,54
468GE	GE60HO-2RS	60	80	90	54	36	67,5	-0,015	-0,015	3	245	1220	1,1
469GE	GE70HO-2RS	70	92	105	65	40	78	-0,015	-0,015	3	315	1560	1,6
470GE	GE80HO-2RS	80	105	120	74	45	90	-0,015	-0,015	3	400	2000	2,4

(1) LUBRIFICAZIONE NON POSSIBILE
(1) LUBRIFICATION NOT POSSIBLE

GE..FO GE..FO-2RS

SKF GEH..ES / GEH..ES..2RS

**ISO 12240-1 Serie G****ACCOPIAMENTO:**Acciaio/Acciaio **da lubrificare regolarmente****TEMPERATURA DI UTILIZZO:**GE...FO consigliata -50/+120 °C -
temperatura limite 200°CGE...FO-2RS consigliata -30/+80 °C -
temperatura limite 130°C**CARATTERISTICHE:**Prodotto in acciaio da cuscinetti 100Cr6,
temprato e fosfatato al manganese. La versione
2RS presenta anche guarnizioni a strisciamento.
Gioco radiale standard CO. Superfici di contatto
lubrificate con MoS2**CAMPI DI APPLICAZIONE:**Essendo costruito con anello esterno più largo,
e rotula maggiorata questo snodo, risulta adatto
in applicazioni con carichi molto alti, e dove è
necessario un angolo di ribaltamento maggiore.**ISO 12240-1 Series G****COUPLING:**Steel/Steel **requiring maintenance****WORKING TEMPERATURE:**GE...FO recommended -50 / + 120 °C - limit
temperature 200 °CGE...FO-2RS recommended -30/+80 °C limit
temperature 130°C**SPECIFICATION:**Manufactured from 100Cr6 bearing steel,
hardened and manganese phosphated. The
2RS version also features sliding seals. Standard
radial clearance CO. MoS2 lubricated contact
surfaces.**APPLICATION FIELDS:**Built with a wider outer ring and a larger ball
joint, this joint is suitable for applications with
very high loads and where a greater overturning
angle is required.

GE..FO GE..FO-2RS

SNODI SFERICI RADIALI RADIAL SPHERICAL PLAIN BEARINGS

- ISO 12240-1
- **RILUBRIFICABILI**
- ACCOPPIAMENTO: ACCIAIO SU ACCIAIO

- ISO 12240-1
- **REQUIRING MAINTENANCE**
- COUPLING: STEEL/STEEL

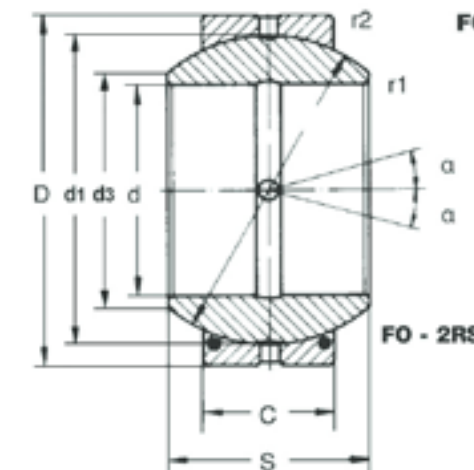

ART.	SIGLA - CODE SNODO SENZA TENUTA BEARING WITHOUT SEALS	ART.	SIGLA - CODE SNODO CON TENUTA BEARING WITH SEALS	d	d1	D	d3	S	C	TOLLERANZE TOLERANCES		ANGOLO DI OSCILLAZIONE ANGLE OF OSCILLATION α	FATTORI DI CARICO LOAD FACTOR		PESO WEIGHT Kg.
										d	D		DINAMICO C DYNAMIC C	STATICO CO STATIC CO	
										mm	mm		KN	KN	
471GE	GE6FO ⁽¹⁾	-	-	6	13	16	9,3	9	5	-0,008	-0,008	21	5,5	27,5	0,008
472GE	GE8FO ⁽¹⁾	-	-	8	16	19	11,6	11	6	-0,008	-0,009	21	8,15	40,5	0,014
473GE	GE10FO ⁽¹⁾	-	-	10	18	22	13,4	12	7	-0,008	-0,009	18	10,8	54	0,020
474GE	GE12FO ⁽¹⁾	-	-	12	22	26	16	15	9	-0,008	-0,009	18	17	85	0,034
475GE	GE15FO	495GE	GE15FO-2RS	15	25	30	19,2	16	10	-0,008	-0,009	16	21,2	106	0,046
476GE	GE17FO	496GE	GE17FO-2RS	17	29	35	21	20	12	-0,008	-0,011	19	30	146	0,078
477GE	GE20FO	497GE	GE20FO-2RS	20	35	42	25,2	25	16	-0,010	-0,011	17	48	240	0,15
478GE	GE25FO	498GE	GE25FO-2RS	25	40	47	29,5	28	18	-0,010	-0,011	17	62	310	0,19
479GE	GE30FO	499GE	GE30FO-2RS	30	47	55	34,4	32	20	-0,010	-0,013	17	80	400	0,29
480GE	GE35FO	500GE	GE35FO-2RS	35	53	62	39,7	35	22	-0,012	-0,013	16	100	500	0,39
481GE	GE40FO	501GE	GE40FO-2RS	40	60	68	44,7	40	25	-0,012	-0,013	17	127	640	0,52
482GE	GE45FO	502GE	GE45FO-2RS	45	66	75	50	43	28	-0,012	-0,013	15	156	780	0,68
483GE	GE50FO	503GE	GE50FO-2RS	50	80	90	57,1	56	36	-0,012	-0,015	17	245	1220	1,4
484GE	GE60FO	504GE	GE60FO-2RS	60	92	105	67	63	40	-0,015	-0,015	17	315	1560	2,0
485GE	GE70FO	505GE	GE70FO-2RS	70	105	120	78,2	70	45	-0,015	-0,015	16	400	2000	2,9
486GE	GE80FO	506GE	GE80FO-2RS	80	115	130	87,1	75	50	-0,015	-0,018	14	490	2450	3,5
487GE	GE90FO	507GE	GE90FO-2RS	90	130	150	98,3	85	55	-0,020	-0,018	15	610	3050	5,4
488GE	GE100FO	508GE	GE100FO-2RS	100	140	160	111	85	55	-0,020	-0,025	14	655	3250	5,9
489GE	GE110	509GE	GE110FO-2RS	110	160	180	124	100	70	-0,020	-0,025	12	950	4750	9,7
490GE	GE120FO	510GE	GE120FO-2RS	120	180	210	138	115	70	-0,020	-0,030	16	1080	5400	15,0
491GE	GE140FO	511GE	GE140FO-2RS	140	200	230	152	130	80	-0,025	-0,030	16	1370	6800	18,5
492GE	GE160FO	512GE	GE160FO-2RS	160	225	260	180	135	80	-0,025	-0,035	16	1530	7650	25,0
493GE	GE180FO	513GE	GE180FO-2RS	180	250	290	196	155	100	-0,025	-0,035	14	2120	10600	35,5
-	-	571GE	GE200FO-2RS	200	275	320	220	165	100	-0,030	-0,040	15	2320	11600	45,0
-	-	572GE	GE220FO-2RS	220	300	340	243	175	100	-0,030	-0,040	16	2550	12700	51,0
-	-	573GE	GE240FO-2RS	240	325	370	263	190	110	-0,030	-0,040	15	3050	15300	64,5
-	-	574GE	GE260FO-2RS	260	350	400	283	205	120	-0,035	-0,040	15	3550	18000	81,0
-	-	575GE	GE280FO-2RS	280	375	430	310	210	120	-0,035	-0,045	15	3800	19000	94,0

(1) LUBRIFICAZIONE NON POSSIBILE
(1) LUBRIFICATION NOT POSSIBLE

GE..FW GE..FW-2RS

SKF GEH..C / GEH..C..2RS



ISO 12240-1 Serie G

ACCOPIAMENTO:

Acciaio Cromato/Tessuto PTFE. Autolubrificante - Lubrificazione vietata.

TEMPERATURA DI UTILIZZO:

E..FW- consigliata -60/+80 °C - temperatura limite 130°C

GE..FW-2RS - consigliata -20/+80 °C - temperatura limite 130°C

CARATTERISTICHE:

GE..FW - Anello esterno in acciaio al carbonio pressato attorno all'anello interno con interposto una boccola di PTFE Composito. Anello interno, temprato con superficie di strisciamento cromata. Gioco radiale standard CO.

GE..FW-2RS - anello esterno prodotto in acciaio da cuscinetti 100Cr6, temprato fosfatato al manganese con riporto di tessuto PTFE e guarnizioni a strisciamento. Gioco radiale standard CO.

CAMPI DI APPLICAZIONE:

Questo snodo essendo costruito con anello esterno più largo, e rotula maggiorata, risulta adatto in applicazioni con carichi molto alti unilaterali, senza sollecitazioni ad urti e dove è necessario un angolo di ribaltamento maggiore, esempio apparecchi di sollevamento, tavole di sollevamento, bracci per gru, saracinesche.

ISO 12240-1 Series G

COUPLING:

Chrome Steel / PTFE Fabric Self-lubricating - Lubrication prohibited.

WORKING TEMPERATURE:

GE..FW - recommended -60/+80 °C - limit temperature 130°C

GE..FW-2RS - recommended -20/+80 °C - limit temperature 130°C

SPECIFICATION:

GE..FW - Carbon steel outer ring pressed around the inner ring with composite PTFE interposed. Inner ring, hardened and chromed sliding surface. Standard radial clearance CO.

GE..FW-2RS - Outer ring manufactured from 100Cr6 bearing steel. Hardened, manganese phosphate, with PTFE fabric liner and sliding seals.

Standard radial clearance CO.

APPLICATION FIELDS:

This joint, built with a wider outer ring and increased ball joint, is suitable for applications with very high one-sided loads, without shock stresses and where a greater tilting angle is required, for example lifting equipment, lifting tables, crane arms, shutters.

GE..FW GE..FW-2RS

SNODI SFERICI RADIALI RADIAL SPHERICAL PLAIN BEARINGS

- ISO 12240-1
- RILUBRIFICABILI
- ACCOPIAMENTO: ACCIAIO SU ACCIAIO

- ISO 12240-1
- REQUIRING MAINTENANCE
- COUPLING: STEEL/STEEL

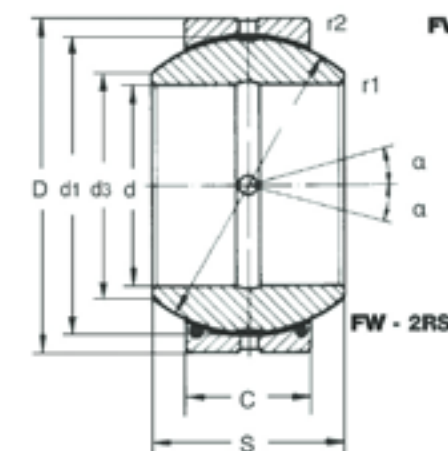

GE..FW		GE..FW-2RS		d	d1	D	d3	S	C	TOLLERANZE TOLERANCES		ANGOLO DI OSCILLAZIONE ANGLE OF OSCILLATION	FATTORI DI CARICO LOAD FACTOR		PESO WEIGHT
ART.	SIGLA - CODE SNODO SENZA TENUTA BEARING WITHOUT SEALS	ART.	SIGLA - CODE SNODO CON TENUTA BEARING WITH SEALS							d	D		DINAMICO C DYNAMIC C	STATICO CO STATIC CO	
				mm	mm	KN	KN			mm	mm	°	KN	KN	Kg.
796GE	GE6FW	-	-	6	13	16	9,3	9	5	-0,008	-0,008	21	7,61	18,9	0,008
797GE	GE8FW	-	-	8	16	19	11,6	11	6	-0,008	-0,009	21	11,2	28	0,014
798GE	GE10FW	-	-	10	18	22	13,4	12	7	-0,008	-0,009	18	14,8	37	0,020
799GE	GE12FW	-	-	12	22	26	16	15	9	-0,008	-0,009	18	22,8	57,2	0,034
800GE	GE15FW	-	-	15	25	30	19,2	16	10	-0,008	-0,009	16	29,1	72,8	0,046
801GE	GE17FW	-	-	17	29	35	21	20	12	-0,008	-0,011	19	40,9	101	0,078
802GE	GE20FW	-	-	20	35	42	25,2	25	16	-0,010	-0,011	17	66	165	0,15
803GE	GE25FW	-	-	25	40	47	29,5	28	18	-0,010	-0,011	17	85	215	0,19
804GE	GE30FW	805GE	GE30FW-2RS	30	47	55	34,4	32	20	-0,010	-0,013	17	145	291	0,29
-	-	806GE	GE35FW-2RS	35	53	62	39,7	35	22	-0,012	-0,013	16	182	364	0,39
-	-	807GE	GE40FW-2RS	40	60	68	44,7	40	25	-0,012	-0,013	17	234	468	0,52
-	-	808GE	GE45FW-2RS	45	66	75	50	43	28	-0,012	-0,013	15	286	572	0,68
-	-	809GE	GE50FW-2RS	50	80	90	57,1	56	36	-0,012	-0,015	17	448	903	1,4
-	-	810GE	GE60FW-2RS	60	92	105	67	63	40	-0,015	-0,015	17	572	1144	2,0
-	-	811GE	GE70FW-2RS	70	105	120	78,2	70	45	-0,015	-0,015	16	741	1482	2,9
-	-	812GE	GE80FW-2RS	80	115	130	87,1	75	50	-0,015	-0,018	14	903	1781	3,5
-	-	813GE	GE90FW-2RS	90	130	150	99,3	85	55	-0,020	-0,018	15	1124	2249	5,4
-	-	814GE	GE100FW-2RS	100	140	160	111	85	55	-0,020	-0,025	14	1209	2418	5,9
-	-	815GE	GE110FW-2RS	110	160	180	124	100	70	-0,020	-0,025	12	1742	3510	9,7
-	-	816GE	GE120FW-2RS	120	180	210	138	115	70	-0,020	-0,030	16	1950	3900	15,0
-	-	817GE	GE140FW-2RS	140	200	230	152	130	80	-0,025	-0,030	16	2509	4940	18,5
-	-	818GE	GE160FW-2RS	160	225	360	180	135	80	-0,025	-0,035	16	2808	5590	25,0
-	-	819GE	GE180FW-2RS	180	250	290	196	155	100	-0,025	-0,035	14	3900	7800	35,5

GE..SX

Disponibili con PTFE (Codice **GE..SW**) - Available with PTFE (Code **GE..SW**)



DIN ISO 12240-2

Snodo sferico a contatto obliquo

ACCOPIAMENTO:

Acciaio/Acciaio **da lubrificare regolarmente**

TEMPERATURA DI UTILIZZO:

Consigliata -50/+120 °C -
temperatura limite 200°C

CARATTERISTICHE:

Prodotto in acciaio da cuscinetti 100Cr6, temprato e fosfatato al manganese. Superfici di contatto lubrificate con MoS₂.

CAMPI DI APPLICAZIONE:

Cuscinetti a strisciamento, in alternativa a cuscinetti a rulli conici. Particolarmente indicato dove i cuscinetti volventi vanno in crisi, in presenza di carichi ad urto, combinati a piccoli angoli di oscillazione, come ad esempio assi di rimorchi, supporti di incernieramento veicoli, e simili.

DIN ISO 12240-2

Oblique contact spherical plain bearing

COUPLING:

Steel/Steel **requiring maintenance**

WORKING TEMPERATURE:

Recommended -50 / + 120 °C - limit
temperature 200 °C

SPECIFICATION:

Manufactured from 100Cr6 bearing steel,
hardened and manganese phosphated.
MoS₂ lubricated contact surfaces.

APPLICATION FIELDS:

Plain bearings, as an alternative to tapered roller bearings. Particularly suitable where the rolling bearings are in crisis, in the presence of shock loads, combined with small angles of oscillation, such as: trailer axles, vehicle hinging supports.

GE..SX

SNODI SFERICI A CONTATTO OBLIQUO OBLIQUE CONTACTS SPHERICAL PLAIN BEARINGS

- ISO 12240-2
- ACCOPPIAMENTO: ACCIAIO SU ACCIAIO
- ISO 12240-2
- COUPLING: STEEL/STEEL

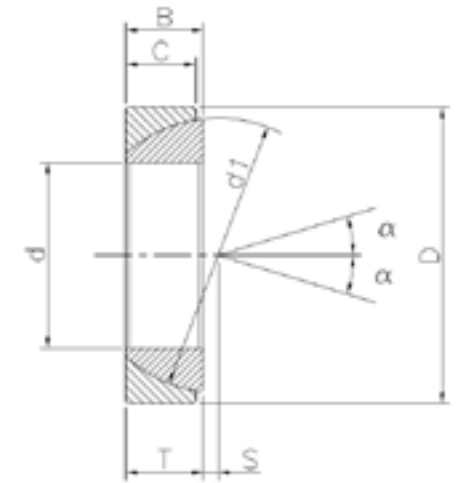

GE..SX

ART.	SIGLA - CODE <small>SNODO SENZA TENUTA BEARING WITHOUT SEALS</small>	d	D	B	C	T	d1	S	TOLLERANZE TOLERANCES		ANGOLO DI OSCILLAZIONE ANGLE OF OSCILLATION α	FATTORI DI CARICO LOAD FACTOR		PESO WEIGHT Kg.
									d	D		DINAMICO C DYNAMIC C	STATICO CO STATIC CO	
									mm	mm		KN		
700GE	GE25SX	25	47	15	14	15	42	0,6	-0,012	-0,014	3,5	47,5	236	0,148
701GE	GE30SX	30	55	17	15	17	49,5	1,3	-0,012	-0,016	3	63	315	0,208
702GE	GE35SX	35	62	18	16	18	55,5	2,1	-0,012	-0,016	3	76,5	390	0,268
703GE	GE40SX	40	68	19	17	19	62	2,8	-0,012	-0,016	3	90	450	0,327
704GE	GE45SX	45	75	20	18	20	68,5	3,5	-0,012	-0,016	3	106	530	0,416
705GE	GE50SX	50	80	20	19	20	74	4,3	-0,012	-0,016	3	118	585	0,455
706GE	GE60SX	60	95	23	21	23	88,5	5,7	-0,015	-0,018	3	160	800	0,714
707GE	GE70SX	70	110	25	23	25	102	7,2	-0,015	-0,018	2,5	208	1040	1,04
708GE	GE80SX	80	125	29	25,5	29	115	8,6	-0,015	-0,020	2,5	250	1250	1,54
709GE	GE90SX	90	140	32	28	32	128,5	10,1	-0,020	-0,020	2,5	320	1600	2,09
710GE	GE100SX	100	150	32	31	32	141	11,6	-0,020	-0,020	2	345	1760	2,34
711GE	GE110SX	110	170	38	34	38	155	13	-0,020	-0,025	2	475	2360	3,68
712GE	GE120SX	120	180	38	37	38	168	14,5	-0,020	-0,025	2	510	2550	3,97

GE..AX

Disponibili con PTFE (Codice **GE..AW**) - Available with PTFE (Code **GE..AW**)



DIN ISO 12240-3

Snodo sferico a contatto obliquo

ACCOPIAMENTO:

Acciaio/Acciaio **da lubrificare regolarmente**

TEMPERATURA DI UTILIZZO:

Consigliata -50/+120 °C - temperatura limite 200°C

CARATTERISTICHE:

Prodotto in acciaio da cuscinetti 100Cr6, temprato e fosfatato al manganese. Superfici di contatto lubrificate con MoS₂.

CAMPI DI APPLICAZIONE:

Cuscinetti a strisciamento, in alternativa a cuscinetti a rulli conici. Particolarmente indicato dove i cuscinetti volventi vanno in crisi. Sopportano carichi unidirezionali, e possono essere accoppiati a snodi sferici radiali per sopportare carichi combinati: Radiali ed Assiali.

DIN ISO 12240-2

Oblique contact spherical plain bearing

COUPLING:

Steel/Steel **requiring maintenance**

WORKING TEMPERATURE:

Recommended -50 / + 120 °C - limit temperature 200 °C

SPECIFICATION:

Manufactured from 100Cr6 bearing steel, hardened and manganese phosphated. MoS₂ lubricated contact surfaces.

APPLICATION FIELDS:

Plain bearings, as an alternative to tapered roller bearings. Particularly suitable where the rolling bearings fail. They bear unidirectional loads, and can be coupled to radial ball joints to withstand combined loads: Radial and Axial.

Disponibili con PTFE (Codice **GE..AW**) - Available with PTFE (Code **GE..AW**)

GE..AX

SNODI SFERICI ASSIALI AXIAL SPHERICAL PLAIN BEARINGS

- ISO 12240-3
- ACCOPPIAMENTO: ACCIAIO SU ACCIAIO
- ISO 12240-3
- COUPLING: STEEL/STEEL

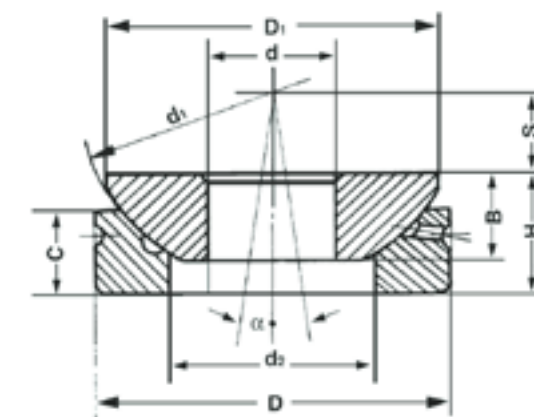

GE..AX

ART.	SIGLA - CODE <small>SNODO SENZA TENUTA BEARING WITHOUT SEALS</small>	d	D	H	B	C	d1	d2	D1	S	TOLLERANZE TOLERANCES		ANGOLO DI OSCILLAZIONE ANGLE OF OSCILLATION α	FATTORI DI CARICO LOAD FACTOR		PESO WEIGHT Kg.
											d	D		DINAMICO C DYNAMIC C	STATICO CO STATIC CO	
											mm	mm		KN	KN	
749GE	GE10AX	10	30	9,5	7,5	7	32	15,5	27,5	7	-0,008	-0,009	9	24	120	0,036
750GE	GE12AX	12	35	13	9,5	9,3	38	18	32	8	-0,008	-0,011	8	32,5	163	0,072
751GE	GE15AX	15	42	15	11	10,8	46	22,5	39	10	-0,008	-0,011	8	52	260	0,108
752GE	GE17AX	17	47	16	11,8	11,2	52	27	43,5	11	-0,008	-0,011	10	58,5	300	0,137
753GE	GE20AX	20	55	20	14,5	13,8	60	31	50	12,5	-0,010	-0,013	9	75	375	0,246
754GE	GE25AX	25	62	22,5	16,5	16,7	68	34,5	58,5	14	-0,010	-0,013	7	129	640	0,415
755GE	GE30AX	30	75	26	19	19	82	42	70	17,5	-0,010	-0,013	7	170	850	0,614
756GE	GE35AX	35	90	28	22	20,7	98	50,5	84	22	-0,012	-0,015	8	260	1290	0,973
757GE	GE40AX	40	105	32	27	21,5	114	59	97	24,5	-0,012	-0,015	9	375	1860	1,59
758GE	GE45AX	45	120	36,5	31	25,5	128	67	110	27,5	-0,012	-0,015	9	490	2450	2,24
759GE	GE50AX	50	130	42,5	33	30,5	139	70	120	30	-0,012	-0,018	7	655	3250	3,14
760GE	GE60AX	60	150	45	37	34	160	84	140	35	-0,015	-0,018	8	735	3650	4,63
761GE	GE70AX	70	160	50	42	36,5	176	94,5	153	35	-0,015	-0,025	8	800	4050	5,37
762GE	GE80AX	80	180	50	43,5	38	197	107,5	172	42,5	-0,015	-0,025	8	1040	5200	6,91
763GE	GE100AX	100	210	59	51	46	222	127	198	45	-0,030	-0,030	8	1200	6000	10,98
764GE	GE120AX	120	230	64	53,5	50	250	145	220	52,5	-0,030	-0,030	8	1250	6200	13,97

BL

BOCCOLA LISCIA - TIPO L
SMOOTH BUSH - TYPE L

- MATERIALE: ACCIAIO CEMENTATO
- DUREZZA: 58-62 HRC
- MATERIAL: CASEHARDENED STEEL
- HARDNESS: 58-62

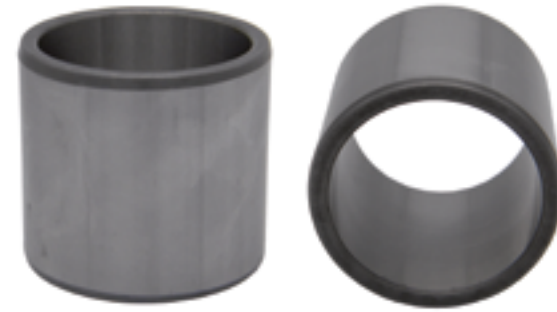

	A	B	C
BL302020	30	20	20
BL302025	30	20	25
BL302030	30	20	30
BL302035	30	20	35
BL302040	30	20	40
BL302045	30	20	45
BL302050	30	20	50
BL302055	30	20	55
BL302060	30	20	60
BL302065	30	20	65
BL352530	35	25	30
BL352535	35	25	35
BL352540	35	25	40
BL352545	35	25	45
BL352550	35	25	50
BL352555	35	25	55
BL352560	35	25	60
BL352565	35	25	65
BL352570	35	25	70
BL352575	35	25	75
BL352580	35	25	80
BL352585	35	25	85
BL352590	35	25	90
BL352595	35	25	95
BL3525100	35	25	100
BL403030	40	30	30
BL403035	40	30	35
BL403040	40	30	40
BL403045	40	30	45
BL403050	40	30	50
BL403055	40	30	55
BL403060	40	30	60
BL403065	40	30	65
BL403070	40	30	70

	A	B	C
BL403075	40	30	75
BL403080	40	30	80
BL403085	40	30	85
BL403090	40	30	90
BL403095	40	30	95
BL4030100	40	30	100
BL453530	45	35	30
BL453535	45	35	35
BL453540	45	35	40
BL453545	45	35	45
BL453550	45	35	50
BL453555	45	35	55
BL453560	45	35	60
BL453565	45	35	65
BL453570	45	35	70
BL453575	45	35	75
BL453580	45	35	80
BL453585	45	35	85
BL453590	45	35	90
BL453595	45	35	95
BL4535100	45	35	100
BL504030	50	40	30
BL504035	50	40	35
BL504040	50	40	40
BL504045	50	40	45
BL504050	50	40	50
BL504055	50	40	55
LB504060	50	40	60
BL504065	50	40	65
BL504070	50	40	70
BL504075	50	40	75
BL504080	50	40	80
BL504085	50	40	85
BL508090	50	40	90

	A	B	C
BL504095	50	40	95
BL5040100	50	40	100
BL554530	55	45	30
BL554535	55	45	35
BL554540	55	45	40
BL554545	55	45	45
BL554550	55	45	50
BL554555	55	45	55
BL554560	55	45	60
BL554565	55	45	65
BL554570	55	45	70
BL554575	55	45	75
BL554580	55	45	80
BL554585	55	45	85
BL554590	55	45	90
BL554595	55	45	95
BL5545100	55	45	100
BL605030	60	50	30
BL605035	60	50	35
BL605040	60	50	40
BL605045	60	50	45
BL605050	60	50	50
BL605055	60	50	55
BL605060	60	50	60
BL605065	60	50	65
BL605070	60	50	70
BL605075	60	50	75
BL605080	60	50	80
BL605085	60	50	85
BL605090	60	50	90
BL605095	60	50	95
BL6050100	60	50	100
BL655535	65	55	35

BL

BOCCOLA LISCIA - TIPO L
SMOOTH BUSH - TYPE L

- MATERIALE: ACCIAIO CEMENTATO
- DUREZZA: 58-62 HRC
- MATERIAL: CASEHARDENED STEEL
- HARDNESS: 58-62

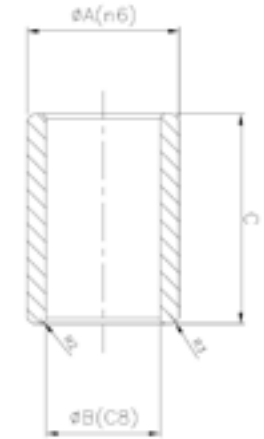

	A	B	C
BL655540	65	55	40
BL655545	65	55	45
BL655550	65	55	50
BL655555	65	55	55
BL655560	65	55	60
BL655565	65	55	65
BL655570	65	55	70
BL655575	65	55	75
BL655580	65	55	80
BL655590	65	55	90
BL706035	70	60	35
BL706040	70	60	40
BL706045	70	60	45
BL706050	70	60	50
BL706055	70	60	55
BL706060	70	60	60
BL706065	70	60	65
BL706070	70	60	70
BL706080	70	60	80
BL706090	70	60	90
BL7060100	70	60	100
BL756535	75	65	35
BL756540	75	65	40
BL756545	75	65	45
BL756550	75	65	50
BL756555	75	65	55
BL756560	75	65	60
BL756565	75	65	65
BL756570	75	65	70
BL756580	75	65	80
BL756590	75	65	90
BL7565100	75	65	100
BL807035	80	70	35

	A	B	C
BL807040	80	70	40
BL807045	80	70	45
BL807050	80	70	50
BL807055	80	70	55
BL807060	80	70	60
BL807065	80	70	65
BL807070	80	70	70
BL807080	80	70	80
BL807090	80	70	90
BL8070100	80	70	100
BL857535	85	75	35
BL857540	85	75	40
BL857545	85	75	45
BL857550	85	75	50
BL857555	85	75	55
BL857560	85	75	60
BL857565	85	75	65
BL857570	85	75	70
BL857580	85	75	80
BL857590	85	75	90
BL8575100	85	75	100
BL908040	90	80	40
BL908045	90	80	45
BL908050	90	80	50
BL908055	90	80	55
BL908060	90	80	60
BL908065	90	80	65
BL908070	90	80	70
BL908080	90	80	80
BL908090	90	80	90
BL908095	90	80	95
BL9080100	90	80	100
BL958540	95	85	40

	A	B	C
BL958545	95	85	45
BL958550	95	85	50
BL958555	95	85	55
BL958560	95	85	60
BL958570	95	85	70
BL958580	95	85	80
BL958590	95	85	90
BL9585100	95	85	100
BL1009040	100	90	40
BL1009045	100	90	45
BL1009050	100	90	50
BL1009055	100	90	55
BL1009060	100	90	60
BL1009070	100	90	70
BL1009080	100	90	80
BL1009090	100	90	90
BL10090100	100	90	100

SU RICHIESTA SI PRODUCONO BOCCOLE SPECIALI A **DISEGNO**
ON DEMAND WE CAN PRODUCE SPECIAL BUSHES ON **DRAWINGS**

SU RICHIESTA SI PRODUCONO BOCCOLE SPECIALI A **DISEGNO**
ON DEMAND WE CAN PRODUCE SPECIAL BUSHES ON **DRAWINGS**

BGFR

BOCCOLA CON GOLA, FORO E RAGNATURA BUSH WITH RACE, HOLE AND GROVE

- MATERIALE: ACCIAIO CEMENTATO
- DUREZZA: 58-62 HRC

- MATERIAL: CASEHARDENED STEEL
- HARDNESS: 58-62



	A	B	C
BGFR302020	30	20	20
BGFR302025	30	20	25
BGFR302030	30	20	30
BGFR302035	30	20	35
BGFR302040	30	20	40
BGFR302045	30	20	45
BGFR302050	30	20	50
BGFR302055	30	20	55
BGFR302060	30	20	60
BGFR302065	30	20	65
BGFR352530	35	25	30
BGFR352535	35	25	35
BGFR352540	35	25	40
BGFR352545	35	25	45
BGFR352550	35	25	50
BGFR352555	35	25	55
BGFR352560	35	25	60
BGFR352565	35	25	65
BGFR352570	35	25	70
BGFR352575	35	25	75
BGFR352580	35	25	80
BGFR352585	35	25	85
BGFR352590	35	25	90
BGFR352595	35	25	95
BGFR3525100	35	25	100
BGFR403030	40	30	30
BGFR403035	40	30	35
BGFR403040	40	30	40
BGFR403045	40	30	45
BGFR403050	40	30	50
BGFR403055	40	30	55
BGFR403060	40	30	60
BGFR403065	40	30	65
BGFR403070	40	30	70

	A	B	C
BGFR403075	40	30	75
BGFR403080	40	30	80
BGFR403085	40	30	85
BGFR403090	40	30	90
BGFR403095	40	30	95
BGFR4030100	40	30	100
BGFR453530	45	35	30
BGFR453535	45	35	35
BGFR453540	45	35	40
BGFR453545	45	35	45
BGFR453550	45	35	50
BGFR453555	45	35	55
BGFR453560	45	35	60
BGFR453565	45	35	65
BGFR453570	45	35	70
BGFR453575	45	35	75
BGFR453580	45	35	80
BGFR453585	45	35	85
BGFR453590	45	35	90
BGFR453595	45	35	95
BGFR4535100	45	35	100
BGFR504030	50	40	30
BGFR504035	50	40	35
BGFR504040	50	40	40
BGFR504045	50	40	45
BGFR504050	50	40	50
BGFR504055	50	40	55
LB504060	50	40	60
BGFR504065	50	40	65
BGFR504070	50	40	70
BGFR504075	50	40	75
BGFR504080	50	40	80
BGFR504085	50	40	85
BGFR508090	50	40	90

	A	B	C
BGFR504095	50	40	95
BGFR5040100	50	40	100
BGFR554530	55	45	30
BGFR554535	55	45	35
BGFR554540	55	45	40
BGFR554545	55	45	45
BGFR554550	55	45	50
BGFR554555	55	45	55
BGFR554560	55	45	60
BGFR554565	55	45	65
BGFR554570	55	45	70
BGFR554575	55	45	75
BGFR554580	55	45	80
BGFR554585	55	45	85
BGFR554590	55	45	90
BGFR554595	55	45	95
BGFR5545100	55	45	100
BGFR605030	60	50	30
BGFR605035	60	50	35
BGFR605040	60	50	40
BGFR605045	60	50	45
BGFR605050	60	50	50
BGFR605055	60	50	55
BGFR605060	60	50	60
BGFR605065	60	50	65
BGFR605070	60	50	70
BGFR605075	60	50	75
BGFR605080	60	50	80
BGFR605085	60	50	85
BGFR605090	60	50	90
BGFR605095	60	50	95
BGFR6050100	60	50	100
BGFR655535	65	55	35

BGFR

BOCCOLA CON GOLA, FORO E RAGNATURA BUSH WITH RACE, HOLE AND GROVE

- MATERIALE: ACCIAIO CEMENTATO
- DUREZZA: 58-62 HRC

- MATERIAL: CASEHARDENED STEEL
- HARDNESS: 58-62

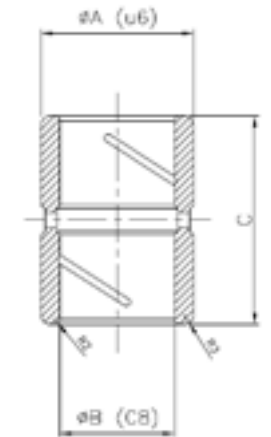

	A	B	C
BGFR655540	65	55	40
BGFR655545	65	55	45
BGFR655550	65	55	50
BGFR655555	65	55	55
BGFR655560	65	55	60
BGFR655565	65	55	65
BGFR655570	65	55	70
BGFR655575	65	55	75
BGFR655580	65	55	80
BGFR655590	65	55	90
BGFR706035	70	60	35
BGFR706040	70	60	40
BGFR706045	70	60	45
BGFR706050	70	60	50
BGFR706055	70	60	55
BGFR706060	70	60	60
BGFR706065	70	60	65
BGFR706070	70	60	70
BGFR706080	70	60	80
BGFR706090	70	60	90
BGFR7060100	70	60	100
BGFR756535	75	65	35
BGFR756540	75	65	40
BGFR756545	75	65	45
BGFR756550	75	65	50
BGFR756555	75	65	55
BGFR756560	75	65	60
BGFR756565	75	65	65
BGFR756570	75	65	70
BGFR756580	75	65	80
BGFR756590	75	65	90
BGFR7565100	75	65	100
BGFR807035	80	70	35

	A	B	C
BGFR807040	80	70	40
BGFR807045	80	70	45
BGFR807050	80	70	50
BGFR807055	80	70	55
BGFR807060	80	70	60
BGFR807065	80	70	65
BGFR807070	80	70	70
BGFR807080	80	70	80
BGFR807090	80	70	90
BGFR8070100	80	70	100
BGFR857535	85	75	35
BGFR857540	85	75	40
BGFR857545	85	75	45
BGFR857550	85	75	50
BGFR857555	85	75	55
BGFR857560	85	75	60
BGFR857565	85	75	65
BGFR857570	85	75	70
BGFR857580	85	75	80
BGFR857590	85	75	90
BGFR8575100	85	75	100
BGFR908040	90	80	40
BGFR908045	90	80	45
BGFR908050	90	80	50
BGFR908055	90	80	55
BGFR908060	90	80	60
BGFR908065	90	80	65
BGFR908070	90	80	70
BGFR908080	90	80	80
BGFR908090	90	80	90
BGFR908095	90	80	95
BGFR9080100	90	80	100
BGFR958540	95	85	40

	A	B	C
BGFR958545	95	85	45
BGFR958550	95	85	50
BGFR958555	95	85	55
BGFR958560	95	85	60
BGFR958570	95	85	70
BGFR958580	95	85	80
BGFR958590	95	85	90
BGFR9585100	95	85	100
BGFR1009040	100	90	40
BGFR1009045	100	90	45
BGFR1009050	100	90	50
BGFR1009055	100	90	55
BGFR1009060	100	90	60
BGFR1009070	100	90	70
BGFR1009080	100	90	80
BGFR1009090	100	90	90
BGFR10090100	100	90	100

SU RICHIESTA SI PRODUCONO BOCCOLE SPECIALI A **DISEGNO**
ON DEMAND WE CAN PRODUCE SPECIAL BUSHES ON **DRAWINGS**

SU RICHIESTA SI PRODUCONO BOCCOLE SPECIALI A **DISEGNO**
ON DEMAND WE CAN PRODUCE SPECIAL BUSHES ON **DRAWINGS**

TERMINALI PER CILINDRI IDRAULICI BALL JOINTS FOR HYDRAULIC CYLINDERS



I dati non sono impegnativi / Data are not binding

S..C

SKF SC..ES / INA GK..DO



TIPOLOGIA:
Terminale a snodo radiale

ACCOPIAMENTO:
Acciaio/Acciaio da lubrificare regolarmente. Costruito secondo ISO 12240-4, con montato snodo sferico **GE..DO** secondo ISO12240-1 (pag. 22-23), fissato tramite cianfrinatura. Viene fornito con spina di centraggio. Dotato di ingrassatore per la lubrificazione dal diametro 20.

CARATTERISTICHE:
Prodotto in acciaio ST52.3 stampato.

CAMPI DI APPLICAZIONE:
Terminale a snodo per la produzione di cilindri idraulici, particolarmente indicato per la saldatura sulla barra cromata, data la estremità circolare.

A richiesta fornibili con guarnizioni di protezione 2RS e snodi sferici autolubrificanti.

NORMATIVE: ISO 12240-4, Serie E, forma M.

TYPE:
Rod end

COUPLING:
Steel/Steel requiring maintenance. ISO 12240-4, **GE..DO** (ISO12240-1) pressed into shape. Supplied with centring pin on bottom, grease nipple available from measure 20mm.

MATERIAL:
St52-3, forged.

APPLICATION FIELDS:
To be welded on hydraulic cylinders rods.

Available with 2RS protective seal and maintenance free bearings.

REGULATIONS: ISO 12240-4, E Series, form M.

S..C

TERMINALI A SNODO BALL JOINT ENDS

- ISO 12240-4
- **RILUBRIFICABILI**
- ACCOPIAMENTO: ACCIAIO SU ACCIAIO
- TERMINALE IN ACCIAIO STAMPATO ST. 52.3

- ISO 12240-4
- **WITH GREASE NIPPLE**
- COUPLING: STEEL/STEEL
- BALL JOINT MADE IN FORGED STEEL ST. 52.3

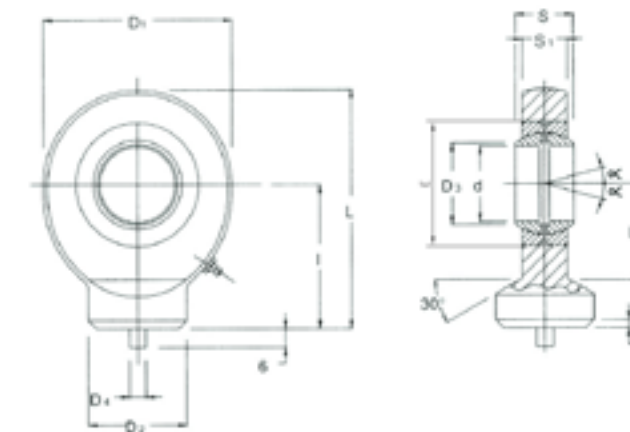

SIGLA CODE	d	S	I	D1	D2	D4	D3	E	S1	L	L1	L2	TOLLERANZE TOLERANCES		GIUOCO SNODO RADIALE RADIAL JOINT CLEARANCE	FATTORI DI CARICO LOAD FACTOR		ANGOLO DI OSCILLAZIONE ANGLE OF OSCILLATION	PESO WEIGHT
													d	S		STATICO STATIC CO	DINAMICO DYNAMIC C		
													mm	mm	mm	KN	°	Kg.	
S10C ⁽¹⁾	10	9	24	29	15	3	13,2	19	6,5	38,5	14	2	0±-0.008	0±-0.008	0.023±0.068	15,6	8,15	12°	0,040
S12C ⁽¹⁾	12	10	27	36	17,5	3	15	22	8	44	18	2	0±-0.008	0±-0.008	0.023±0.068	21,6	10,8	11°	0,065
S15C ⁽²⁾	15	12	31	40	21	4	18,4	26	10	51	20	2,5	0±-0.008	0±-0.008	0.030±0.082	32	17	8°	0,120
S16C ⁽²⁾	16	14	35	47	24	4	20,7	30	11	58	23	3	0±-0.008	0±-0.008	0.030±0.082	40	21,2	10°	0,180
S17C ⁽²⁾	17	14	35	47	24	4	20,7	30	11	58	23	3	0±-0.008	0±-0.008	0.030±0.082	40	21,2	10°	0,180
S20C	20	16	38	53	27,5	4	24,1	35	13	64,5	27,5	3	0±-0.010	0±-0.008	0.030±0.082	54	30	9°	0,250
S25C	25	20	45	64	33,5	4	29,3	42	17	77	33	4	0±-0.010	0±-0.008	0.037±0.100	72	48	7°	0,450
S30C	30	22	51	73	40	4	34,2	47	19	87,5	37,5	4	0±-0.010	0±-0.008	0.037±0.100	95	62	6°	0,675
S35C	35	25	61	82	47	4	39,7	55	21	102	43	4	0±-0.012	0±-0.008	0.037±0.100	125	80	6°	0,950
S40C	40	28	69	92	52	4	45	62	23	115	48	5	0±-0.012	0±-0.008	0.043±0.120	156	100	7°	1,400
S45C	45	32	77	102	58	6	50,7	68	27	128	52	5	0±-0.012	0±-0.008	0.043±0.120	208	127	7°	1,910
S50C	50	35	88	112	62	6	56	75	30	144	59	6	0±-0.012	0±-0.008	0.043±0.120	250	156	6°	2,650
S60C	60	44	100	137	70	6	66,8	90	38	167,5	72,5	8	0±-0.015	0±-0.008	0.043±0.120	390	245	6°	4,600
S70C	70	49	115	161	80	6	77,8	105	42	195	86	10	0±-0.015	0±-0.008	0.055±0.142	510	315	6°	7,000
S80C	80	55	141	180	95	6	89,4	120	47	231	98	10	0±-0.015	0±-0.008	0.055±0.142	620	400	6°	10,800

Note: 1 senza manutenzione
2 foro di lubrificazione, no ingrassatore

Note: 1 not requiring maintenance
2 lubrication hole, no grease nipple

IMPATTO GREEN:

Eurosnodi è particolarmente sensibile all'ambiente, infatti questi particolari, sono inseriti in sacchetti con all'interno striscia di carta **VCI**[®], per preservare il prodotto dall'ossidazione, senza l'aggiunta oli protettivi. La presenza di oli sui componenti destinati alla saldatura provoca l'emissione di fumi di combustione durante il processo dannosi per la salute e l'ambiente.

GREEN IMPACT:

Eurosnodi has environment friendly attitude, these item are packaged together with a **VCI**[®] paper strip, it allows to resist rust avoiding preservative lubricant, who will then become smokes during welding, harmful for environment and workers health.

S..C-FO



TIPOLOGIA:
Terminale a snodo radiale

ACCOPPIAMENTO:
Acciaio/Acciaio da lubrificare regolarmente. Costruito secondo ISO 12240-4, con la differenza di avere montato snodo sferico **GE..FO** secondo ISO12240-1 (pag. 30-31), fissato tramite cianfrinatura. Viene fornito con spina di centraggio. Dotato di ingrassatore.

CARATTERISTICHE:
Prodotto in acciaio ST52.3 stampato.

CAMPI DI APPLICAZIONE:
Terminale a snodo per la produzione di cilindri idraulici, particolarmente indicato per la saldatura sulla barra cromata, data la estremità circolare.

A richiesta fornibili con guarnizioni di protezione 2RS

TYPE:
Rod end

COUPLING:
Steel/Steel requiring maintenance. ISO 12240-4, **GE..FO** (ISO12240-1) pressed into shape. Supplied with centring pin on bottom, grease nipple.

MATERIAL:
St52-3, forged.

APPLICATION FIELDS:
To be welded on hydraulic cylinders rods. Available with 2RS protective seal and maintenance free bearings.

Available with 2RS protective seal.

S..C-FO

TERMINALI A SNODO BALL JOINT ENDS

- **RILUBRIFICABILI**
- **ACCOPPIAMENTO: ACCIAIO SU ACCIAIO**
- **TERMINALE IN ACCIAIO STAMPATO ST. 52.3**
- **WITH GREASE NIPPLE**
- **COUPLING: STEEL/STEEL**
- **BALL JOINT MADE IN FORGED STEEL ST. 52.3**

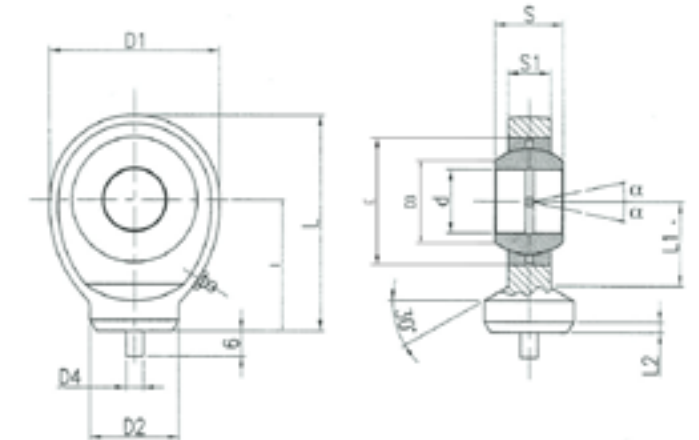

SIGLA CODE	d	S	I	D1	D2	D4	D3	E	S1	L	L1	L2	TOLLERANZE TOLERANCES		GIUOCO SNODO RADIALE RADIAL JOINT CLEARANCE	FATTORI DI CARICO LOAD FACTOR		ANGOLO DI OSCILLAZIONE ANGLE OF OSCILLATION	PESO WEIGHT
													d	S		STATICO CO STATIC CO	DINAMICO C DYNAMIC C		
													mm	mm	mm	KN	°	Kg.	
S20C-FO	20	25	45	64	33,5	4	25,3	42	17	77	33	4	0+-0.010	0+-0.12	0.023+0.068	72	48	17°	0,440
S25C-FO	25	28	51	73	40	4	29,5	47	19	87,5	37,5	4	0+-0.010	0+-0.12	0.023+0.068	95	62	17°	0,700
S30C-FO	30	32	61	82	47	4	34,4	55	21	102	43	4	0+-0.012	0+-0.12	0.030+0.082	125	80	17°	1,100
S35C-FO	35	35	69	92	52	4	39,7	62	23	115	48	5	0+-0.012	0+-0.12	0.030+0.082	156	100	16°	1,500
S40C-FO	40	40	77	102	58	6	44,7	68	27	128	52	5	0+-0.012	0+-0.12	0.030+0.082	208	127	17°	2,100
S45C-FO	45	43	88	112	62	6	50	75	30	144	59	6	0+-0.012	0+-0.12	0.030+0.082	250	156	15°	2,850
S50C-FO	50	56	100	137	70	6	57,1	90	38	167,5	72,5	8	0+-0.015	0+-0.15	0.037+0.100	390	245	17°	4,800
S60C-FO	60	63	115	161	80	6	67	105	42	195	86	10	0+-0.015	0+-0.15	0.037+0.100	510	315	17°	7,200
S70C-FO	70	70	141	180	95	6	78,2	120	47	231	95	10	0+-0.015	0+-0.15	0.037+0.100	620	400	16°	11,150

IMPATTO GREEN:

Eurosnodi è particolarmente sensibile all'ambiente, infatti questi particolari, sono inseriti in sacchetti con all'interno striscia di carta **VCI®**, per preservare il prodotto dall'ossidazione, senza l'aggiunta oli protettivi. La presenza di oli sui componenti destinati alla saldatura provoca l'emissione di fumi di combustione durante il processo dannosi per la salute e l'ambiente.

GREEN IMPACT:

Eurosnodi has environment friendly attitude, these item are packaged together with a **VCI®** paper strip, it allows to resist rust avoiding preservative lubricant, who will then become smokes during welding, harmful for environment and workers health.

S..C-LO



TIPOLOGIA:
Terminale a snodo radiale

ACCOPIAMENTO:
Acciaio/Acciaio da lubrificare regolarmente. Costruito secondo ISO 12240-4, con la differenza di avere montato snodo sferico **GE..LO** secondo ISO12240-1 (pag.26-27), fissato tramite cianfrinatura. Viene fornito con spina di centraggio. Dotato di ingrassatore.

CARATTERISTICHE:
Prodotto in acciaio ST52.3 stampato.

CAMPI DI APPLICAZIONE:
Terminale a snodo per la produzione di cilindri, particolarmente indicato per la saldatura sulla barra cromata, data la estremità circolare.

TYPE:
Rod end

COUPLING:
Steel/Steel requiring maintenance. ISO 12240-4, **GE..LO** (ISO12240-1) pressed into shape. Supplied with centring pin on bottom, grease nipple.

MATERIAL:
St52-3, forged.

APPLICATION FIELDS:
To be welded on hydraulic cylinders rods.

S..C-LO

TERMINALI A SNODO BALL JOINT ENDS

- **RILUBRIFICABILI**
- **ACCOPIAMENTO: ACCIAIO SU ACCIAIO**
- **TERMINALE IN ACCIAIO STAMPATO ST. 52.3**
- **WITH GREASE NIPPLE**
- **COUPLING: STEEL/STEEL**
- **BALL JOINT MADE IN FORGED STEEL ST. 52.3**

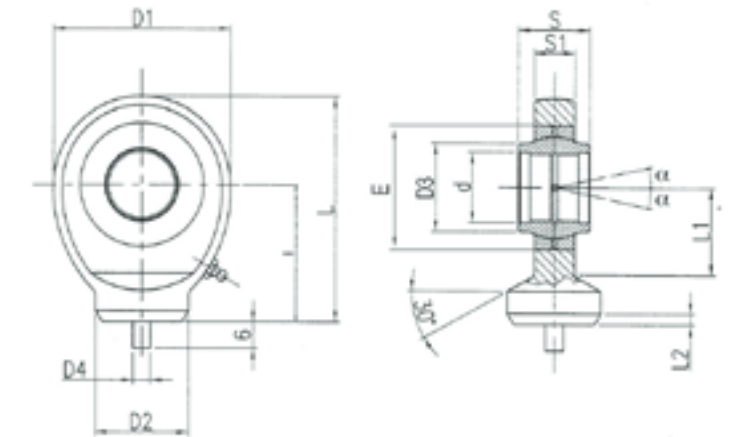

SIGLA CODE	d	s	l	D1	D2	D4	D3	E	S1	L	L1	L2	TOLLERANZE TOLERANCES		GIUOCO SNODO RADIALE RADIAL JOINT CLEARANCE	FATTORI DI CARICO LOAD FACTOR		ANGOLO DI OSCILLAZIONE ANGLE OF OSCILLATION	PESO WEIGHT
													d	s		STATICO CO STATIC CO	DINAMICO C DYNAMIC C		
													mm	mm	mm	KN	°	Kg.	
S20C-LO	20	20	38	53	27,5	4	24,1	35	13	64,5	27,5	3	0±-0.010	0±-0.12	0.030±0.082	54	30	4°	0,250
S25C-LO	25	25	45	64	33,5	4	29,3	42	17	77	33	4	0±-0.010	0±-0.12	0.037±0.100	72	48	4°	0,450
S30C-LO	30	30	51	73	40	4	34,2	47	19	87,5	37,5	4	0±-0.010	0±-0.12	0.037±0.100	95	62	4°	0,675
S35C-LO	35	35	61	82	47	4	39,7	55	21	102	43	4	0±-0.012	0±-0.12	0.037±0.100	125	80	4°	0,950
S40C-LO	40	40	69	92	52	4	45	62	23	115	48	5	0±-0.012	0±-0.12	0.043±0.120	156	100	4°	1,400
S45C-LO	45	45	77	102	58	6	50,7	68	27	128	52	5	0±-0.012	0±-0.12	0.043±0.120	208	127	4°	1,910
S50C-LO	50	50	88	112	62	6	56	75	30	144	59	6	0±-0.015	0±-0.15	0.043±0.120	250	156	4°	2,650
S60C-LO	60	60	100	137	70	6	66,8	90	38	167,5	72,5	8	0±-0.015	0±-0.15	0.043±0.120	390	245	4°	4,600
S70C-LO	70	70	115	161	80	6	77,8	105	42	195	86	10	0±-0.015	0±-0.15	0.055±0.142	510	315	4°	7,000
S80C-LO	80	80	141	180	95	6	89,4	120	47	231	98	10	0±-0.015	0±-0.15	0.055±0.142	620	400	4°	10,800

IMPATTO GREEN:

Eurosnodi è particolarmente sensibile all'ambiente, infatti questi particolari, sono inseriti in sacchetti con all'interno striscia di carta **VCI®**, per preservare il prodotto dall'ossidazione, senza l'aggiunta oli protettivi. La presenza di oli sui componenti destinati alla saldatura provoca l'emissione di fumi di combustione durante il processo dannosi per la salute e l'ambiente.

GREEN IMPACT:

Eurosnodi has environment friendly attitude, these item are packaged together with a **VCI®** paper strip, it allows to resist rust avoiding preservative lubricant, who will then become smokes during welding, harmful for environment and workers health.

S..N

SKF SCF..ES / INA GF..DO

**TIPOLOGIA:**

Terminale a snodo radiale

ACCOPIAMENTO:

Acciaio/Acciaio da lubrificare regolarmente. All'interno del terminale a snodo troviamo montato uno snodo sferico **GE..DO** secondo ISO12240-1 (pag.22-23), fissato tramite anelli elastici. Dotato di ingrassatore per la lubrificazione dal diametro 20.

CARATTERISTICHE:

Prodotto in acciaio ST52.3 stampato.

CAMPI DI APPLICAZIONE:

Terminale a snodo robusto, per la produzione di cilindri idraulici, particolarmente indicato per la saldatura sulla parte posteriore del cilindro idraulico, vista la sua forma spianata. Lo snodo sferico è removibile

A richiesta fornibili con guarnizioni di protezione 2RS e snodi sferici autolubrificanti.

TYPE:

Rod end

COUPLING:

Steel/Steel requiring maintenance. **GE..DO** assembled (ISO12240-1), held by circlips. Lubrication grease nipple available from measure 20mm.

MATERIAL:

St52-3, forged.

APPLICATION FIELDS:

Rod end to be welded on hydraulic cylinder bottoms. Bearing removable.

Available with 2RS protective seal and maintenance free bearing.

S..N

**TERMINALI A SNODO
BALL JOINT ENDS**

- **RILUBRIFICABILI**
- ACCOPPIAMENTO: ACCIAIO SU ACCIAIO
- TERMINALE IN ACCIAIO STAMPATO ST. 52.3
- DISPONIBILE CON NODO SFERICO IN ACCIAIO INOX
- **WITH GREASE NIPPLE**
- COUPLING: STEEL/STEEL
- BALL JOINT MADE IN FORGED STEEL ST. 52.3
- AVAILABLE WITH STAINLESS STEEL PLAN SPHERICAL BEARING

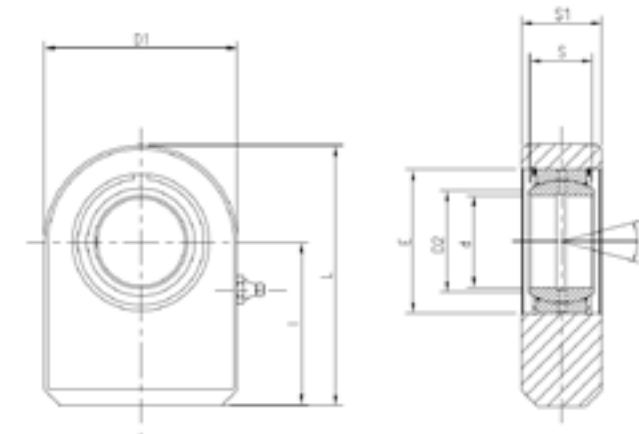

SIGLA CODE	d	s	l	D1	D2	E	S1	L	TOLLERANZE TOLERANCES		GIUOCO SNODO RADIALE RADIAL JOINT CLEARANCE	FATTORI DI CARICO LOAD FACTOR		ANGOLO DI OSCILLAZIONE ANGLE OF OSCILLATION	PESO WEIGHT
									d	s		STATICO C STATIC CO	DINAMICO C DYNAMIC C		
									mm	mm	mm	KN	°	Kg.	
S16N ⁽¹⁾	16	14	35	48	20,7	30	17	59	0±-0.008	0±-0.12	0.025±0.082	59	21,2	10°	0,290
S17N ⁽¹⁾	17	14	35	48	20,7	30	17,5	59	0±-0.008	0±-0.12	0.025±0.082	65	17	10°	0,290
S20N	20	16	38	50	24,1	35	19	63	0±-0.010	0±-0.12	0.030±0.082	67	30	9°	0,325
S25N	25	20	45	55	29,3	42	23	72,5	0±-0.010	0±-0.12	0.037±0.100	69,5	48	7°	0,500
S30N	30	22	51	65	34,2	47	28	83,5	0±-0.010	0±-0.12	0.037±0.100	118	62	6°	0,825
S35N	35	25	61	83	39,7	55	30	102,5	0±-0.012	0±-0.12	0.037±0.100	196	80	6°	1,475
S40N	40	28	69	100	45	62	35	119	0±-0.012	0±-0.12	0.043±0.120	300	100	7°	2,480
S45N	45	32	77	110	50,7	68	40	132	0±-0.012	0±-0.12	0.043±0.120	380	127	7°	3,450
S50N	50	35	88	123	56	75	40	149,5	0±-0.012	0±-0.12	0.043±0.120	440	156	6°	4,450
S60N	60	44	100	140	66,8	90	50	170	0±-0.015	0±-0.15	0.043±0.120	570	245	6°	7,130
S70N	70	49	115	164	77,8	105	55	197	0±-0.015	0±-0.15	0.055±0.142	695	315	6°	10,700
S80N	80	55	141	180	89,4	120	60	231	0±-0.015	0±-0.15	0.055±0.142	780	400	6°	15,100
S90N	90	60	150	226	98,1	130	65	263	0±-0.020	0±-0.20	0.055±0.142	1340	490	5°	23,400
S100N	100	70	170	250	109,5	150	70	295	0±-0.020	0±-0.20	0.065±0.165	1500	610	7°	33,100
S110N	110	70	185	295	121,2	160	80	332,5	0±-0.020	0±-0.20	0.065±0.165	2160	655	6°	48,500
S120N	120	85	210	360	135,5	180	90	390	0±-0.020	0±-0.20	0.065±0.165	3250	950	6°	79,500

Note: 1 foro di lubrificazione - no ingrassatore

Note: 1 lubrication hole - no grease nipple

IMPATTO GREEN:

Eurosnodi è particolarmente sensibile all'ambiente, infatti questi particolari, sono inseriti in sacchetti con all'interno striscia di carta **VCI**®, per preservare il prodotto dall'ossidazione, senza l'aggiunta oli protettivi. La presenza di oli sui componenti destinati alla saldatura provoca l'emissione di fumi di combustione durante il processo dannosi per la salute e l'ambiente.

GREEN IMPACT:

Eurosnodi has environment friendly attitude, these item are packaged together with a **VCI**® paper strip, it allows to resist rust avoiding preservative lubricant, who will then become smokes during welding, harmful for environment and workers health.

S..N-FO

SKF SCF..ES / INA GF..DO



TIPOLOGIA:
Terminale a snodo radiale

ACCOPIAMENTO:
Acciaio/Acciaio da lubrificare regolarmente. All'interno del terminale a snodo troviamo montato uno snodo sferico **GE..FO** secondo ISO12240-1 (pag. 30-31), fissato tramite anelli elastici. Dotato di ingrassatore per la lubrificazione dal diametro 17.

CARATTERISTICHE:
Prodotto in acciaio ST52.3 stampato.

CAMPI DI APPLICAZIONE:
Terminale a snodo robusto, per la produzione di cilindri idraulici, particolarmente indicato per la saldatura sulla parte posteriore del cilindro idraulico, vista la sua forma spianata. Lo snodo sferico è removibile

A richiesta fornibili con guarnizioni di protezione 2RS e snodi sferici autolubrificanti.

TYPE:
Rod end

COUPLING:
Steel/Steel requiring maintenance. **GE..FO** assembled (ISO12240-1), held by circlips. Lubrication grease nipple available from measure 17mm

MATERIAL:
St52-3, forged.

APPLICATION FIELDS:
Rod end to be welded on hydraulic cylinder bottoms. Bearing removable.

Available with 2RS protective seal and maintenance free bearing.

S..N-FO

TERMINALI A SNODO BALL JOINT ENDS

- RILUBRIFICABILI
- ACCOPPIAMENTO: ACCIAIO SU ACCIAIO
- TERMINALE IN ACCIAIO STAMPATO ST. 52.3
- WITH GREASE NIPPLE
- COUPLING: STEEL/STEEL
- BALL JOINT MADE IN FORGED STEEL ST. 52.3

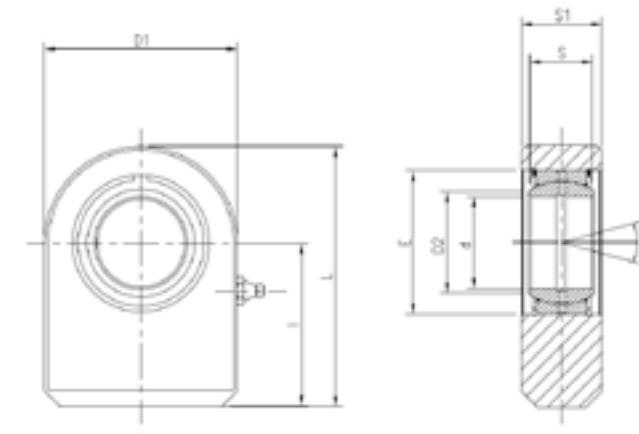

SIGLA CODE	d	S	I	D1	D2	E	S1	L	TOLLERANZE TOLERANCES		GIUOCO SNODO RADIALE RADIAL JOINT CLEARANCE	FATTORI DI CARICO LOAD FACTOR		ANGOLO DI OSCILLAZIONE ANGLE OF OSCILLATION	PESO WEIGHT
									d	S		STATICO CO STATIC CO	DINAMICO C DYNAMIC C		
									mm	mm	mm	KN	°	Kg.	
S15N-FO ⁽¹⁾	15	16	35	48	20,7	30	17,5	59	0±-0.008	0±-0.12	0.025±0.082	65	17	16°	0,290
S17N-FO	17	20	38	50	24,1	35	19	63	0±-0.010	0±-0.12	0.030±0.082	67	30	19°	0,325
S20N-FO	20	25	45	55	29,3	42	23	72,5	0±-0.010	0±-0.12	0.037±0.100	69,5	48	17°	0,500
S25N-FO	25	28	51	65	34,2	47	28	83,5	0±-0.010	0±-0.12	0.037±0.100	118	62	17°	0,825
S30N-FO	30	32	61	93	39,7	55	30	102,5	0±-0.012	0±-0.12	0.037±0.100	196	80	17°	1,475
S35N-FO	35	35	59	100	45	62	35	119	0±-0.012	0±-0.12	0.043±0.120	300	100	16°	2,480
S40N-FO	40	40	77	110	50,7	68	40	132	0±-0.012	0±-0.12	0.043±0.120	380	127	17°	3,450
S45N-FO	45	43	88	123	56	75	40	149,5	0±-0.012	0±-0.12	0.043±0.120	440	156	15°	4,450
S50N-FO	50	56	100	140	66,8	90	50	170	0±-0.015	0±-0.15	0.043±0.120	570	245	17°	7,130
S60N-FO	60	63	115	164	77,8	105	55	197	0±-0.015	0±-0.15	0.055±0.142	695	315	16°	10,700
S70N-FO	70	70	141	180	89,4	120	60	231	0±-0.015	0±-0.15	0.055±0.142	780	400	14°	15,100
S80N-FO	80	75	150	226	98,1	130	65	263	0±-0.020	0±-0.20	0.055±0.142	1340	490	15°	23,400
S90N-FO	90	85	170	250	109,5	150	70	295	0±-0.020	0±-0.20	0.065±0.165	1500	610	14°	33,100
S100N-FO	100	85	185	295	121,2	160	80	332,5	0±-0.020	0±-0.20	0.065±0.165	2160	655	12°	48,500
S110N-FO	110	100	210	360	135,5	180	90	390	0±-0.020	0±-0.20	0.065±0.165	3250	950	16°	79,500

Note: 1 foro di lubrificazione - no ingrassatore

Note: 1 lubrication hole - no grease nipple

IMPATTO GREEN:

Eurosnodi è particolarmente sensibile all'ambiente, infatti questi particolari, sono inseriti in sacchetti con all'interno striscia di carta **VCI**[®], per preservare il prodotto dall'ossidazione, senza l'aggiunta oli protettivi. La presenza di oli sui componenti destinati alla saldatura provoca l'emissione di fumi di combustione durante il processo dannosi per la salute e l'ambiente.

GREEN IMPACT:

Eurosnodi has environment friendly attitude, these item are packaged together with a **VCI**[®] paper strip, it allows to resist rust avoiding preservative lubricant, who will then become smokes during welding, harmful for environment and workers health.

S..GE



TIPOLOGIA:

Terminale a snodo radiale

ACCOPIAMENTO:

Acciaio/Acciaio da lubrificare regolarmente. All'interno del terminale a snodo troviamo montato uno snodo sferico **GE..DO** secondo ISO12240-1 (pag. 22-23), fissato tramite anelli elastici. Dotato di ingrassatore per la lubrificazione.

CARATTERISTICHE:

Prodotto in acciaio ST52.3.

CAMPI DI APPLICAZIONE:

Terminale a snodo per la produzione di cilindri idraulici, da entrambi i lati. Lo snodo sferico è removibile

TYPE:

Rod end

COUPLING:

Steel/Steel requiring maintenance. Wearing **GE..DO** (ISO12240-1), held by circlips. Lubrication grease nipple.

MATERIAL:

St52-3.

APPLICATION FIELDS:

Rod end to be welded on both sides of hydraulic cylinders. Bearing removable.

S..GE

ANELLO GE GE RING

• MATERIALE: ACCIAIO

• MATERIAL: STEEL

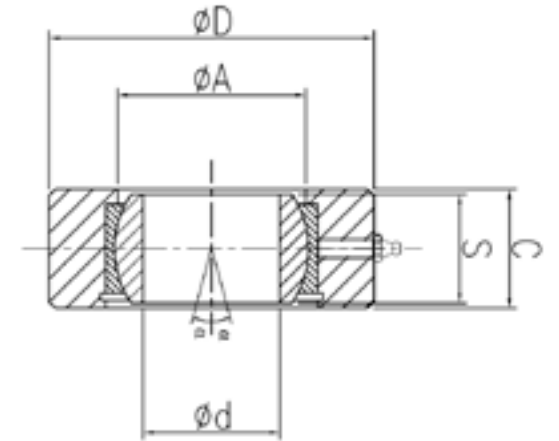

SIGLA CODE	d	s	ØA	ØD	C	TOLLERANZE TOLERANCES		GIUOCO SNODO RADIALE RADIAL JOINT CLEARANCE	FATTORI DI CARICO LOAD FACTOR		ANGOLO DI OSCILLAZIONE ANGLE OF OSCILLATION
						d	s		STATICO C STATIC CO	DINAMICO C DYNAMIC C	
						mm	mm	mm			KN
S-GE20	20	16	29	50	19	0±-0.010	0±-0.12	0.030±0.082	67	30	9°
S-GE25	25	20	35	60	23	0±-0.010	0±-0.12	0.037±0.100	69,5	48	7°
S-GE30	30	22	40	70	28	0±-0.010	0±-0.12	0.037±0.100	118	62	6°
S-GE35	35	25	47	85	30	0±-0.012	0±-0.12	0.037±0.100	196	80	6°
S-GE40	40	28	53	95	35	0±-0.012	0±-0.12	0.043±0.120	300	100	7°
S-GE45	45	32	59	110	40	0±-0.012	0±-0.12	0.043±0.120	380	127	7°
S-GE50	50	35	66	120	40	0±-0.012	0±-0.12	0.043±0.120	440	156	6°
S-GE60	60	44	80	138	50	0±-0.015	0±-0.15	0.043±0.120	570	245	6°

IMPATTO GREEN:

Eurosnodi è particolarmente sensibile all'ambiente, infatti questi particolari, sono inseriti in sacchetti con all'interno striscia di carta **VCI**®, per preservare il prodotto dall'ossidazione, senza l'aggiunta oli protettivi. La presenza di oli sui componenti destinati alla saldatura provoca l'emissione di fumi di combustione durante il processo dannosi per la salute e l'ambiente.

GREEN IMPACT:

Eurosnodi has environment friendly attitude, these item are packaged together with a **VCI**® paper strip, it allows to resist rust avoiding preservative lubricant, who will then become smokes during welding, harmful for environment and workers health.

PN..CE

INA GK..LO



TIPOLOGIA:
Terminale a snodo radiale

ACCOPIAMENTO:
Acciaio/Acciaio da lubrificare regolarmente. All'interno del terminale a snodo troviamo montato uno snodo sferico **GE..LO** secondo ISO12240-1 (pag. 26-27), fissato tramite anelli elastici. Dotato di ingrassatore per la lubrificazione.

CARATTERISTICHE:
Prodotto in acciaio ST52.3 stampato.

CAMPI DI APPLICAZIONE:
Terminale a snodo robusto, per la produzione di cilindri idraulici saldati Secondo le normative CETOP DIN 24333 -24336 ed ISO 6020/1- 6022. Lo snodo sferico è removibile

TYPE:
Rod end

COUPLING:
Steel/Steel requiring maintenance. **GE..LO** assembled (ISO12240-1), held by circlips. Lubrication grease nipple.

MATERIAL:
St52-3, forged.

APPLICATION FIELDS:
Resistant rod ends to be welded on cylinders following CETOP DIN 24333-24336 and ISO6020/1 - 6022. Bearing removable

PN..CE

TERMINALI A SNODO BALL JOINT ENDS

- RILUBRIFICABILI
- ACCOPPIAMENTO: ACCIAIO SU ACCIAIO
- TERMINALE IN ACCIAIO STAMPATO ST. 52.3
- WITH GREASE NIPPLE
- COUPLING: STEEL/STEEL
- BALL JOINT MADE IN FORGED STEEL ST. 52.3

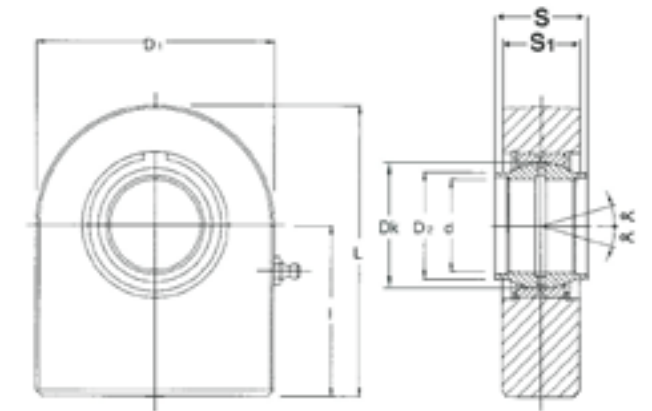

SIGLA CODE	d	s	l	D1	D2	E	S1	L	TOLLERANZE TOLERANCES		GIUOCO SNODO RADIALE RADIAL JOINT CLEARANCE	FATTORI DI CARICO LOAD FACTOR		ANGOLO DI OSCILLAZIONE ANGLE OF OSCILLATION	PESO WEIGHT
									d	s		STATICO STATIC CO	DINAMICO C DYNAMIC C		
									mm	mm	mm	KN	°	Kg.	
PN20CE	20	20	38	50	25	29	19	63	0±0.021	0±0.21	0.030±0.082	74	30	4°	0,350
PN25CE	25	25	45	55	30,5	35,5	23	72,5	0±0.021	0±0.21	0.037±0.082	95	48	4°	0,525
PN32CE	32	32	65	70	38	44	27	103	0±0.025	0±0.25	0.037±0.082	168	62,5	4°	1,100
PN40CE	40	40	69	100	46	53	35	119	0±0.025	0±0.25	0.043±0.082	268	100	4°	2,475
PN50CE	50	50	88	123	57	66	40	149,5	0±0.025	0±0.25	0.043±0.100	362	156	4°	4,550
PN63CE	63	63	107	145	71,5	83	50	178	0±0.030	0±0.30	0.055±0.100	570	248	4°	9,240
PN70CE	70	70	115	164	79	92	55	197	0±0.030	0±0.30	0.055±0.100	800	315	4°	11,230
PN90CE	80	80	141	180	91	105	60	231	0±0.030	0±0.30	0.055±0.120	874	400	4°	15,750
PN90CE	90	90	150	226	99	115	65	263	0±0.035	0±0.35	0.055±0.120	1045	490	4°	24,000
PN100CE	100	100	170	250	113	130	70	295	0±0.035	0±0.35	0.065±0.120	1330	610	4°	33,920
PN110CE	110	110	185	295	124	140	80	332,5	0±0.035	0±0.35	0.065±0.120	1490	655	4°	49,000
PN125CE	120	125	210	360	135,5	160	90	390	0±0.040	0±0.40	0.065±0.120	3250	950	4°	80,000

IMPATTO GREEN:

Eurosnodi è particolarmente sensibile all'ambiente, infatti questi particolari, sono inseriti in sacchetti con all'interno striscia di carta **VCI**®, per preservare il prodotto dall'ossidazione, senza l'aggiunta oli protettivi. La presenza di oli sui componenti destinati alla saldatura provoca l'emissione di fumi di combustione durante il processo dannosi per la salute e l'ambiente.

GREEN IMPACT:

Eurosnodi has environment friendly attitude, these item are packaged together with a **VCI**® paper strip, it allows to resist rust avoiding preservative lubricant, who will then become smokes during welding, harmful for environment and workers health.

PR..N

SKF SIRD..ES / INA GIHR..DO

**TIPOLOGIA:****Terminale a snodo radiale****ACCOPIAMENTO:****Acciaio/Acciaio** da lubrificare regolarmente.All'interno del terminale a snodo troviamo montato snodo sferico **GE..DO** secondo ISO12240-1 (pag.22-23), fissato tramite anelli elastici. Dotato di ingrassatore per la lubrificazione**CARATTERISTICHE:**

Prodotto in acciaio C45 Stampato, tranne la misura da 120 che viene ricavato da ghisa sferoidale EN-GJS-400-15

A richiesta fornibili con filettatura sinistra (cod. articolo PL..N) e trattamento superficiale resistente alla corrosione quali: **Zincatura, Fosfatazione, nichelatura.****Vedi specifiche pag.10.** Possiamo fornire i terminali con guarnizioni di protezione 2RS.**CAMPI DI APPLICAZIONE:**

Terminale a snodo particolarmente compatto con filettatura corta, adatto per la costruzione di cilindri idraulici a vantaggio di interessi ridotti, per avere la massima corsa disponibile.

TYPE:**Rod end****COUPLING:****Steel/Steel** requiring maintenance.Wearing **GE..DO** (ISO12240-1), held by circlips. Lubrication grease nipple assembled.**MATERIAL:**

Forged C45 steel up to measure 110mm, measure 120mm made in EN-GJS-400-15 cast iron.

Also available left threaded (product code PL..N). Possible to apply coating as: **zinc galvanize, phosphate plating and nikel plating.** Available with 2RS protective seals**APPLICATION FIELDS:**

Compact rod end commonly used when necessary to reach maximum cylinder stroke.

PR..N

**TERMINALI A SNODO
BALL JOINT ENDS**

- RILUBRIFICABILI
- ACCOPIAMENTO: ACCIAIO SU ACCIAIO
- TERMINALE IN ACCIAIO STAMPATO C45
- DISPONIBILE ANCHE IN VERSIONE AUTOLUBRIFICANTE

- WITH GREASE NIPPLE
- COUPLING: STEEL/STEEL
- BALL JOINT MADE IN FORGED STEEL C45
- AVAILABLE IN MAINTENANCE FREE VERSION

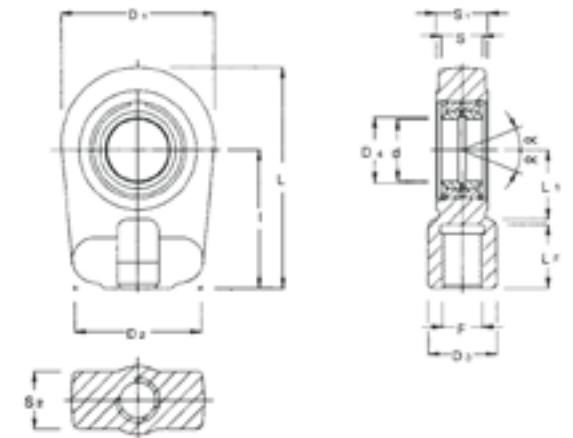

SIGLA CODE	d	l	s	LF	D1	D2	D3	D4	E	S1	S2	L	L1	F	TOLLERANZE TOLERANCES		GIUOCO SNODO RADIALE RADIAL JOINT CLEARANCE	FATTORI DI CARICO LOAD/RAC-			ANGOLO DI OSCILLAZIONE ANGLE OF OSCILLATION	PESO WEIGHT
															d	s		STATICO CO STATIC CO	DINAMICO C DYNAMIC C	Kg.		
															mm	mm	mm	KN	°			
PR20N	20	50	16	17	56	46	25	24,1	35	19	17	80	25	M16x1.5	0+-0.010	0+-0.12	0.030±0.082	72	30	9°	0,400	
PR25N	25	50	20	17	56	46	25	29,3	42	23	21	80	28	M16x1.5	0+-0.010	0+-0.12	0.037±0.100	72	48	7°	0,475	
PR30N	30	60	22	23	64	50	32	34,2	47	28	26	94	30	M22x1.5	0+-0.010	0+-0.12	0.037±0.100	106	62	6°	0,700	
PR35N	35	70	25	29	78	66	40	39,7	55	30	28	112	38	M28x1.5	0+-0.012	0+-0.12	0.037±0.100	153	80	6°	1,150	
PR40N	40	85	28	36	94	76	49	45	62	35	33	135	45	M35x1.5	0+-0.012	0+-0.12	0.043±0.120	250	100	7°	2,075	
PR50N	50	105	35	46	116	90	61	56	75	40	37	168	55	M45x1.5	0+-0.012	0+-0.12	0.043±0.120	365	156	6°	3,575	
PR60N	60	130	44	59	130	120	75	66,8	90	50	46	200	65	M58x1.5	0+-0.015	0+-0.15	0.043±0.120	400	245	6°	6,200	
PR70N	70	150	49	66	157	130	86	77,8	105	55	51	232	75	M65x1.5	0+-0.015	0+-0.15	0.055±0.142	540	315	6°	9,200	
PR80N	80	170	55	81	178	160	105	89,4	120	60	55	235	80	M80x2	0+-0.015	0+-0.15	0.055±0.142	670	400	6°	13,200	
PR90N	90	210	60	101	210	180	124	98,1	130	65	63	323	90	M100x2	0+-0.020	0+-0.20	0.055±0.142	980	490	5°	19,600	
PR100N	100	235	70	111	234	200	138	109,5	150	70	65	360,7	105	M110x2	0+-0.020	0+-0.20	0.065±0.165	1120	610	7°	26,310	
PR110N	110	365	70	125	270	220	152	121,2	160	80	76	408,2	115	M120x3	0+-0.020	0+-0.20	0.065±0.165	1700	655	6°	39,200	
PR120N	120	310	85	135	342	300	172	135,5	180	90	87	490	140	M130x3	0+-0.020	0+-0.20	0.065±0.165	2900	950	6°	78,000	

IMPATTO GREEN:Eurosnodi è particolarmente sensibile all'ambiente, infatti questi particolari, sono inseriti in sacchetti con all'interno striscia di carta **VCI®**, per preservare il prodotto dall'ossidazione, senza l'aggiunta oli protettivi.**GREEN IMPACT:**Eurosnodi has environment friendly attitude, these items are packaged together with a **VCI®** paper strip, it allows to resist corrosion avoiding preservative lubricant.

PR..N-FO



TIPOLOGIA:
Terminale a snodo radiale

ACCOPIAMENTO:

Acciaio/Acciaio da lubrificare regolarmente. All'interno del terminale a snodo troviamo montato snodo sferico **GE..FO** secondo ISO12240-1 (pag.30-31), fissato tramite anelli elastici. Dotato di ingrassatore per la lubrificazione

CARATTERISTICHE:

Prodotto in acciaio C45 Stampato, tranne la misura da 110 che viene ricavato da ghisa sferoidale EN-GJS-400-15.

A richiesta fornibili con filettatura sinistra (cod. articolo PL..N-FO) e trattamento superficiale resistente alla corrosione quali: [Zincatura](#), [Fosfatizzazione](#), [nichelatura](#).

[Vedi specifiche pag. 10](#). Possiamo fornire i terminali con guarnizioni di protezione 2RS.

CAMPI DI APPLICAZIONE:

Terminale a snodo particolarmente compatto con filettatura corta, il **GE..FO** all'interno, conferisce una ulteriore robustezza al terminale a snodo adatto per la costruzione di cilindri idraulici a vantaggio di interassi ridotti, per avere la massima corsa disponibile ed ampio angolo di oscillazione.

TYPE:
Rod ends

COUPLING:

Steel/Steel requiring maintenance. Wearing **GE..FO** (ISO12240-1), held by circlips. Lubrication grease nipple assembled.

MATERIAL:

Forged C45, measure 110mm made in EN-GJS-400-15 cast iron.

Also available left threaded (product code PL..N-FO). [Possible to apply coating as: zinc galvanize, phosphate plating and nikel plating.](#) Available with 2RS protective seals.

APPLICATION FIELDS:

Compact rod end commonly used when necessary to reach maximum cylinder stroke, **GE..FO** assembled increasing strength compared to standard **PR..N**.

PR..N-FO

TERMINALI A SNODO BALL JOINT ENDS

- RILUBRIFICABILI
- ACCOPPIAMENTO: ACCIAIO SU ACCIAIO
- TERMINALE IN ACCIAIO STAMPATO C45
- DISPONIBILE ANCHE IN VERSIONE AUTOLUBRIFICANTE

- WITH GREASE NIPPLE
- COUPLING: STEEL/STEEL
- BALL JOINT MADE IN FORGED STEEL C45
- AVAILABLE IN MAINTENANCE FREE VERSION

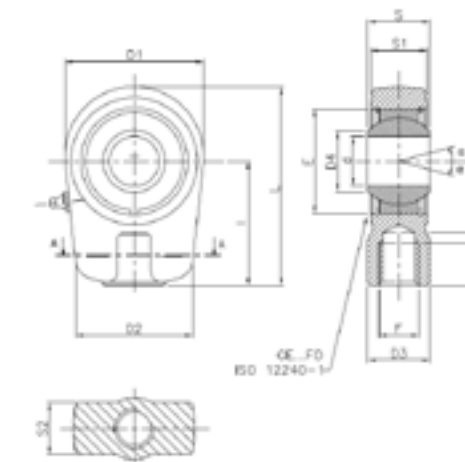

SIGLA CODE	d	I	S	LF	D1	D2	D3	D4	E	S1	S2	L	L1	F	TOLLERANZE TOLERANCES		GIUOCO SNODO RADIALE RADIAL JOINT CLEARANCE	FATTORI DI CARICO LOAD FACTOR		ANGOLO DI OSCILLAZIONE ANGLE OF OSCILLATION	PESO WEIGHT
															d	S		STATICO C STATIC CO	DINAMICO C DYNAMIC C		
															mm	mm	mm	KN	°	Kg.	
PR17N-FO	17	50	20	17	56	46	25	24,1	35	19	17	80	25	M16x1.5	0+-0.010	0+-0.12	0.030+0.082	72	30	19°	0,400
PR20N-FO	20	50	25	17	56	46	25	29,3	42	23	21	80	28	M16x1.5	0+-0.010	0+-0.12	0.037+0.100	72	48	17°	0,475
PR25N-FO	25	60	28	23	64	50	32	34,2	47	28	26	94	30	M22x1.5	0+-0.010	0+-0.12	0.037+0.100	106	62	17°	0,700
PR30N-FO	30	70	32	29	78	66	40	39,7	55	30	28	112	38	M28x1.5	0+-0.012	0+-0.12	0.037+0.100	153	80	17°	1,150
PR35N-FO	35	85	35	36	94	76	49	45	62	35	33	135	45	M35x1.5	0+-0.012	0+-0.12	0.043+0.120	250	100	16°	2,075
PR45N-FO	45	105	43	49	116	90	61	56	75	40	37	168	55	M45x1.5	0+-0.012	0+-0.12	0.043+0.120	365	156	15°	3,575
PR50N-FO	50	130	56	59	130	120	75	66,8	90	50	46	200	65	M58x1.5	0+-0.015	0+-0.15	0.043+0.120	400	245	17°	6,200
PR60N-FO	60	150	63	66	157	130	86	77,8	105	55	51	232	75	M65x1.5	0+-0.015	0+-0.15	0.055+0.142	540	315	17°	9,200
PR70N-FO	70	170	70	81	178	160	105	89,4	120	60	55	265	80	M80x2	0+-0.015	0+-0.15	0.055+0.142	670	400	16°	13,200
PR80N-FO	80	210	75	101	210	180	124	97,1	130	65	63	323	90	M100x2	0+-0.020	0+-0.20	0.055+0.142	980	490	14°	19,600
PR90N-FO	90	235	85	111	234	200	135	109,5	150	70	65	360,7	105	M110x2	0+-0.020	0+-0.20	0.065+0.165	1120	610	15°	26,310
PR100N-FO	100	365	85	125	270	220	152	121,2	160	80	76	408,2	115	M120x3	0+-0.020	0+-0.20	0.065+0.165	1700	655	14°	39,200
PR110N-FO	110	310	100	135	342	300	172	135,5	180	90	87	490	140	M130x3	0+-0.020	0+-0.20	0.065+0.165	2900	950	12°	78,000

IMPATTO GREEN:

Eurosnodi è particolarmente sensibile all'ambiente, infatti questi particolari, sono inseriti in sacchetti con all'interno striscia di carta **VCI®**, per preservare il prodotto dall'ossidazione, senza l'aggiunta oli protettivi.

GREEN IMPACT:

Eurosnodi has environment friendly attitude, these items are packaged together with a **VCI®** paper strip, it allows to resist corrosion avoiding preservative lubricant.

PR..N-HO-2RS



TIPOLOGIA:

Terminale a snodo radiale

ACCOPIAMENTO:

Acciaio/Acciaio da lubrificare regolarmente.

All'interno del terminale a snodo troviamo montato snodo sferico **GE..HO-2RS** secondo ISO12240-1 (pag.28-29), fissato tramite anelli elastici. Dotato di ingrassatore per la lubrificazione, e guarnizioni di protezione 2RS.

CARATTERISTICHE:

Prodotto in acciaio C45 Stampato.

A richiesta fornibili con filettatura sinistra (cod. articolo PL..N-HO2RS) e trattamento superficiale resistente alla corrosione quali: **Zincatura, Fosfatazione, nichelatura.**
Vedi specifiche pag. 10.

CAMPI DI APPLICAZIONE:

Terminale a snodo particolarmente compatto con filettatura corta, Il **GE..HO-2RS**, ha i prolungamenti cilindrici su entrambi i lati di spallamento per evitare anelli distanziatori. Adatto per la costruzione di cilindri idraulici a vantaggio di interassi ridotti, per avere la massima corsa disponibile.

TYPE:

Rod end

COUPLING:

Steel/Steel requiring maintenance.

Wearing **GE..HO-2RS** (ISO12240-1), held by circlips. Lubrication grease nipple assembled. Available with 2RS protective seals.

MATERIAL:

Forged C45.

Available left threaded (code PL..N-HO-2RS), surface treatment to increase resistance to corrosion as: **zinc galvanize, phosphate plating and nikel plating.**

APPLICATION FIELDS:

Rod end wearing **GE..HO-2RS**, it has spherical extension on both bearing's sides to avoid spacers. Shell allows to optimize wheelbase.

PR..N-HO-2RS

TERMINALI A SNODO BALL JOINT ENDS

- RILUBRIFICABILI
- ACCOPPIAMENTO: ACCIAIO SU ACCIAIO
- TERMINALE IN ACCIAIO STAMPATO C45
- WITH GREASE NIPPLE
- COUPLING: STEEL/STEEL
- BALL JOINT MADE IN FORGED STEEL C45

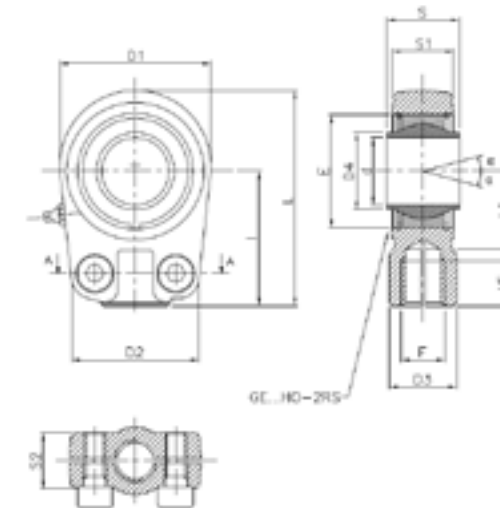

SIGLA CODE	d	l	s	LF	D1	D2	D3	D4	E	S1	S2	L	L1	F	TOLLERANZE TOLERANCES		GIUOCO SNODO RADIALE RADIAL JOINT CLEARANCE	FATTORI DI CARICO LOAD FACTOR		ANGOLO DI OSCILLAZIONE ANGLE OF OSCILLATION	PESO WEIGHT
															d	s		STATICO CO STATIC CO	DINAMICO C DYNAMIC C		
															mm	mm	mm	KN	°	Kg.	
PR20N-HO2RS	20	50	24	17	56	46	25	24,1	35	19	17	80	25	M16x1,5	0±-0.010	0±-0.12	0.030±0.082	72	30	3°	0,400
PR25N-HO2RS	25	50	29	17	56	46	25	29,3	42	23	21	80	28	M16x1,5	0±-0.010	0±-0.12	0.037±0.100	72	48	3°	0,475
PR30N-HO2RS	30	60	30	23	64	50	32	34,2	47	28	26	94	30	M22x1,5	0±-0.010	0±-0.12	0.037±0.100	106	62	3°	0,700
PR35N-HO2RS	35	70	35	29	78	66	40	39,7	55	30	28	112	38	M28x1,5	0±-0.012	0±-0.12	0.037±0.100	153	80	3°	1,150
PR40N-HO2RS	40	85	38	36	94	76	49	45	62	35	33	135	45	M35x1,5	0±-0.012	0±-0.12	0.043±0.120	250	100	3°	2,075
PR50N-HO2RS	50	105	43	46	116	90	61	56	75	40	37	168	55	M45x1,5	0±-0.012	0±-0.12	0.043±0.120	365	156	3°	3,575
PR60N-HO2RS	60	130	54	59	130	120	75	66,8	90	50	46	200	65	M58x1,5	0±-0.015	0±-0.15	0.043±0.120	400	245	3°	6,200
PR70N-HO2RS	70	150	65	66	157	130	86	77,8	105	55	51	232	75	M65x1,5	0±-0.015	0±-0.15	0.055±0.142	540	315	3°	9,200
PR80N-HO2RS	80	170	74	81	178	160	105	89,4	120	60	55	265	80	M80x2	0±-0.015	0±-0.15	0.055±0.142	670	400	3°	13,200

IMPATTO GREEN:

Eurosnodi è particolarmente sensibile all'ambiente, infatti questi particolari, sono inseriti in sacchetti con all'interno striscia di carta **VCI®**, per preservare il prodotto dall'ossidazione, senza l'aggiunta oli protettivi.

GREEN IMPACT:

Eurosnodi has environment friendly attitude, these items are packaged together with a **VCI®** paper strip, it allows to resist corrosion avoiding preservative lubricant.

PR..U

SKF SIR..ES / INA GIHR..K..DO

**TIPOLOGIA:****Terminale a snodo radiale****ACCOPPIAMENTO:****Acciaio/Acciaio** da lubrificare regolarmente.

All'interno del terminale a snodo troviamo montato snodo sferico **GE..DO** secondo ISO12240-1 (pag. 22-23), fissato tramite anelli elastici. Gambo fessurato, per permettere un fissaggio tramite il serraggio di viti esagonali secondo DIN 912 classe 12.9. Dotato di ingrassatore per la lubrificazione

CARATTERISTICHE:

Prodotto in acciaio C45 Stampato, tranne la misura da 120 che viene ricavato da ghisa sferoidale EN-GJS-400-15.

A richiesta fornibili con filettatura sinistra (cod. articolo PL..U) e trattamento superficiale resistente alla corrosione quali: **Zincatura, Fosfatazione, nichelatura. Vedi specifiche pag.10.** Possiamo fornire i terminali con guarnizioni di protezione 2RS

CAMPI DI APPLICAZIONE:

Terminale a snodo particolarmente compatto con filettatura corta, adatto per la costruzione di cilindri idraulici a vantaggio di interessi ridotti, per avere la massima corsa disponibile.

TYPE:**Rod end****COUPLING:****Steel/Steel** requiring maintenance.

Wearing **GE..DO** (ISO12240-1), held by circlips. Hexagonal screws (DIN 912 class 12.9) allowing tightening on rod thanks to vertical cut on thread. Lubrication grease nipple assembled.

MATERIAL:

Forged C45 steel, measure 120mm made in EN-GJS-400-15 cast iron.

Available left threaded (code PL..U), **surface treatment to increase resistance to corrosion as: zinc galvanize, phosphate plating and nikel plating.** Available with 2RS protective seals.

APPLICATION FIELDS:

Compact threaded rod end useful when necessary to have safety lock on rod.

PR..U

**TERMINALI A SNODO
BALL JOINT ENDS**

- RILUBRIFICABILI
- ACCOPPIAMENTO: ACCIAIO SU ACCIAIO
- TERMINALE IN ACCIAIO STAMPATO C45
- DISPONIBILE ANCHE IN VERSIONE AUTOLUBRIFICANTE

- WITH GREASE NIPPLE
- COUPLING: STEEL/STEEL
- BALL JOINT MADE IN FORGED STEEL C45
- AVAILABLE IN MAINTENANCE FREE VERSION

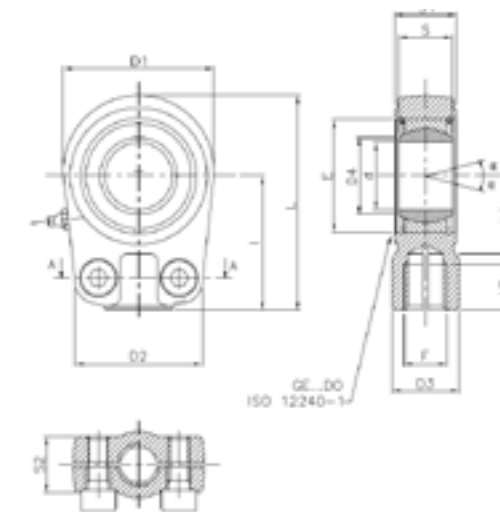

SIGLA CODE	d	I	S	LF	D1	D2	D3	D4	E	S1	S2	L	L1	F	TOLLERANZE TOLERANCES		GIUOCO SNODO RADIALE RADIAL JOINT CLEARANCE	FATTORI DI CARICO LOAD FACTOR		ANGOLO DI OSCILLAZIONE ANGLE OF OSCILLATION	VITI - SCREWS DIN 912	COPIA DI SERRAGGIO VITI Nm TORQUE OF SCREWS Nm	PESO WEIGHT		
															d	S		STATICO C STATIC C	DINAMICO C DYNAMIC C					α	Kg.
															mm	mm									
PR20U	20	50	16	17	56	46	25	24,1	35	19	17	80	25	M16x1,5	0±-0.010	0±-0.12	0.030±0.082	72	30	9°	M8X20	25	0,400		
PR25U	25	50	20	17	56	46	25	29,3	42	23	21	80	28	M16x1,5	0±-0.010	0±-0.12	0.037±0.100	72	48	7°	M8X20	25	0,475		
PR30U	30	60	22	23	64	50	32	34,2	47	28	26	94	30	M22x1,5	0±-0.010	0±-0.12	0.037±0.100	106	62	6°	M8X25	25	0,700		
PR35U	35	70	25	29	78	66	40	39,7	55	30	28	112	38	M28x1,5	0±-0.012	0±-0.12	0.037±0.100	153	80	6°	M10X30	49	1,150		
PR40U	40	85	28	36	94	76	49	45	62	35	33	135	45	M35x1,5	0±-0.012	0±-0.12	0.043±0.120	250	100	7°	M10X35	49	2,075		
PR50U	50	105	35	46	116	90	61	56	75	40	37	168	55	M45x1,5	0±-0.012	0±-0.12	0.043±0.120	365	156	6°	M12X40	86	3,575		
PR60U	60	130	44	59	130	120	75	66,8	90	50	46	200	65	M58x1,5	0±-0.015	0±-0.15	0.043±0.120	400	245	6°	M16X45	210	6,200		
PR70U	70	150	49	66	157	130	86	77,8	105	55	51	232	75	M65x1,5	0±-0.015	0±-0.15	0.055±0.142	540	315	6°	M16X50	210	9,200		
PR80U	80	170	55	81	178	160	105	89,4	120	60	55	265	80	M80x2	0±-0.015	0±-0.15	0.055±0.142	670	400	6°	M20X55	410	13,200		
PR90U	90	210	60	101	210	180	124	98,1	130	65	63	323	90	M100x2	0±-0.020	0±-0.20	0.055±0.142	980	490	5°	M20X60	410	23,480		
PR100U	100	235	70	111	234	200	138	109,5	150	70	65	360,7	105	M110x2	0±-0.020	0±-0.20	0.065±0.165	1120	610	7°	M24X65	710	26,310		
PR110U	110	265	70	125	270	220	152	121,2	160	80	76	408,2	115	M120x3	0±-0.020	0±-0.20	0.065±0.165	1700	655	6°	M24X75	710	39,200		
PR120U	120	310	85	135	342	300	172	135,5	180	90	87	490	140	M130x3	0±-0.020	0±-0.20	0.065±0.165	2900	950	6°	M24X85	710	78,000		

IMPATTO GREEN:

Eurosnodi è particolarmente sensibile all'ambiente, infatti questi particolari, sono inseriti in sacchetti con all'interno striscia di carta **VCI®**, per preservare il prodotto dall'ossidazione, senza l'aggiunta oli protettivi.

GREEN IMPACT:

Eurosnodi has environment friendly attitude, these items are packaged together with a **VCI®** paper strip, it allows to resist corrosion avoiding preservative lubricant.

PR..U-FO



TIPOLOGIA:

Terminale a snodo radiale

ACCOPPIAMENTO:

Acciaio/Acciaio da lubrificare regolarmente.

All'interno del terminale a snodo troviamo montato snodo sferico **GE..FO** secondo ISO12240-1 (pag.30-31), fissato tramite anelli elastici. Gambo fessurato, per permettere un fissaggio tramite il serraggio di viti esagonali secondo DIN 912 classe 12.9. Dotato di ingrassatore per la lubrificazione.

CARATTERISTICHE:

Prodotto in acciaio C45 Stampato, tranne la misura da 110 che viene ricavato da ghisa sferoidale EN-GJS-400-15.

A richiesta fornibili con filettatura sinistra (cod. articolo PL..U-FO) e trattamento superficiale resistente alla corrosione quali: **Zincatura, Fosfatazione, nichelatura. Vedi specifiche pag.10.**

Possiamo fornire i terminali con guarnizioni di protezione 2RS.

CAMPI DI APPLICAZIONE:

Terminale a snodo particolarmente compatto con filettatura corta, il **GE..FO** all'interno, conferisce una ulteriore robustezza al terminale a snodo adatto per la costruzione di cilindri idraulici a vantaggio di interassi ridotti, per avere la massima corsa disponibile ed ampio angolo di oscillazione.

TYPE:

Rod end

COUPLING:

Steel/Steel requiring maintenance.

Wearing **GE..FO** (ISO12240-1), held by circlips. Hexagonal screws (DIN 912 class 12.9) allowing tightening on rod thanks to vertical cut on thread. Lubrication grease nipple assembled.

MATERIAL:

Forged C45, measure 110mm made in EN-GJS-400-15 cast iron.

Available left threaded (code PL..U-FO), **surface treatment to increase resistance to corrosion as: zinc galvanize, phosphate plating and nickel plating.** Available with 2RS protective seal.

APPLICATION FIELDS:

Compact rod end, increased resistance because of **GE..FO**. It allows wider oscillating angle thanks to bearing layout. By using **GE..FO** item is stronger compared to standard **PR..U**.

PR..U-FO

TERMINALI A SNODO BALL JOINT ENDS

- RILUBRIFICABILI
- ACCOPPIAMENTO: ACCIAIO SU ACCIAIO
- TERMINALE IN ACCIAIO STAMPATO C45
- DISPONIBILE ANCHE IN VERSIONE AUTOLUBRIFICANTE

- WITH GREASE NIPPLE
- COUPLING: STEEL/STEEL
- BALL JOINT MADE IN FORGED STEEL C45
- AVAILABLE IN MAINTENANCE FREE VERSION

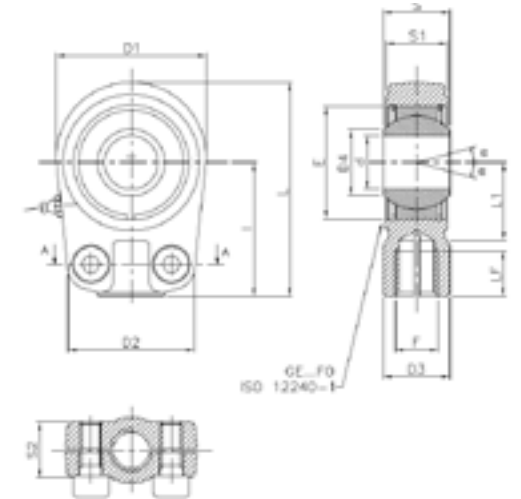

SIGLA CODE	d	I	S	LF	D1	D2	D3	D4	E	S1	S2	L	L1	F	TOLLERANZE TOLERANCES		GIUOCO SNODO RADIALE RADIAL JOINT CLEARANCE	FATTORI DI CARICO LOAD FACTOR		ANGOLO DI OSCILLAZIONE ANGLE OF OSCILLATION	VITI - SCREWS DIN 912 12,9	COPIA DI SERRAGGIO VITI Nm TORQUE OF SCREWS Nm	PESO WEIGHT
															d	S		STATICO C STATIC CO	DINAMICO C DYNAMIC C				
															mm	mm	mm	KN	α				
PR17U-FO	17	50	20	17	56	46	25	24,1	35	19	17	80	25	M16x1,5	0+-0.010	0+-0.12	0.037+0.100	72	30	19°	M8X20	25	0,400
PR20U-FO	20	50	25	17	56	46	25	29,3	42	23	21	80	28	M16x1,5	0+-0.012	0+-0.12	0.037+0.100	72	48	17°	M8X20	25	0,475
PR25U-FO	25	60	28	23	64	50	32	34,2	47	28	26	94	30	M22x1,5	0+-0.012	0+-0.12	0.043+0.120	106	62	17°	M8X25	25	0,700
PR30U-FO	30	70	32	29	78	66	40	39,7	55	30	28	112	38	M28x1,5	0+-0.012	0+-0.12	0.043+0.120	153	80	17°	M10X30	49	1,150
PR35U-FO	35	85	35	36	94	76	49	45	62	35	33	135	45	M35x1,5	0+-0.015	0+-0.15	0.043+0.120	250	100	16°	M10X35	49	2,075
PR45U-FO	45	105	40	46	116	90	61	56	75	40	37	168	55	M45x1,5	0+-0.015	0+-0.15	0.055+0.142	365	156	15°	M12X40	86	3,575
PR50U-FO	50	130	56	59	130	120	75	66,8	90	50	46	200	65	M58x1,5	0+-0.015	0+-0.15	0.055+0.142	400	245	17°	M16X45	210	6,200
PR60U-FO	60	150	63	66	157	130	86	77,8	105	55	51	232	75	M65x1,5	0+-0.020	0+-0.20	0.055+0.142	540	315	17°	M16X50	210	9,200
PR70U-FO	70	170	70	81	178	160	105	89,4	120	60	55	265	80	M80x2	0+-0.020	0+-0.20	0.065+0.165	670	400	16°	M20X55	410	13,200
PR80U-FO	80	210	75	101	210	180	124	98,1	130	65	63	323	90	M100x2	0+-0.020	0+-0.20	0.065+0.165	980	490	14°	M20X60	410	19,600
PR90U-FO	90	235	85	111	234	200	138	109,5	150	70	65	360,7	105	M110x2	0+-0.020	0+-0.20	0.065+0.165	1120	610	15°	M24X65	710	26,310
PR100U-FO	100	365	85	125	270	220	152	121,2	160	80	76	408,2	115	M120x3	0+-0.020	0+-0.20	0.065+0.165	1700	655	14°	M24X75	710	39,200
PR110U-FO	110	310	100	135	342	300	172	135,5	180	90	87	490	140	M130x3	0+-0.020	0+-0.20	0.065+0.165	2900	950	12°	M24X85	710	78,000

IMPATTO GREEN:

Eurosnodi è particolarmente sensibile all'ambiente, infatti questi particolari, sono inseriti in sacchetti con all'interno striscia di carta **VCI®**, per preservare il prodotto dall'ossidazione, senza l'aggiunta oli protettivi.

GREEN IMPACT:

Eurosnodi has environment friendly attitude, these items are packaged together with a **VCI®** paper strip, it allows to resist corrosion avoiding preservative lubricant.

PR..U-HO-2RS



TIPOLOGIA:
Terminale a snodo radiale

ACCOPIAMENTO:

Acciaio/Acciaio da lubrificare regolarmente. All'interno del terminale a snodo troviamo montato snodo sferico **GE..HO-2RS** secondo ISO12240-1 (pag. 28-29), fissato tramite anelli elastici. Gambo fessurato, per permettere un fissaggio tramite il serraggio di viti esagonali secondo DIN 912 classe 12.9. Dotato di ingrassatore per la lubrificazione, e guarnizioni di protezione 2RS.

CARATTERISTICHE:

Prodotto in acciaio C45 Stampato.

A richiesta fornibili con filettatura sinistra (cod. articolo PL..U-HO2RS) e trattamento superficiale resistente alla corrosione quali: **Zincatura, Fosfatazione, nichelatura.** [Vedi specifiche pag. 10.](#)

CAMPI DI APPLICAZIONE:

Terminale a snodo particolarmente compatto con filettatura corta, il **GE..HO-2RS**, ha i prolungamenti cilindrici su entrambi i lati di spallamento per evitare anelli distanziatori. Adatto per la costruzione di cilindri idraulici a vantaggio di interassi ridotti, per avere la massima corsa disponibile.

TYPE:
Rod end

COUPLING:

Steel/Steel requiring maintenance. Wearing **GE..HO-2RS** (ISO12240-1), held by circlips. Hexagonal screws (DIN 912 class 12.9) allowing tightening on rod thanks to vertical cut on thread. Lubrication grease nipple assembled with 2RS protective seal.

MATERIAL:

Forged C45.

Available left threaded (code PL..U-HO-2RS), surface treatment to increase resistance to corrosion as: **zinc galvanize, phosphate plating and nickel plating.**

APPLICATION FIELDS:

Rod end wearing **GE..HO-2RS**, it has spherical extension on both bearing's sides to avoid spacers. Shell allows to optimize wheelbase.

PR..U-HO-2RS

TERMINALI A SNODO BALL JOINT ENDS

- RILUBRIFICABILI
- ACCOPIAMENTO: ACCIAIO SU ACCIAIO
- TERMINALE IN ACCIAIO STAMPATO C45
- WITH GREASE NIPPLE
- COUPLING: STEEL/STEEL
- BALL JOINT MADE IN FORGED STEEL C45

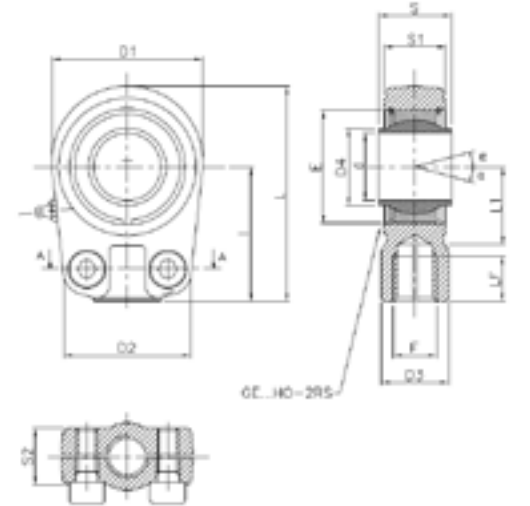

SIGLA CODE	d	I	S	LF	D1	D2	D3	D4	E	S1	S2	L	L1	F	TOLLERANZE TOLERANCES		GIUOCO SNODO RADIALE RADIAL JOINT CLEARANCE	FATTORI DI CARICO LOAD FACTOR			ANGOLO DI OSCILLAZIONE ANGLE OF OSCILLATION	VITI - SCREWS DIN 912	COPIA DI SERRAGGIO VITI Nm TORQUE OF SCREWS Nm	PESO WEIGHT
															d	S		STATICO CO STATIC CO	DINAMICO C DYNAMIC C	°				
															mm	mm	mm	KN	°	Kg.				
PR20U-HO2RS	20	50	24	17	56	46	25	24,1	35	19	17	80	25	M16x1,5	0+-0.010	0+-0.12	0.030+0.082	72	30	3°	M8X20	25	0,400	
PR25U-HO2RS	25	50	29	17	56	46	25	29,3	42	23	21	80	28	M16x1,5	0+-0.010	0+-0.12	0.037+0.100	72	48	3°	M8X20	25	0,475	
PR30U-HO2RS	30	60	30	23	64	50	32	34,2	47	28	26	94	30	M22x1,5	0+-0.010	0+-0.12	0.037+0.100	106	62	3°	M8X25	25	0,700	
PR35U-HO2RS	35	70	35	29	78	66	40	39,7	55	30	28	112	38	M28x1,5	0+-0.012	0+-0.12	0.037+0.100	153	80	3°	M10X30	49	1,150	
PR40U-HO2RS	40	85	38	36	94	76	49	45	62	35	33	135	45	M35x1,5	0+-0.012	0+-0.12	0.043+0.120	250	100	3°	M10X35	49	2,075	
PR50U-HO2RS	50	105	43	46	116	90	61	56	75	40	37	168	55	M45x1,5	0+-0.012	0+-0.12	0.043+0.120	365	156	3°	M12X40	86	3,575	
PR60U-HO2RS	60	130	54	59	130	120	75	66,8	90	50	46	200	65	M58x1,5	0+-0.015	0+-0.15	0.043+0.120	400	245	3°	M16X45	210	6,200	
PR70U-HO2RS	70	150	65	66	157	130	86	77,8	105	55	51	232	75	M65x1,5	0+-0.015	0+-0.15	0.055+0.142	540	315	3°	M16X50	210	9,200	
PR80U-HO2RS	80	170	74	81	178	160	105	89,4	120	60	55	265	80	M80x2	0+-0.015	0+-0.15	0.055+0.142	670	400	3°	M20X55	410	13,200	

IMPATTO GREEN:

Eurosnodi è particolarmente sensibile all'ambiente, infatti questi particolari, sono inseriti in sacchetti con all'interno striscia di carta **VCI®**, per preservare il prodotto dall'ossidazione, senza l'aggiunta oli protettivi.

GREEN IMPACT:

Eurosnodi has environment friendly attitude, these items are packaged together with a **VCI®** paper strip, it allows to resist corrosion avoiding preservative lubricant.

PR..CE

SKF SIQG..ES / INA GIHN..K..LO



TIPOLOGIA:

Terminale a snodo radiale

ACCOPIAMENTO:

Acciaio/Acciaio da lubrificare regolarmente. Costruito secondo DIN 24338 - ISO 6982 - ISO 8132, con montato snodo sferico **GE..LO** secondo ISO12240-1 (pag.26-27), fissato tramite anelli elastici. Gambo fessurato, per permettere un fissaggio tramite il serraggio di viti esagonali secondo DIN 912 classe 12.9. Dotato di ingrassatore per la lubrificazione dal diametro 20.

CARATTERISTICHE:

Prodotto in acciaio C45 Stampato fino al diametro 100 dal diametro 110 viene ricavato da ghisa sferoidale EN-GJS-400-15.

A richiesta fornibili con filettatura sinistra (cod. articolo PL..CE) e trattamento superficiale resistente alla corrosione quali: **Zincatura, Fosfatazione, nichelatura. Vedi specifiche pag. 10.**

CAMPI DI APPLICAZIONE/NORMATIVE:

Terminale a snodo per la costruzione di cilindri idraulici secondo DIN 24338. Norme corrispondenti alla raccomandazione CETOP RP 58 H e DIN 24333 -24336 ed ISO 6020/1- 6022.

Note: PR70CE fuori norma

TYPE:

Rod end

COUPLING:

Steel/Steel requiring maintenance. Manufactured following DIN 24338 - ISO6982 - ISO8132, within mounted **GE..LO** (ISO12240-1), held by circlips. Hexagonal screws (DIN 912 class 12.9) allowing tightening on rod thanks to vertical cut on thread. Lubrication grease nipple assembled available from Ø20.

MATERIAL:

Forged C45 up to diameter 100mm, from measure 110 mm it is made in EN-GJS-400-15.

Available left threaded (code PL..CE), surface treatment to increase resistance to corrosion as: **zinc galvanize, phosphate plating and nickel plating.** Available with 2RS protective seal.

APPLICATION FIELDS:

Rod end for DIN24338 hydraulic cylinders, CETOP RP 58H, DIN 24333-24336, ISO6020/1-6022.

Note: PR70CE Out of standard

PR..CE

TERMINALI A SNODO
BALL JOINT ENDS

- DIN 24338 / ISO 6982
- NORME CETOP
- **RILUBRIFICABILI**
- ACCOPPIAMENTO: ACCIAIO SU ACCIAIO
- **TERMINALE IN ACCIAIO STAMPATO C45**

- DIN 24338 / ISO 6982
- CETOP STANDARDS
- **WITH GREASE NIPPLE**
- COUPLING: STEEL/STEEL
- **BALL JOINT MADE IN FORGED STEEL C45**

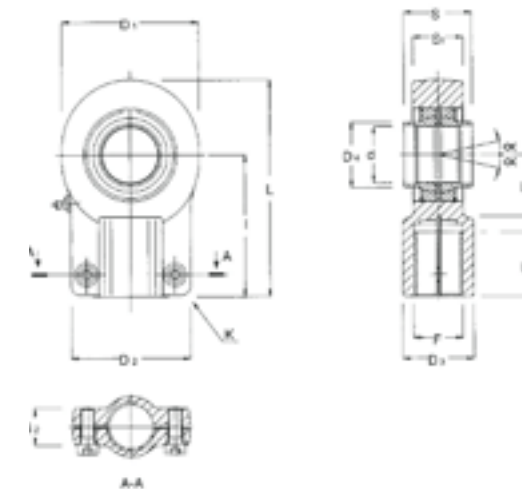

SIGLA CODE	d	s	I	LF	D1	D2	D3	D4	S1	S2	L	L1	F	TOLLERANZE TOLERANCES		GIUOCO SNODO RADIALE RADIAL JOINT CLEARANCE	FATTORI DI CARICO LOAD FACTOR		ANGOLO DI OSCILLAZIONE ANGLE OF OSCILLATION	VITI - SCREWS DIN 912	COPIA DI SERRAGGIO VITI Nm TORQUE OF SCREWS Nm	PESO WEIGHT			
														d	S		DINAMICO C DYNAMIC C	STATICO CO STATIC CO					KN	°	Kg.
														mm	mm										
PR12CE ⁽¹⁾	12	12	38	17	32	32	16	15,5	11	15	54	14	M12x1,25	0±0.018	0±-0.18	0.023±0.068	24,5	10,8	4°	M5X16	6	0,10			
PR16CE	16	16	44	19	40	40	21	20	13,8	15	64	20	M14x1,5	0±0.018	0±-0.18	0.030±0.082	36,5	17,6	4°	M6X14	10	0,21			
PR20CE	20	20	52	23	47	47	25	25	17,8	18,7	75	22	M16x1,5	0±0.021	0±-0.21	0.030±0.082	48	30	4°	M8X20	25	0,35			
PR25CE	25	25	65	29	59	54	30	30,5	21,9	19	96	27	M20x1,5	0±0.021	0±-0.21	0.037±0.100	78	48	4°	M8X20	25	0,62			
PR32CE	32	32	80	37	71	66	38	38	27,5	22	118,5	32	M27x2	0±0.025	0±-0.25	0.037±0.100	114	67	4°	M10X25	49	1,17			
PR40CE	40	40	97	46	90	80	47	46	33	27	146,1	41	M33x2	0±0.025	0±-0.25	0.043±0.120	204	100	4°	M10X25	49	2,15			
PR50CE	50	50	120	57	109	96	58	57	41	32	179,6	50	M42x2	0±0.025	0±-0.25	0.043±0.120	310	156	4°	M12X35	86	4,40			
PR63CE	63	63	140	64	132	114	70	71,5	53	38	211,6	62	M48x2	0±0.030	0±-0.30	0.055±0.142	430	255	4°	M16X40	210	7,60			
PR70CE	70	70	160	81	157	135	80	79	57	42	245	70	M56x2	0±0.030	0±-0.30	0.055±0.142	540	315	4°	M16X40	210	10,10			
PR80CE	80	80	180	86	169,3	148	90	91	67	48	270,6	78	M64x3	0±0.030	0±-0.30	0.055±0.142	395	400	4°	M20X50	410	14,50			
PR90CE	90	90	195	914	185	160	100	99	71	52	296	85	M72x3	0±0.035	0±-0.35	0.055±0.142	750	490	4°	M20X60	410	17,50			
PR100CE	100	100	210	96	211,4	178	110	113	86	62	322,7	98	M80x3	0±0.035	0±-0.35	0.065±0.165	1060	610	4°	M24X60	710	28,00			
PR110CE	110	110	235	106	235	190	125	124	88	62	364	105	M90x3	0±0.035	0±-0.35	0.065±0.165	1200	655	4°	M24X60	710	32,00			
PR125CE	125	125	260	113	265	200	135	138	103	72	405	120	M100x3	0±0.040	0±-0.40	0.065±0.165	1430	950	4°	M24X70	710	46,40			
PR160CE	160	160	310	126	326	250	165	177	130	82	488	150	M125x4	0±0.040	0±-0.40	0.065±0.192	2200	1370	4°	M24X80	710	81,00			
PR200CE	200	200	390	161	418	320	215	221	162	102	620	195	M160x4	0±0.046	0±-0.46	0.065±0.192	3650	2120	4°	M30X100	1500	174			
PR250CE	250	250	530	205	580	420	300	315	192	142	847	265	M200x4	0±0.046	0±-0.46	0.065±0.214	6400	3550	4°	M36X140	2450	425			

Note: 1 senza manutenzione

Note: 1 not requiring maintenance

IMPATTO GREEN:

Eurosnodi è particolarmente sensibile all'ambiente, infatti questi particolari, sono inseriti in sacchetti con all'interno striscia di carta VCI®, per preservare il prodotto dall'ossidazione, senza l'aggiunta oli protettivi.

GREEN IMPACT:

Eurosnodi has environment friendly attitude, these items are packaged together with a VCI® paper strip, it allows to resist corrosion avoiding preservative lubricant.

PR..CE-UK



TIPOLOGIA:
Terminale a snodo radiale

ACCOPIAMENTO:

Acciaio /tessuto PTFE autolubrificante
Costruito secondo DIN 24338 - ISO 6982, con la differenza di avere montato lo snodo sferico secondo ISO12240-1 (pag.24-25): **GE..UK** fino al diametro 25, **GE..UK-2RS** dal diametro 40 in poi.

Fissato tramite anelli elastici. Gambo fessurato, per permettere un fissaggio tramite il serraggio di viti esagonali secondo DIN 912 classe 12.9. Lubrificazione vietata.

CARATTERISTICHE:

Prodotto in acciaio C45 Stampato fino al diametro 100 dal diametro 110 viene ricavato da ghisa sferoidale EN-GJS-400-15

A richiesta fornibili con filettatura sinistra (cod. articolo PL..CE-UK) e trattamento superficiale resistente alla corrosione quali: **Zincatura, Fosfatazione, nichelatura. Vedi specifiche pag.10.**

CAMPI DI APPLICAZIONE/NORMATIVE:

Terminale a snodo per la costruzione di cilindri idraulici, come la versione **PR..CE**, ma con GE Autolubrificante.

TYPE:
Rod end

COUPLING:

Steel/PTFE liner maintenance free.
Manufactured following DIN 24338 - ISO6982 - ISO8132, within mounted **GE..UK** (ISO12240-1) and **GE..UK-2RS** (ISO12240-1) from measure 25mm, held by circlips. Hexagonal screws (DIN 912 class 12.9) allowing tightening on rod thanks to vertical cut on thread. Maintenance free.

MATERIAL:

Forged C45 steel up to diameter 100mm, from measure 110 mm it is made in EN-GJS-400-15. Available left threaded (code PL..CE-UK), surface treatment to increase resistance to corrosion as: **zinc galvanize, phosphate plating and nickel plating.**

APPLICATION FIELDS:

Rod end having same applications as **PR..CE**, but maintenance free bearing assembled.

PR..CE-UK

TERMINALI A SNODO BALL JOINT ENDS

- RILUBRIFICABILI
- ACCOPIAMENTO: ACCIAIO SU ACCIAIO
- TERMINALE IN ACCIAIO STAMPATO C45
- DISPONIBILE ANCHE IN VERSIONE AUTOLUBRIFICANTE
- WITH GREASE NIPPLE
- COUPLING: STEEL/STEEL
- BALL JOINT MADE IN FORGED STEEL C45
- AVAILABLE IN MAINTENANCE FREE VERSION

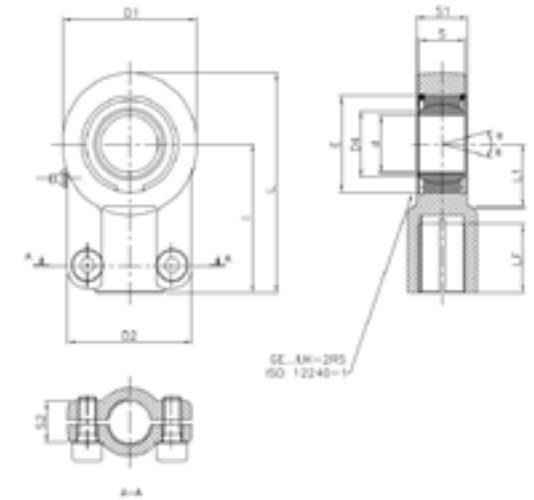

SIGLA CODE	d	S	I	LF	D1	D2	D3	D4	S1	S2	L	L1	F	TOLLERANZE TOLERANCES		GIUOCO SNODO RADIALE RADIAL JOINT CLEARANCE	FATTORI DI CARICO LOAD FACTOR			ANGOLO DI OSCILLAZIONE ANGLE OF OSCILLATION	VITI - SCREWS DIN 912	COPIA DI SERRAGGIO VITI Nm TORQUE OF SCREWS Nm	PESO WEIGHT
														d	S		STATICO C	STATICO CO	DINAMICO C				
														mm	mm	mm	KN	°	Kg.				
PR12CE-UK	12	10	38	17	32	32	16	15,5	11	15	54	14	M12x1,25	0±0.018	0±-0.18	0.023±0.068	24,5	11	11°	M5X16	6	0,10	
PR20CE-UK	20	16	52	23	47	47	25	25	17,8	18,7	75	22	M16x1,5	0±0.021	0±-0.21	0.030±0.082	48	41	9°	M8X20	25	0,35	
PR25CE-UK	25	20	65	29	59	54	30	30,5	21,9	19	96	27	M20x1,5	0±0.021	0±-0.21	0.037±0.100	78	68	7°	M8X20	25	0,62	
PR40CE-UK2RS	40	28	97	46	90	80	47	46	33	27	146,1	41	M33x2	0±0.025	0±-0.25	0.043±0.120	204	140	7°	M10X25	49	2,15	
PR50CE-UK2RS	50	35	120	57	109	96	58	57	41	32	179,6	50	M42x2	0±0.025	0±-0.25	0.043±0.120	310	220	6°	M12X35	86	4,40	
PR70CE-UK2RS	70	49	160	81	157	135	80	79	57	42	245	70	M56x2	0±0.030	0±-0.30	0.055±0.142	540	440	6°	M16X40	210	10,10	
PR80CE-UK2RS	80	55	180	86	169,3	148	90	91	67	48	270,6	78	M64x3	0±0.030	0±-0.30	0.055±0.142	695	570	6°	M20X50	410	14,50	
PR90CE-UK2RS	90	60	195	91	186	160	100	99	72	52	296	85	M72x3	0±0.035	0±-0.35	0.055±0.142	750	695	5°	M20X60	410	17,50	
PR100CE-UK2RS	100	70	210	96	211,4	178	110	113	86	62	322,7	98	M80x3	0±0.035	0±-0.35	0.065±0.165	1060	865	7°	M24X60	710	28,00	
PR110CE-UK2RS	110	70	235	106	235	190	125	124	88	62	364	105	M90x3	0±0.035	0±-0.35	0.065±0.165	1200	930	6°	M24X60	710	32,00	
PR120CE-UK2RS	120	85	260	113	269	200	135	138	105	72	405,7	120	M100x3	0±0.040	0±-0.40	0.065±0.165	1430	1340	6°	M24X70	710	46,40	
PR160CE-UK2RS	160	105	310	126	326	250	165	177	130	82	488	150	M125x4	0±0.040	0±-0.40	0.065±0.192	2200	1930	8°	M24X80	710	81,00	
PR200CE-UK2RS	200	130	390	161	418	320	215	221	167	102	620	195	M160x4	0±0.046	0±-0.46	0.065±0.192	3650	3000	7°	M30X100	1500	174	
PR280CE-UK2RS	280	155	530	205	580	420	300	315	192	142	847	265	M200x4	0±0.046	0±-0.46	0.065±0.214	6400	5000	6°	M36X140	2450	425	

IMPATTO GREEN:

Eurosnodi è particolarmente sensibile all'ambiente, infatti questi particolari, sono inseriti in sacchetti con all'interno striscia di carta **VCI®**, per preservare il prodotto dall'ossidazione, senza l'aggiunta oli protettivi.

GREEN IMPACT:

Eurosnodi has environment friendly attitude, these items are packaged together with a **VCI®** paper strip, it allows to resist corrosion avoiding preservative lubricant.

PR..S

SKF SIJ..ES / INA GIHO..K..DO



TIPOLOGIA:
Terminale a snodo radiale

ACCOPIAMENTO:

Acciaio/Acciaio da lubrificare regolarmente. Costruito secondo DIN 24555 - ISO 8133, con montato snodo sferico **GE..DO** secondo ISO12240-1 (pag. 22-23), fissato tramite cianfrinatura. Gambo fessurato, per permettere un fissaggio tramite il serraggio di viti esagonali secondo DIN 912 classe 12.9. Dotato di ingrassatore per la lubrificazione dal diametro 16.

CARATTERISTICHE:

Prodotto in acciaio C45 Stampato.

A richiesta fornibili con filettatura sinistra (cod. articolo PL..S) e trattamento superficiale resistente alla corrosione quali: **Zincatura, Fosfatazione, nichelatura. Vedi specifiche pag.10.** Possiamo fornire i terminali con guarnizioni di protezione 2RS

CAMPI DI APPLICAZIONE:

Terminale a snodo costruito, secondo ISO 6020 per cilindri oleodinamici con pressione max 160 bar.

TYPE:
Rod end

COUPLING:

Steel/Steel requiring maintenance. *DIN 24555 - ISO 8133, within **GE..DO** ISO12240-1 pressed into shell, hexagonal screws (DIN 912 class 12.9) allowing tightening on rod thanks to vertical cut on thread. Lubrication grease nipple assembled available from Ø 16.*

MATERIAL:

Forged C45.

Available left threaded (code PL..S), surface treatment to increase resistance to corrosion as: **zinc galvanize, phosphate plating and nickel plating.**

APPLICATION FIELDS:

Rod end following ISO 6020 for hydraulic cylinders maximum pressure 160 bar.

PR..S

TERMINALI A SNODO BALL JOINT ENDS

- DIN 24555
- NORME CETOP
- **RILUBRIFICABILI**
- ACCOPIAMENTO: ACCIAIO SU ACCIAIO
- **TERMINALE IN ACCIAIO STAMPATO C45**

- DIN 2455
- CETOP STANDARDS
- **WITH GREASE NIPPLE**
- COUPLING: STEEL/STEEL
- **BALL JOINT MADE IN FORGED STEEL C45**

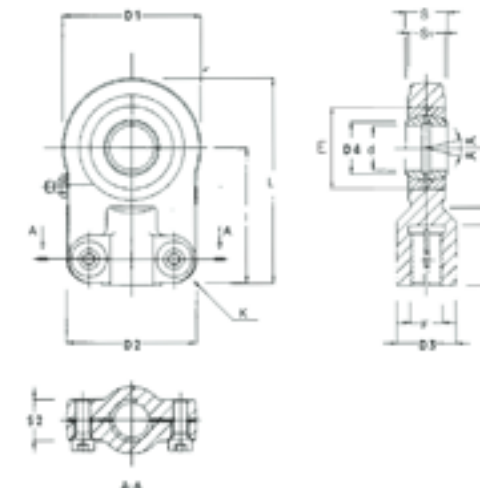

SIGLA CODE	d	S	I	LF	D1	D2	D3	D4	E	S1	S2	L	L1	F	TOLLERANZE TOLERANCES		GIUOCO SNODO RADIALE RADIAL JOINT CLEARANCE	FATTORI DI CARICO LOAD FACTOR			ANGOLO DI OSCILLAZIONE ANGLE OF OSCILLATION	VITI - SCREWS DIN 912	COPIA DI SERRAGGIO VITI Nm TORQUE OF SCREWS Nm	PESO WEIGHT
															d	S		STATICO CO	STATICO CC	DINAMICO C				
															mm	mm		mm	KN	°				
PR12S ⁽¹⁾	12	10	42	15	40	35	17	15	22	8	13	59,5	16	M10x1,25	0±0.008	0±-0.12	0.032±0.068	17	10,8	11°	M6X12	10	0,15	
PR16S	16	14	48	17	45	45	21	20,5	30	11	13	70,5	20	M12x1,25	0±0.008	0±-0.12	0.040±0.068	28,5	21,1	10°	M6X12	10	0,25	
PR20S	20	16	58	19	55	55	25	24	35	13	17	85,5	25	M14x1,5	0±0.010	0±-0.12	0.040±0.082	42,5	30	9°	M8X20	25	0,43	
PR25S	25	20	68	23	65	62	30	29	42	17	18	100,5	31	M16x1,5	0±0.010	0±-0.12	0.050±0.100	67	48	7°	M8X20	25	0,73	
PR30S	30	22	85	29	80	77	36	34	47	19	19	125	35	M20x15	0±0.010	0±-0.12	0.050±0.100	108	62	6°	M10X20	49	1,3	
PR40S	40	28	105	37	100	90	45	45	62	23	23	155	45	M27x2	0±0.012	0±-0.12	0.060±0.120	156	100	7°	M10X25	49	2,3	
PR50S	50	35	130	46	122	105	55	56	75	30	30	190	58	M33x2	0±0.012	0±-0.12	0.060±0.120	245	156	6°	M12X30	86	4,4	
PR60S	60	44	150	57	160	134	68	66,5	90	38	38	230	68	M42x2	0±0.015	0±-0.15	0.060±0.142	380	245	6°	M16X40	210	8,4	
PR80S	80	55	185	64	195	156	90	89	120	47	47	287,5	82	M48x2	0±0.015	0±-0.15	0.072±0.142	585	400	6°	M20X50	410	15,6	
PR100S	100	70	240	86	235	190	110	109,5	150	57	57	360	116	M64x3	0±0.020	0±-0.20	0.085±0.165	865	610	6°	M24X60	710	28	

Note: 1 Lubrificazione non possibile

Note: 1 Lubrification not possible

IMPATTO GREEN:

Eurosnodi è particolarmente sensibile all'ambiente, infatti questi particolari, sono inseriti in sacchetti con all'interno striscia di carta **VCI®**, per preservare il prodotto dall'ossidazione, senza l'aggiunta oli protettivi.

GREEN IMPACT:

Eurosnodi has environment friendly attitude, these items are packaged together with a **VCI®** paper strip, it allows to resist corrosion avoiding preservative lubricant.

MA..D



TIPOLOGIA:
Terminale a snodo radiale

ACCOPIAMENTO:

Acciaio/Acciaio da lubrificare regolarmente. All'interno del terminale a snodo troviamo montato snodo sferico **GE..DO** secondo ISO12240-1 (pag.22-23), fissato tramite anelli elastici. Gambo fessurato, per permettere un fissaggio tramite il serraggio di viti esagonali secondo DIN 912 classe 12.9. Dotato di ingrassatore per la lubrificazione.

CARATTERISTICHE:

Prodotto in acciaio C45 Stampato fino alla misura da 60, dalla 70 in poi viene ricavato da ghisa sferoidale EN-GJS-400-15. A richiesta fornibili con trattamento superficiale resistente alla corrosione quali: **Zincatura, Fosfatizzazione, nichelatura. Vedi specifiche pag. 10.** possiamo fornire i terminali con guarnizioni di protezione 2RS.

CAMPI DI APPLICAZIONE:

Terminale a snodo particolarmente adatto ad applicazioni pesanti con filettatura lunga per una piu' maggior campo di registrazione dell'interasse, adatto per la costruzione di cilindri idraulici a doppio effetto.

TYPE:
Rod end

COUPLING:

Steel/Steel requiring maintenance. Wearing **GE..DO** (ISO12240-1), held by circlips. Hexagonal screws (DIN 912 class 12.9) allowing tightening on rod thanks to vertical cut on thread. Lubrication grease nipple assembled.

MATERIAL:

Forged C45 steel up to diameter 60mm, from measure 70mm it is made of EN-GJS-400-15 cast iron. Available surface treatment to increase resistance to corrosion as: **zinc galvanize, phosphate plating and nickel plating.** Available bearing having 2RS protective seals.

APPLICATION FIELDS:

Rod end for heavy duty, long thread allowing to modify cylinder's wheelbase.

MA..D

TERMINALI A SNODO BALL JOINT ENDS

- RILUBRIFICABILI
- ACCOPIAMENTO: ACCIAIO SU ACCIAIO
- TERMINALE IN ACCIAIO STAMPATO C45

- WITH GREASE NIPPLE
- COUPLING: STEEL/STEEL
- BALL JOINT MADE IN FORGED STEEL C45

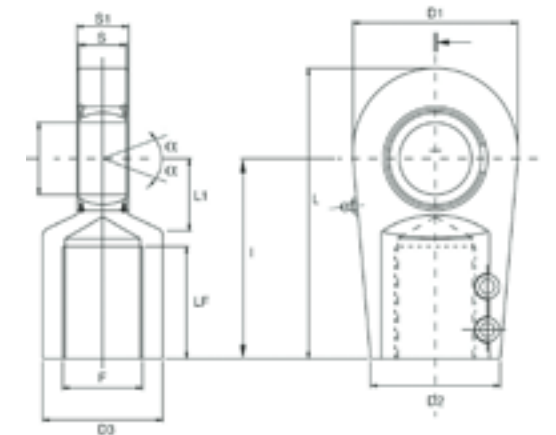

SIGLA CODE	d	l	LF	D1	D2	D3	S	S1	L	L1	F	ANGOLO DI OSCILLAZIONE ANGLE OF OSCILLATION ϑ	FATTORI DI CARICO LOAD FACTOR		VITI - SCREWS DIN 912 12.9	COPPIA DI SERRAGGIO VITI Nm TORQUE OF SCREWS Nm	PESO WEIGHT Kg.
													STATICO CO STATIC CO	DINAMICO C DYNAMIC C			
													KN				
MA25D	25 - 0.010	65	30	56	48	28	20 - 0.12	23	95	25	M18X2	8°	66	51	8x20	20	0,65
MA30D	30 - 0.010	75	35	64	54	34	22 - 0.12	28	109	30	M24X2	7°	96	65,5	8x22	20	1,0
MA35D	35 - 0.012	90	45	78	66	44	25 - 0.12	30	132	40	M30X2	7°	185	112	10x25	40	1,3
MA40D	40 - 0.012	105	55	94	78	55	28 - 0.12	35	155	45	M39X3	7°	297	140	12x30	80	2,4
MA50D	50 - 0.012	135	75	116	90	70	35 - 0.12	40	198	55	M50X3	7°	442	220	12x35	80	4,1
MA60D	60 - 0.015	170	95	130	118	87	44 - 0.15	50	240	65	M64X3	7°	539	345	16x45	160	6,5
MA70D	70 - 0.015	195	110	154	130	105	49 - 0.15	55	278	75	M80X3	6°	721	440	16x50	160	9,5
MA80D	80 - 0.015	210	120	176	158	125	55 - 0.15	60	305	80	M90X3	6°	895	570	20x55	300	16
MA90D	90 - 0.020	250	140	206	162	150	60 - 0.20	65	363	90	M100X3	5°	1330	695	20x60	300	28
MA110D	110 - 0.020	3000	145	264	189	180	70 - 0.20	80	442	115	M120X4	6°	2024	655	24x75	840	47
MA120D	120 - 0.020	360	177	340	243	210	85 - 0.20	90	540	140	M150X4	6°	2970	950	24x85	840	85
MA160D	160 - 0.020	460	200	480	273	260	105 - 0.20	110	710	200	M180X4	8°	4302	1370	30x100	1700	186

IMPATTO GREEN:

Eurosnodi è particolarmente sensibile all'ambiente, infatti questi particolari, sono inseriti in sacchetti con all'interno striscia di carta **VCI®**, per preservare il prodotto dall'ossidazione, senza l'aggiunta oli protettivi.

GREEN IMPACT:

Eurosnodi has environment friendly attitude, these items are packaged together with a **VCI®** paper strip, it allows to resist corrosion avoiding preservative lubricant.

MA..D-FO



TIPOLOGIA:

Terminale a snodo radiale

ACCOPIAMENTO:

Acciaio/Acciaio da lubrificare regolarmente.

All'interno del terminale a snodo troviamo montato snodo sferico **GE..FO** secondo ISO12240-1 (pag.30-31), fissato tramite anelli elastici. Gambo fessurato, per permettere un fissaggio tramite il serraggio di viti esagonali secondo DIN 912 classe 12.9. Dotato di ingrassatore per la lubrificazione.

CARATTERISTICHE:

Prodotto in acciaio C45 Stampato fino alla misura da 50, dalla 60 in poi viene ricavato da ghisa sferoidale EN-GJS-400-15.

A richiesta fornibili con trattamento superficiale resistente alla corrosione quali: **Zincatura, Fosfatazione, nichelatura. Vedi specifiche pag. 10.** Possiamo fornire i terminali con guarnizioni di protezione 2RS.

CAMPI DI APPLICAZIONE:

Terminale a snodo particolarmente adatto ad applicazioni pesanti con filettatura lunga per una piu' maggior campo di registrazione dell'interasse, adatto per la costruzione di cilindri idraulici a doppio effetto ed ampio angolo di oscillazione. L'utilizzo del **GE..FO**, conferisce al terminale a snodo ulteriore robustezza rispetto alla versione **MA..D**.

TYPE:

Rod end

COUPLING:

Steel/Steel requiring maintenance.

Wearing **GE..FO** (ISO12240-1), held by circlips. Hexagonal screws (DIN 912 class 12.9) allowing tightening on rod thanks to vertical cut on thread. Lubrication grease nipple assembled.

MATERIAL:

Forged C45 steel up to diameter 50mm, from measure 60mm it is made of EN-GJS-400-15 cast iron.

Available on request with surface treatment to increase resistance to corrosion as: **zinc galvanize, phosphate plating and nickel plating.** 2RS protective seals on bearing available.

APPLICATION FIELDS:

Rod end for heavy duty, long thread allowing to modify cylinder's wheelbase. Increased oscillating angle, by using **GE..FO** rod end is stronger compared to standard **MA..D**.

MA..D-FO

TERMINALI A SNODO BALL JOINT ENDS

- RILUBRIFICABILI
- ACCOPIAMENTO: ACCIAIO SU ACCIAIO
- TERMINALE IN ACCIAIO STAMPATO C45

- WITH GREASE NIPPLE
- COUPLING: STEEL/STEEL
- BALL JOINT MADE IN FORGED STEEL C45

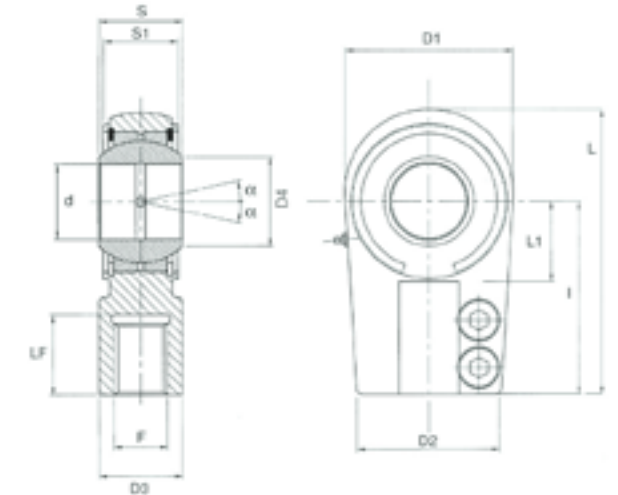

SIGLA CODE	d	l	LF	D1	D2	D3	D4	S	S1	L	L1	F	ANGOLO DI OSCILLAZIONE ANGLE OF OSCILLATION ϑ	FATTORI DI CARICO LOAD FACTOR		VITI - SCREWS DIN 912	COPIA DI SERRAGGIO VITI Nm TORQUE OF SCREWS Nm	PESO WEIGHT Kg.
														STATICO CO	DINAMICO C			
														KN				
MA20D-FO	20 - 0.010	65	30	56	48	28	25,2	20 - 0.12	23	95	25	M18X2	17°	66	51	8x20	20	0,65
MA25D-FO	25 - 0.010	75	35	64	54	34	29,2	22 - 0.12	28	109	30	M24X2	17°	96	65,5	8x22	20	1,0
MA30D-FO	30 - 0.012	90	45	78	66	44	34,4	25 - 0.12	30	132	40	M30X2	17°	185	112	10x25	40	1,3
MA35D-FO	35 - 0.012	105	55	94	78	55	39,7	28 - 0.12	35	155	45	M39X3	16°	297	140	12x30	80	2,4
MA45D-FO	45 - 0.012	135	75	116	90	70	44,7	35 - 0.12	40	198	55	M50X3	15°	442	220	12x35	80	4,1
MA50D-FO	50 - 0.015	170	95	130	118	87	50	44 - 0.15	50	240	65	M64X3	17°	539	345	16x45	160	6,5
MA60D-FO	60 - 0.015	195	110	154	130	105	67	49 - 0.15	55	278	75	M80X3	17°	721	440	16x50	160	9,5
MA70D-FO	70 - 0.015	210	120	176	158	125	78,2	55 - 0.15	60	305	80	M90X3	16°	895	570	20x55	300	16
MA80D-FO	80 - 0.020	250	140	206	162	150	87,1	60 - 0.20	65	363	90	M100X3	14°	1330	695	20x60	300	28

IMPATTO GREEN:

Eurosnodi è particolarmente sensibile all'ambiente, infatti questi particolari, sono inseriti in sacchetti con all'interno striscia di carta **VCI®**, per preservare il prodotto dall'ossidazione, senza l'aggiunta oli protettivi.

GREEN IMPACT:

Eurosnodi has environment friendly attitude, these items are packaged together with a **VCI®** paper strip, it allows to resist corrosion avoiding preservative lubricant.

FT..



TIPOLOGIA: Terminale a snodo radiale

ACCOPPIAMENTO:

Acciaio/Acciaio da lubrificare regolarmente. All'interno del terminale a snodo troviamo montato uno snodo sferico **GE..DO** secondo ISO12240-1 (pag.22-23), fissato tramite anelli elastici. Dotato di ingrassatore per la lubrificazione.

CARATTERISTICHE:

Prodotto in acciaio C45 Stampato. La costruzione di questo terminale a snodo, è ottenuta per forgiatura in pezzo unico, avente le stesse dimensioni del classico **SN..** (pag.50-51) abbinato al fondello standard **FD..** (pag. 142-143).

CAMPI DI APPLICAZIONE:

Terminale a snodo robusto, per la produzione di cilindri idraulici, da saldare sulla parte posteriore del cilindro idraulico. Il vantaggio di tale prodotto, è evitare il passaggio della saldatura dello snodo al fondello, con garanzia di perpendicolarità delle parti. Lo snodo sferico è removibile.

A richiesta fornibili con guarnizioni di protezione **2RS** (pag.22-23), con **GE** autolubrificante (pag.24-25), e con GE rinforzato **GE..FO** (pag.30-31).

IMPATTO GREEN:

Eurosnodi è particolarmente sensibile all'ambiente, infatti questi particolari, sono inseriti in sacchetti con all'interno striscia di carta **VCI®**, per preservare il prodotto dall'ossidazione, senza l'aggiunta oli protettivi. La presenza di oli sui componenti destinati alla saldatura provoca l'emissione di fumi di combustione durante il processo dannosi per la salute e l'ambiente.

TYPE: Rod end

COUPLING:

Steel/Steel requiring maintenance. Wearing **GE..DO** (ISO12240-1), held by circlips. Hexagonal screws (DIN 912 class 12.9) allowing tightening on rod thanks to vertical cut on thread. Lubrication grease nipple assembled.

MATERIAL:

Forged C45. FT has same dimension as product **S..N** coupled with end plug **FD**.

APPLICATION FIELDS:

Strong rod end to be used on cylinder bottom, it allows to avoid rod end welding on end plug. Cylinder bottom and rod end are perfectly perpendicular. Bearing may be removed.

Available with **2RS** protective seals, maintenance free (**GE..UK**) and reinforced bearing **GE..FO**.

GREEN IMPACT:

Eurosnodi has environment friendly attitude, these item are packaged together with a **VCI®** paper strip, it allows to resist rust avoiding preservative lubricant, who will then become smokes during welding, harmful for environment and workers health.

FT..

TERMINALI A SNODO con FONDELLO

BALL JOINT ENDS with END PLUG

• MATERIALE: ST. 52.3

• MATERIAL: ST 52.3

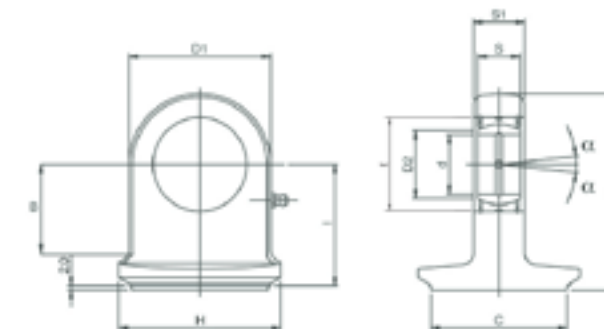

SIGLA CODE	d	s	l	D1	E	S1	L	C	H	FATTORI DI CARICO LOAD FACTOR		ANGOLO DI OSCILLAZIONE ANGLE OF OSCILLATION	B	PESO WEIGHT
										DINAMICO C DYNAMIC C	STATICO CO STATIC C			
										KN		α	Kg.	
FT20/35	20 - 0,010	16 - 0,012	46	50	35	19	73	35	45	30	67	9	33	0,48
FT20/40	20 - 0,010	16 - 0,012	46	50	35	19	73	40	50	30	67	9	33	0,49
FT20/45	20 - 0,010	16 - 0,012	46	50	35	19	73	45	55	30	67	9	33	0,54
FT20/50	20 - 0,010	16 - 0,012	46	50	35	19	73	50	60	30	67	9	33	0,56
FT25/40	25 - 0,010	20 - 0,012	53	55	42	23	82,5	40	50	48	69,5	7	37	0,70
FT25/50	25 - 0,010	20 - 0,012	53	55	42	23	82,5	50	60	48	69,5	7	37	0,73
FT25/55	25 - 0,010	20 - 0,012	55	55	42	23	82,5	55	65	48	69,5	7	37	0,80
FT30/50	30 - 0,010	22 - 0,012	59	65	47	28	93,5	50	60	62	118	6	43	1,12
FT30/60	30 - 0,010	22 - 0,012	61	65	47	28	95,5	60	70	62	118	6	43	1,16
FT30/63	30 - 0,010	22 - 0,012	61	65	47	28	95,5	63	73	62	118	6	43	1,23
FT30/65	30 - 0,010	22 - 0,012	61	65	47	28	95,5	65	75	62	118	6	43	1,31
FT35/63	35 - 0,012	25 - 0,012	71	83	55	30	114,5	63	75	80	196	6	50	2,05
FT35/70	35 - 0,012	25 - 0,012	71	83	55	30	114,5	70	80	80	196	6	50	2,08
FT35/75	35 - 0,012	25 - 0,012	71	83	55	30	114,5	75	90	80	196	6	50	2,09
FT35/80	35 - 0,012	25 - 0,012	71	83	55	30	114,5	80	95	80	196	6	50	2,14
FT35/80/1	35 - 0,012	25 - 0,012	71	83	55	30	114,5	80	90	80	196	6	50	2,20
FT40/80	40 - 0,012	28 - 0,012	79	100	62	35	131	80	95	100	300	7	60	3,35
FT40/85	40 - 0,012	28 - 0,012	82	100	62	35	134	85	100	100	300	7	60	3,40
FT40/90	40 - 0,012	28 - 0,012	82	100	62	35	134	90	105	100	300	7	60	3,50
FT40/100	40 - 0,012	28 - 0,012	82	100	62	35	134	100	115	100	300	7	60	3,73
FT50/110	50 - 0,012	35 - 0,012	101	123	75	40	164,5	110	130	156	440	6	74	6,55
FT50/120	50 - 0,012	35 - 0,012	104	123	75	40	167,5	120	140	156	440	6	74	6,85
FT50/125	50 - 0,012	35 - 0,012	104	123	75	40	167,5	125	145	156	440	6	74	7,06
FT60/130	60 - 0,015	44 - 0,012	116	140	90	50	188	130	150	245	570	6	85	9,84
FT60/140	60 - 0,015	44 - 0,012	116	140	90	50	188	140	160	245	570	6	85	10,27
FT60/150	60 - 0,015	44 - 0,012	118	140	90	50	190	150	170	245	570	6	85	10,67
FT110	110 - 0,020	70 - 0,015	220	290	160	80	365	-	330	655	2160	6	160	75

FF..



TIPOLOGIA:
Forcella filettata

CARATTERISTICHE:

Prodotto in acciaio ST52.3

CAMPI DI APPLICAZIONE:

Forcella filettata da applicare alla estremità dello stelo di cilindri idraulici e sui leveraggi di macchinari agricoli ed industriali.

TYPE:

Rod clevis

MATERIAL:

ST 52-3.

APPLICATION FIELDS:

Threaded rod clevis for hydraulic cylinders for industrial and agriculture machinery's links, both rod and bottom sides.

IMPATTO GREEN:

Eurosnodi è particolarmente sensibile all'ambiente, infatti questi particolari, sono inseriti in sacchetti con all'interno striscia di carta VCI®, per preservare il prodotto dall'ossidazione, senza l'aggiunta oli protettivi. La presenza di oli sui componenti destinati alla saldatura provoca l'emissione di fumi di combustione durante il processo dannosi per la salute e l'ambiente.

FS..

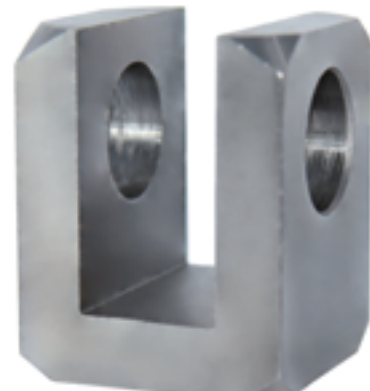

TIPOLOGIA:
Forcella piana a saldare

CARATTERISTICHE:

Prodotto in acciaio ST52.3. La base della forcella è spianata, per favorire un corretto posizionamento sulle superfici su cui verrà saldata.

CAMPI DI APPLICAZIONE:

Forcella con base spianata da saldare sul fondello di cilindri idraulici e sui leveraggi di macchinari agricoli ed industriali

TYPE:

Rod clevis

MATERIAL:

ST 52-3. Clevis base is flat to ease positioning on surface where it will be welded

APPLICATION FIELDS:

Rod clevis for hydraulic cylinders for industrial and agriculture machinery's links, both rod and bottom sides

GREEN IMPACT:

Eurosnodi has environment friendly attitude, these item are packaged together with a VCI® paper strip, it allows to resist rust avoiding preservative lubricant, who will then become smokes during welding, harmful for environment and workers health.

FF..

FORCELLE FILETTATE THREADED YOKES

• MATERIALE: FE 510 PB

• MATERIAL: FE 510 PB

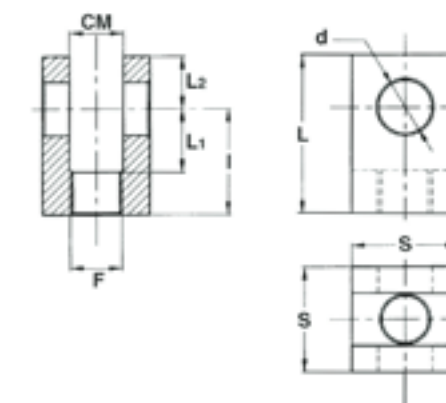

SIGLA CODE	F	CM	S	d	L	I	L1	L2	FATTORI DI CARICO LOAD FACTOR		PESO WEIGHT
									KN	Kg.	
FF0016	M16X1,5	16	35	16,20	55	39	24	16	54	0,29	
FF0020	M20X1,5	20	40	20,25	65	45	30	20	80	0,41	
FF0025	M24X2	25	50	25,25	70	50	30	20	125	0,71	
FF0030	M30X2	30	60	30,25	90	65	35	25	165	1,34	
FF0035	M33X2	35	70	35,25	105	75	40	30	245	2,05	

FS..

FORCELLE A SALDARE WELDING YOKES

• MATERIALE: FE 510

• MATERIAL: FE 510

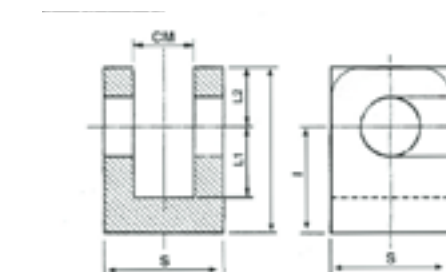

SIGLA CODE	CM	S	d	L	I	L1	L2	FATTORI DI CARICO LOAD FACTOR		PESO WEIGHT
								KN	Kg.	
FS0016	16,2	35	16,20	50	34	24	16	54	0,27	
FS0020	20,2	40	20,25	60	40	30	20	80	0,39	
FS0025	25,2	50	25,25	65	45	30	20	125	0,69	
FS0030	30,2	60	30,25	75	50	35	25	165	1,08	
FS0035	35,2	70	35,25	85	55	40	30	245	1,62	

F23



TIPOLOGIA:
Forcella filettata + perno

CARATTERISTICHE:

Prodotto in acciaio ST52.3 Stampato.
La costruzione di questa forcella, è ottenuta per forgiatura, e rispetta la normativa ISO 8133 completa di perno ed anelli elastici di ritegno

CAMPI DI APPLICAZIONE:

forcella filettata da applicare alla estremità dello stelo di cilindri idraulici ISO 8133

TYPE:
Threaded fork + pin

MATERIAL:

ST 52-3 forged.
Forged steel, manufactured following ISO 8133, fork supplied with pin

APPLICATION FIELDS:

Threaded clevis to be used on hydraulic cylinder type ISO 8133.

IMPATTO GREEN:

Eurosnodi è particolarmente sensibile all'ambiente, infatti questi particolari, sono inseriti in sacchetti con all'interno striscia di carta VCI®, per preservare il prodotto dall'ossidazione, senza l'aggiunta oli protettivi.

GREEN IMPACT:

Eurosnodi has environment friendly attitude, these items are packaged together with a VCI® paper strip, it allows to resist corrosion avoiding preservative lubricant.

F23

FORCELLA+PERNO YOKES+PIN

- ISO 8133
- **MATERIALE ACCIAIO ST.52.3**
- ISO 8133
- **MATERIAL: ST. 52.3 STEEL**

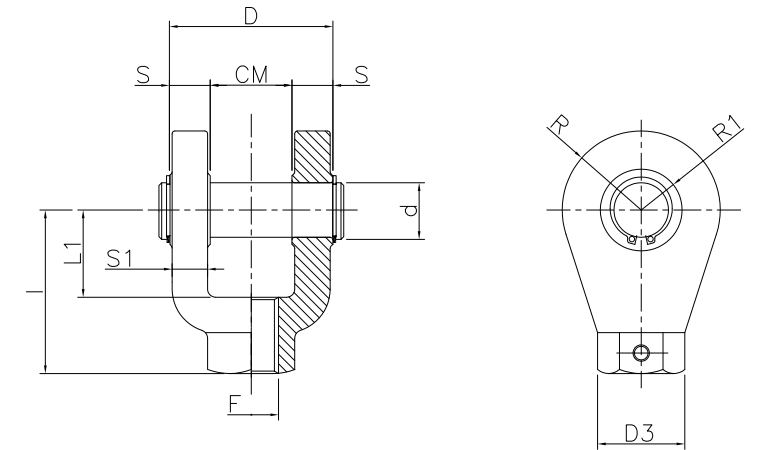

SIGLA CODE	CM	d	I	D	D3	F	L1	R	S	R1	S1	CARICO STATICO STATIC LOAD	GRANO GRAIN	PESO WEIGHT
												KN		Kg.
F2316	30	20	54	60	32	M16x1,5	32	29	15	15	13	32	M6x6	0,90
F2320	30	20	60	60	32	M20x1,5	32	29	15	15	13	50	M6x6	0,91
F2327	40	28	75	80	40	M27x2	39	34	20	20	17	80	M6x6	1,92
F2333	50	36	99	100	56	M33x2	54	50	25	28	22	125	M8x8	4,92
F2342	60	45	113	120	56	M42x2	57	53	30	33	27	200	M8x8	6,53
F2348	70	56	126	140	75	M48x2	63	59	35	40	31	320	M8x8	10,11
F2364	80	70	168	160	95	M64x3	83	78	40	48	37	500	M12x12	19,20
F2380	80	70	168	160	95	M80x3	83	78	40	48	37	500	M12x12	18,42

4F23..



TIPOLOGIA:
Forcella filettata

CARATTERISTICHE:

Prodotto in acciaio ST52.3 Stampato.
La costruzione di questa forcella è ottenuta per forgiatura e rispetta la normativa ISO 8133 .

CAMPI DI APPLICAZIONE:

Forcella filettata da applicare alla estremità dello stelo di cilindri idraulici secondo ISO 8133. Possibile avere anche il perno dedicato PF..

TYPE: Threaded fork

MATERIAL: ST52-3 forged. Forged steel, manufactured following ISO 8133, fork supplied with pin.

APPLICATION FIELDS: Application: threaded clevis to be used on hydraulic cylinder type ISO 8133, available pin PF.

IMPATTO GREEN:

Eurosnodi è particolarmente sensibile all'ambiente, infatti questi particolari, sono inseriti in sacchetti con all'interno striscia di carta VCI®, per preservare il prodotto dall'ossidazione, senza l'aggiunta oli protettivi.

PF..



TIPOLOGIA:
Perno per forcella

CARATTERISTICHE:

Prodotto in acciaio C40.
La costruzione di questo terminale a snodo, è ottenuta per forgiatura in pezzo unico secondo ISO 8133 completa di perno ed anelli elastici di ritegno.

CAMPI DI APPLICAZIONE:

Perno per forcella 4F.. secondo ISO 8133.

TYPE: Pin for ISO 8133 forks

MATERIAL: C40 Steel. Individually forged as ISO 8133, supplied with circlips to block into clevis.

APPLICATION FIELDS:

Pin for fork type 4F.

GREEN IMPACT:

Eurosnodi has environment friendly attitude, these items are packaged together with a VCI® paper strip, it allows to resist corrosion avoiding preservative lubricant.

4F23..

**FORCELLA
YOKES**

- ISO 8133
- MATERIALE ACCIAIO ST.52.3

- ISO 8133
- MATERIAL: ST. 52.3 STEEL

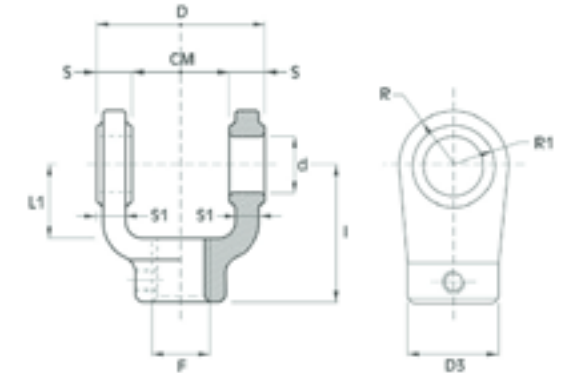

SIGLA CODE	CM	d	I	D	D3	F	L1	R	S	R1	S1	CARICO STATICO STATIC LOAD	GRANO GRAIN	PESO WEIGHT
												KN		Kg.
4F2316	30	20	54	60	32	M16x1,5	32	29	15	15	13	32	M6x6	0,90
4F2320	30	20	60	60	32	M20x1,5	32	29	15	15	13	50	M6x6	0,91
4F2327	40	28	75	80	40	M27x2	39	34	20	20	17	80	M6x6	1,92
4F2333	50	36	99	100	56	M33x2	54	50	25	28	22	125	M8x8	4,92
4F2342	60	45	113	120	56	M42x2	57	53	30	33	27	200	M8x8	6,53
4F2348	70	56	126	140	75	M48x2	63	59	35	40	31	320	M8x8	10,11
4F2364	80	70	168	160	95	M64x3	83	78	40	48	37	500	M12x12	19,20
4F2380	80	70	168	160	95	M80x3	83	78	40	48	37	500	M12x12	18,42

PF..

**PERNO PER FORCELLA
PIN FOR YOKES**

- ISO 8133
- MATERIALE ACCIAIO C40

- ISO 8133
- MATERIAL: C40

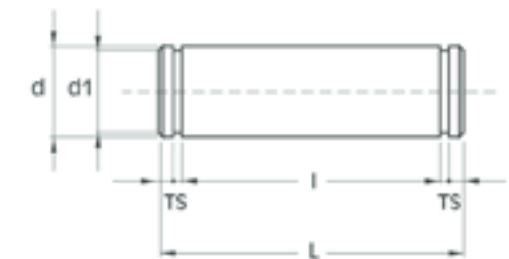

SIGLA CODE	d	L	d1	I	A	TS	USATO PER FORCELLA USED FOR YOKE	PESO WEIGHT
								Kg.
PF2913	20	73	19	66	2.2	1.3	4F2316	0,18
PF2914	20	73	19	66	2.2	1.3	4F2320	0,18
PF2915	28	95	26,6	87	2.4	1.6	4F2327	0,45
PF2916	36	117	34	107	3.15	1.85	4F2333	0,93
PF2917	45	139	42,5	129	3.15	1.5	4F2342	1,67
PF2918	56	161	53	149	3.80	2.17	4F2348	2,98
PF2919	70	181	67	169	3.35	2.65	4F2364	5,43
PF2920	70	181	67	169	3.35	2.65	4F2380	5,43

BO..

BO../FIL..

TIPOLOGIA:
Base oscillante

ACCOPIAMENTO:

Acciaio/Acciaio da lubrificare regolarmente. Base oscillante composta da un perno ad estremità sferica maschio, inserito in un supporto circolare avente una sede femmina sferica, tenuti assieme da un anello elastico. Dotato di ingrassatore per la lubrificazione.

CARATTERISTICHE:

Prodotto in acciaio C45 per il perno, ed S355J2 per il supporto. Sull'estremità del perno, è presente un foro di centraggio per agevolarne il posizionamento durante la saldatura. Adatto a supportare elevati carichi in spinta.

CAMPI DI APPLICAZIONE:

Utilizzato principalmente come terminale nei cilindri idraulici stabilizzatori delle gru e piattaforme aeree.

TYPE:

Swinging end

SLIDING SURFACE:

Steel/Steel requiring maintenance. Swinging end (oscillating end) is made of spherical stud and housing kept together with an elastic ring. Lubrication grease nipple assembled

MATERIAL:

Stud made in C45 Steel, housing made in S355J2. On stud edge there is centring hole to ease positioning before welding. It can afford high thrust loads.

APPLICATION FIELDS:

Threaded rod clevis for hydraulic cylinders for industrial sides.

TIPOLOGIA:
Base oscillante

ACCOPIAMENTO:

Acciaio/Acciaio da lubrificare regolarmente. Base oscillante composta da un perno ad estremità sferica maschio, inserito in un supporto circolare avente una sede femmina sferica, tenuti assieme da un anello elastico. Dotato di ingrassatore per la lubrificazione.

CARATTERISTICHE:

Prodotto in acciaio C45 per il perno, ed S355J2 per il supporto. all'estremità del perno, è presente un filetto maschio, per il fissaggio.

CAMPI DI APPLICAZIONE:

utilizzato principalmente come terminale nei cilindri idraulici stabilizzatori delle gru e piattaforme aeree.

TYPE:

Swinging end

SLIDING SURFACE:

Steel/Steel requiring maintenance. Swinging end (oscillating end) is made of spherical stud with threaded link and circular housing, kept together with an elastic ring. Lubrication grease nipple assembled.

MATERIAL:

Stud made in C45 Steel, housing made in S355J2. Stud has male thread for fastening

APPLICATION FIELDS:

On hydraulic cylinders to stabilize cranes, trucks, platforms

BO..

BASI OSCILLANTI
OSCILLATING ENDS

- RILUBRIFICABILI
- MATERIALE BASE: **ACCIAIO S355J2**
- MATERIALE FUNGO: **ACCIAIO C45**

- WITH GREASE NIPPLE
- MATERIAL OF THE BASE: **STEEL S355J2**
- MATERIAL OF THE HEAD: **STEEL C45**

SIGLA CODE	ØS	ØC	ØB	ØD4	L	PESO WEIGHT
						Kg.
BO0050	50	40	84	4	82	2,00
BO0060	60	50	98	4	100	3,80
BO0070	70	60	104	4	115	5,00

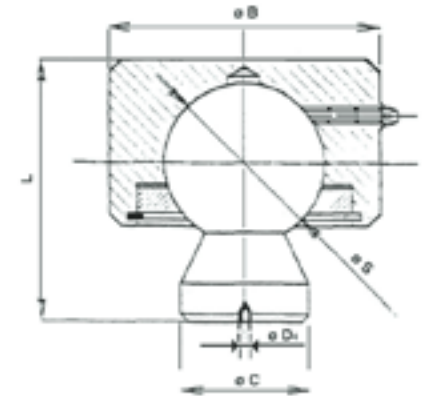

I particolari hanno un foro di centraggio per spina di 4 mm., questo permette di agevolare l'operazione di centraggio per la saldatura.

The parts have a centering hole of 4mm., plug that facilitates centering for welding.

BO../FIL..

BASI OSCILLANTI FILETTATE
THREADED OSCILLATING ENDS

- RILUBRIFICABILI
- MATERIALE BASE: **ACCIAIO S355J2**
- MATERIALE FUNGO: **ACCIAIO C45**

- WITH GREASE NIPPLE
- MATERIAL OF THE BASE: **STEEL S355J2**
- MATERIAL OF THE HEAD: **STEEL C45**

SIGLA CODE	ØS	ØB	L	LF	PESO WEIGHT
					Kg.
BO0045/FIL	45	95	65	M22x1,5	2,00
BO0055/FIL	55	50	98	M32x2	3,80

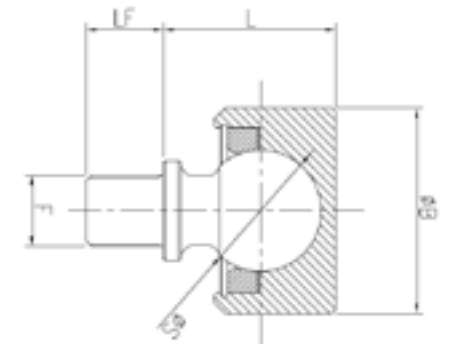
IMPATTO GREEN:

Eurosnodi è particolarmente sensibile all'ambiente, infatti questi particolari, sono inseriti in sacchetti con all'interno striscia di carta **VCI®**, per preservare il prodotto dall'ossidazione, senza l'aggiunta oli protettivi.

GREEN IMPACT:

Eurosnodi has environment friendly attitude, these items are packaged together with a **VCI®** paper strip, it allows to resist corrosion avoiding preservative lubricant.

FI..D FI..D-2RS



TIPOLOGIA: Terminale a snodo radiale

ACCOPIAMENTO:

Acciaio/Acciaio da lubrificare regolarmente. Costruito secondo ISO 12240-4 con montato snodo sferico **GE..DO** secondo ISO12240-1 (pag. 22-23) fino al diametro 30, dal 35 in poi troviamo montato il **GE..DO-2RS**, che presenta le guarnizioni di protezione (pag.22-23).I GE... sono fissati tramite cianfrinatura. Dotato di ingrassatore per la lubrificazione dal diametro 20 in poi.

CARATTERISTICHE:

Prodotto in acciaio C45 Stampato. Presentano una lunga filettatura interna, adatta ad un'ampia regolazione dell'interasse. Possibilità di averlo con filetto sinistro **FIL..D - FIL..D-2RS** per le misure dal diametro 40 al diametro 80 sono presenti anche versioni maggiorate con il codice **D-2RS**.

Forniti con trattamento di Zincatura galvanica. Vedi specifiche pag.10.

CAMPI DI APPLICAZIONE:

Terminale a snodo particolarmente adatto ad applicazioni pesanti con lunga filettatura interna, adatti al montaggio su cilindri idraulici, e leveraggi di macchinari industriali.

IMPATTO GREEN:

Eurosnodi è particolarmente sensibile all'ambiente, infatti questi particolari, sono inseriti in sacchetti con all'interno striscia di carta **VCI®**, per preservare il prodotto dall'ossidazione, senza l'aggiunta oli protettivi.

TYPE: Rod end

COUPLING:

Steel/Steel requiring maintenance. *ISO12240-4 series E, type F. Wearing **GE..DO** (ISO12240-1) up to measure 30mm, from 35mm it is mounted **GE..DO-2RS** with protective seals. Bearing pressed in shell. Lubrication grease nipple assembled from measure 20mm.*

MATERIAL:

*Made in C45 steel, forged. **Galvanized**. They present long internal thread, suitable for a wide onewheelbase adjustment.*

Available left threaded (FIL..D - FIL..D-2RS). Between measure 40mm and 80mm available higher thread version (FIM..D-2RS).

APPLICATION FIELDS:

Rod end for heavy duty, inner threaded. For hydraulic cylinders and industrial links. Long thread allow to fix stroke.

GREEN IMPACT:

***Eurosnodi** has environment friendly attitude, these items are packaged together with a **VCI®** paper strip, it allows to resist corrosion avoiding preservative lubricant.*

FI..D FI..D-2RS

TERMINALI A SNODO BALL JOINT ENDS

- ISO 12240-4
- **RILUBRIFICABILI**
- ACCOPPIAMENTO: ACCIAIO SU ACCIAIO
- **TERMINALE IN ACCIAIO STAMPATO C45 ZINCATO**

- ISO 12240-4
- **WITH GREASE NIPPLE**
- COUPLING: STEEL/STEEL
- **BALL JOINT MADE IN GALVANIZED STEEL C45**

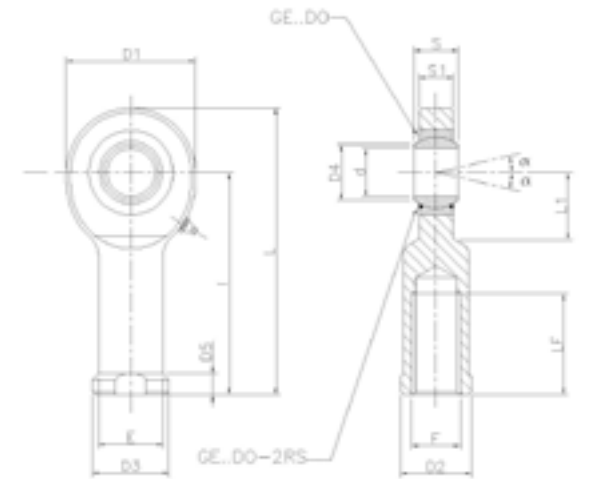

SIGLA CODE	d	I	S	LF	D1	E	D2	D3	D4	D5	S1	L	L1	F	TOLLERANZE TOLERANCES		GIUOCO SNODO RADIALE RADIAL JOINT CLEARANCE	FATTORI DI CARICO LOAD FACTOR			PESO WEIGHT
															d	S		STATICO STATIC CO	DINAMICO DYNAMIC C	ANGOLI DI OSCILLAZIONE ANGLE OF OSCILLATION	
															mm	mm	mm	KN	°	Kg.	
FI6D (1)	6	30	6	11	21	10	11	13	8	5	4,3	40,5	10,5	M6x1	0/-0.008	0/-0.12	0.023±0.068	8,15	3,4	13°	0,021
FI8D (1)	8	36	8	15	24	12,5	14	16	10,2	5	6	48	12	M8x1,25	0/-0.008	0/-0.12	0.023±0.068	12,9	5,5	15°	0,039
FI10D (1)	10	43	9	20	29	15	17	19	13,2	6,5	7	57,5	14	M10x1,5	0/-0.008	0/-0.12	0.023±0.068	17,6	8,15	12°	0,061
FI12D (1)	12	50	10	23	34	17,5	19	22	15	7	8	67	17,5	M12x1,75	0/-0.008	0/-0.12	0.023±0.068	24,5	10,8	11°	0,096
FI15D (2)	15	61	12	30	40	21	22	26	18,4	8	10	81	20	M14x2	0/-0.008	0/-0.12	0.030±0.082	36,	17	8°	0,180
FI17D (2)	17	67	14	34	46	24	27	30	20,7	10	11	90	23	M16x2	0/-0.008	0/-0.12	0.030±0.082	45	21,2	10°	0,220
FI20D	20	77	16	40	53	27,5	32	35	24,1	10	13	103,5	27,5	M20x1,5	0/-0.010	0/-0.12	0.030±0.082	60	30	9°	0,390
FI25D	25	94	20	48	64	33,5	36	42	29,3	12	17	126	32	M24x2	0/-0.010	0/-0.12	0.037±0.100	83	48	7°	0,580
FI30D	30	110	22	56	73	40	41	50	34,2	15	19	146,5	37	M30x2	0/-0.010	0/-0.12	0.037±0.100	110	62	6°	1,020

VERSIONE CON 2RS - 2RS VERSION

FI35D-2RS	35	125	25	60	82	47	50	58	39,7	15	21	166	42	M36x3	0/-0.012	0/-0.12	0.037±0.100	146	80	6°	1,460
FI40D-2RS	40	142	28	65	94	56	56	65	45	18	23	188	48	M39x3	0/-0.012	0/-0.12	0.043±0.120	180	100	7°	1,930
FI45D-2RS	45	145	32	65	102	62	62	70	50,7	20	27	196	52	M42x3	0/-0.012	0/-0.12	0.043±0.120	240	127	7°	2,650
FI50D-2RS	50	160	35	68	112	68	68	75	56	20	30	216	59	M45x3	0/-0.012	0/-0.12	0.043±0.120	290	156	6°	3,530
FI60D-2RS	60	175	44	70	135	78	78	88	66,8	20	37	242,5	75	M52x3	0/-0.015	0/-0.15	0.043±0.120	450	245	6°	5,550
FI70D-2RS	70	200	49	80	162	85	85	98	77,8	20	42	280	87	M56x4	0/-0.015	0/-0.15	0.055±0.142	610	315	6°	8,400
FI80D-2RS	80	230	55	85	180	102	102	110	89,4	25	48	320	100	M64x4	0/-0.015	0/-0.15	0.055±0.142	750	400	6°	12,700

Note: 1 senza manutenzione
2 foro di lubrificazione, no ingrassatore

Note: 1 not requiring maintenance
2 lubrication hole, no grease nipple

FIM..D-2RS



TIPOLOGIA: Terminale a snodo radiale

ACCOPIAMENTO:

Acciaio/Acciaio da lubrificare regolarmente. Costruito secondo ISO 12240-4 con montato snodo sferico **GE..DO-2RS**, che presenta le guarnizioni di protezione (pag. 22-23). I GE... sono fissati tramite cianfrinatura. Dotato di ingrassatore per la lubrificazione dal diametro 20 in poi.

CARATTERISTICHE:

Prodotto in acciaio C45 Stampato. Presentano una lunga filettatura interna, adatta ad un'ampia regolazione dell'interasse. Possibilità di averlo con filetto sinistro FIML..D-2RS.

Forniti con trattamento di Zincatura galvanica.
Vedi specifiche pag.10.

CAMPI DI APPLICAZIONE:

Terminale a snodo particolarmente adatto ad applicazioni pesanti con lunga filettatura interna, adatti al montaggio su cilindri idraulici, e leveraggi di macchinari industriali.

IMPATTO GREEN:

Eurosnodi è particolarmente sensibile all'ambiente, infatti questi particolari, sono inseriti in sacchetti con all'interno striscia di carta **VCI®**, per preservare il prodotto dall'ossidazione, senza l'aggiunta oli protettivi.

TYPE: Rod end

COUPLING:

Steel/Steel requiring maintenance. *ISO12240-4 series E, type F. It is mounted **GE..DO-2RS** with protective seals. Bearing pressed in shell. Lubrication grease nipple assembled.*

MATERIAL:

*Made in C45 steel, forged. **Galvanized**. They present long internal thread, suitable for a wide onewheelbase adjustment.*

Available left threaded FIML..D-2RS.

APPLICATION FIELDS:

Rod end for heavy duty, inner threaded. For hydraulic cylinders and industrial links. Long thread allow to fix stroke.

GREEN IMPACT:

Eurosnodi has environment friendly attitude, these items are packaged together with a **VCI®** paper strip, it allows to resist corrosion avoiding preservative lubricant.

FIM..D-2RS

TERMINALI A SNODO BALL JOINT ENDS

- ISO 12240-4
- **RILUBRIFICABILI**
- ACCOPIAMENTO: ACCIAIO SU ACCIAIO
- **TERMINALE IN ACCIAIO STAMPATO C45 ZINCATO**

- ISO 12240-4
- **WITH GREASE NIPPLE**
- COUPLING: STEEL/STEEL
- **BALL JOINT MADE IN GALVANIZED STEEL C45**

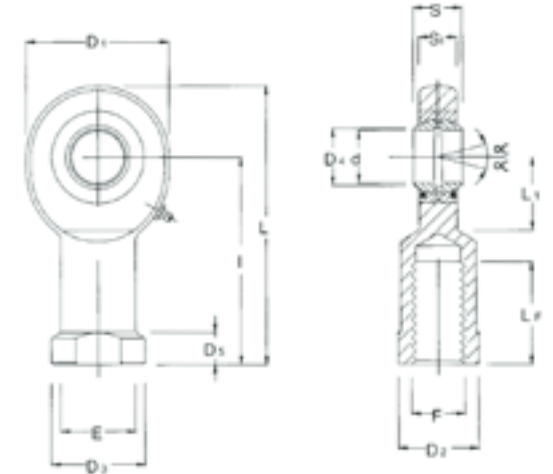

SIGLA CODE	d	I	S	LF	D1	E	D2	D3	D4	D5	S1	L	L1	F	TOLLERANZE TOLERANCES		GIUOCO SNODO RADIALE RADIAL JOINT CLEARANCE	FATTORI DI CARICO LOAD FACTOR		ANGOLI DI OSCILLAZIONE ANGLE OF OSCILLATION	PESO WEIGHT
															d	S		STATICO CO STATIC CO	DINAMICO C DYNAMIC C		
															mm	mm	mm	KN	°	Kg.	

VERSIONE MAGGIORATA - OVERSIZE VERSION

FIM40D-2RS	40	142	28	65	94	56	56	65	45	18	23	188	48	M42x3	0/-0.012	0/-0.12	0.043+0.120	180	100	7°	1,900
FIM45D-2RS	45	145	32	65	102	62	62	70	50,7	20	27	196	52	M45x3	0/-0.012	0/-0.12	0.043+0.120	240	127	7°	2,590
FIM50D-2RS	50	160	35	68	112	68	68	75	56	20	30	216	59	M52x3	0/-0.012	0/-0.12	0.043+0.120	290	156	6°	3,400
FIM60D-2RS	60	175	44	70	135	78	78	88	66,8	20	37	242,5	75	M60x4	0/-0.015	0/-0.15	0.043+0.120	450	245	6°	5,380
FIM70D-2RS	70	200	49	80	162	85	85	98	77,8	20	42	280	87	M72x4	0/-0.015	0/-0.15	0.055+0.142	610	315	6°	8,200
FIM80D-2RS	80	230	55	85	180	102	110	89,4	25	48	320	100	M80x4	0/-0.015	0/-0.15	0.055+0.142	750	400	6°	12,400	

Note: 1 senza manutenzione
2 foro di lubrificazione, no ingrassatore

Note: 1 not requiring maintenance
2 lubrication hole, no grease nipple

FI..U FI..U-2RS



TIPOLOGIA:
Terminale a snodo radiale

ACCOPIAMENTO:

Acciaio/TESSUTO PTFE autolubrificante. Costruito secondo ISO 12240-4 con montato snodo sferico **GE..UK** secondo ISO12240-1 (pag.24-25) fino al diametro 30, dal 35 in poi troviamo montato il **GE..UK-2RS**, che presenta le guarnizioni di protezione (pag. 24-25). I GE... sono fissati tramite cianfrinatura. Lubrificazione vietata.

CARATTERISTICHE:

Prodotto in acciaio C45 Stampato. Presentano una lunga filettatura interna, adatta ad un'ampia regolazione dell'interasse. Possibilità di averli con filetto sinistro (FIL..U - FIL..U-2RS per le misure dal diametro 40 al diametro 80 sono presenti anche versioni maggiorate con il codice **FIM..U-2RS**. **Forniti con trattamento di Zincatura galvanica. Vedi specifiche pag. 10.**

CAMPI DI APPLICAZIONE:

Terminale a snodo particolarmente adatto ad applicazioni pesanti con lunga filettatura interna, adatti al montaggio su cilindri idraulici, e leveraggi di macchinari industriali.

IMPATTO GREEN:

Eurosnodi è particolarmente sensibile all'ambiente, infatti questi particolari, sono inseriti in sacchetti con all'interno striscia di carta **VCI®**, per preservare il prodotto dall'ossidazione, senza l'aggiunta oli protettivi.

TYPE:
Rod end

COUPLING:

Steel/PTFE LINER maintenance free. Rod end ISO 12240-4 within **GE..UK** (ISO 12240-1) up to measure 30mm, from 35mm it is mounted **GE..UK-2RS** with protective seals 2RS. Bearing pressed into shell. Lubrification not allowed.

MATERIAL:

Made in C45 steel, forged. **Galvanized**. They present long internal thread, suitable for a wide onewheelbase adjustment.

Available left threaded (FIL..U - FIL..U-2RS). Between measure 40mm and 80mm available higher thread version (FIM..U-2RS).

APPLICATION FIELDS:

Rod end for heavy duty, inner threaded. For hydraulic cylinders and industrial links. Long thread allow to fix stroke.

GREEN IMPACT:

Eurosnodi has environment friendly attitude, these items are packaged together with a **VCI®** paper strip, it allows to resist corrosion avoiding preservative lubricant.

FI..U FI..U-2RS

TERMINALI A SNODO BALL JOINT ENDS

- ISO 12240-4
- **SENZA MANUTENZIONE**
- ACCOPIAMENTO: ACCIAIO SU TESSUTO PTFE SU TESSUTO PTFE
- **TERMINALE IN ACCIAIO STAMPATO C45 ZINCATO**

- ISO 12240-4
- **MAINTENANCE FREE**
- COUPLING: CHROMED STEEL/PTFE FABRIC
- **BALL JOINT MADE IN GALVANIZED STEEL C45**

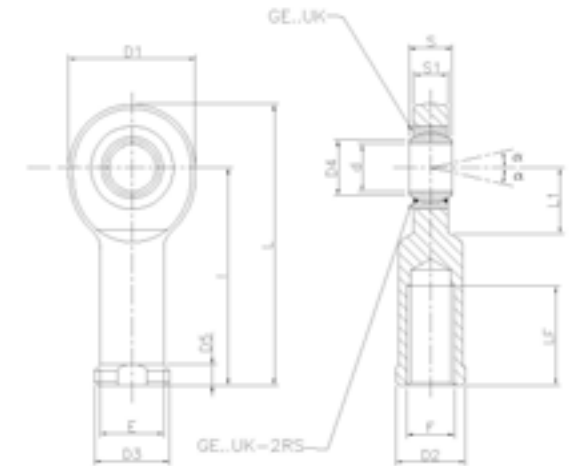

SIGLA CODE	d	I	S	LF	D1	E	D2	D3	D4	D5	S1	L	L1	F	TOLLERANZE TOLERANCES		GIUOCO SNODO RADIALE RADIAL JOINT CLEARANCE	FATTORI DI CARICO LOAD FACTOR		ANGOLI DI OSCILLAZIONE ANGLE OF OSCILLATION	PESO WEIGHT
															d	S		STATICO STATIC CO	DINAMICO DYNAMIC C		
															mm	mm	mm	KN			
FI6U	6	30	6	11	21	10	11	13	8	5	4,3	40,5	10,5	M6x1	0/-0.008	0/-0.12	0±0.032	8,1	3,6	13°	0,021
FI8U	8	36	8	15	24	12,5	14	16	10,2	5	6	48	12	M8x1,25	0/-0.008	0/-0.12	0±0.032	12,9	5,8	15°	0,039
FI10U	10	43	9	20	29	15	17	19	13,2	6,5	7	57,5	14	M10x1,5	0/-0.008	0/-0.12	0±0.032	17,6	8,6	12°	0,061
FI12U	12	50	10	23	34	17,5	19	22	15	7	8	67	17,5	M12x1,75	0/-0.008	0/-0.12	0±0.032	24,5	11,4	11°	0,096
FI15U	15	61	12	30	40	21	22	26	18,4	8	10	81	20	M14x2	0/-0.008	0/-0.12	0±0.040	36	17,6	8°	0,180
FI17U	17	67	14	34	46	24	27	30	20,7	10	11	90	23	M16x2	0/-0.008	0/-0.12	0±0.040	45	22,4	10°	0,220
FI20U	20	77	16	40	53	27,5	32	35	24,1	10	13	103,5	27,5	M20x1,5	0/-0.010	0/-0.12	0±0.040	60	31,5	9°	0,390
FI25U	25	94	20	48	64	33,5	36	42	29,3	12	17	126	32	M24x2	0/-0.010	0/-0.12	0±0.050	83	51	7°	0,580
FI30U	30	110	22	56	73	40	41	50	34,2	15	19	146,5	37	M30x2	0/-0.010	0/-0.12	0±0.050	110	66,5	6°	1,020

VERSIONE CON 2RS - 2RS VERSION

FI35U-2RS	35	125	25	60	82	47	50	58	39,7	15	21	166	42	M36x3	0/-0.012	0/-0.12	0±0.050	146	112	6°	1,460
FI40U-2RS	40	142	28	65	94	56	56	65	45	18	23	188	48	M39x3	0/-0.012	0/-0.12	0±0.060	180	140	7°	1,930
FI45U-2RS	45	145	32	65	102	62	62	70	50,7	20	27	196	52	M42x3	0/-0.012	0/-0.12	0±0.060	240	180	7°	2,650
FI50U-2RS	50	160	35	68	112	68	68	75	56	20	30	216	59	M45x3	0/-0.012	0/-0.12	0±0.060	290	220	6°	3,530
FI60U-2RS	60	175	44	70	135	78	78	88	66,8	20	37	242,5	75	M52x3	0/-0.015	0/-0.15	0±0.060	450	345	6°	5,550
FI70U-2RS	70	200	49	80	162	85	85	98	77,8	20	42	280	87	M56x4	0/-0.015	0/-0.15	0±0.072	610	4450	6°	8,400
FI80U-2RS	80	230	55	85	180	102	110	89,4	25	48	320	100	M64x4	0/-0.015	0/-0.15	0±0.072	750	570	6°	12,700	

FIM..U-2RS



TIPOLOGIA:

Terminale a snodo radiale

ACCOPIAMENTO:

Acciaio/TESSUTO PTFE autolubrificante.

Costruito secondo ISO 12240-4 con montato snodo sferico [GE..UK-2RS](#), che presenta le guarnizioni di protezione (pag.24-25). I GE... sono fissati tramite cianfrinatura. Lubrificazione vietata.

CARATTERISTICHE:

Prodotto in acciaio C45 Stampato. Presentano una lunga filettatura interna, adatta ad un'ampia regolazione dell'interasse. Possibilità di averli con filetto sinistro FIML..U-2RS.

[Forniti con trattamento di Zincatura galvanica. Vedi specifiche pag.10.](#)

CAMPI DI APPLICAZIONE:

Terminale a snodo particolarmente adatto ad applicazioni pesanti con lunga filettatura interna, adatti al montaggio su cilindri idraulici, e leveraggi di macchinari industriali.

TYPE:

Rod end

COUPLING:

Steel/PTFE LINER maintenance free.

Rod end ISO 12240-4 within [GE..UK-2RS](#) with protective seals 2RS. Bearing pressed into shell. Lubrification not allowed.

MATERIAL:

Made in C45 steel, forged. [Galvanized](#). They present long internal thread, suitable for a wide onewheelbase adjustment.

Available left threaded FIML..U-2RS.

APPLICATION FIELDS:

Rod end for heavy duty, inner threaded. For hydraulic cylinders and industrial links. Long thread allow to fix stroke.

IMPATTO GREEN:

Eurosnodi è particolarmente sensibile all'ambiente, infatti questi particolari, sono inseriti in sacchetti con all'interno striscia di carta **VCI**[®], per preservare il prodotto dall'ossidazione, senza l'aggiunta oli protettivi.

GREEN IMPACT:

Eurosnodi has environment friendly attitude, these items are packaged together with a **VCI**[®] paper strip, it allows to resist corrosion avoiding preservative lubricant.

FIM..U-2RS

TERMINALI A SNODO BALL JOINT ENDS

- ISO 12240-4
- **SENZA MANUTENZIONE**
- ACCOPIAMENTO: ACCIAIO SU TESSUTO PTFE SU TESSUTO PTFE
- **TERMINALE IN ACCIAIO STAMPATO C45 ZINCATO**

- ISO 12240-4
- **MAINTENANCE FREE**
- COUPLING: CHROMED STEEL/PTFE FABRIC
- **BALL JOINT MADE IN GALVANIZED STEEL C45**

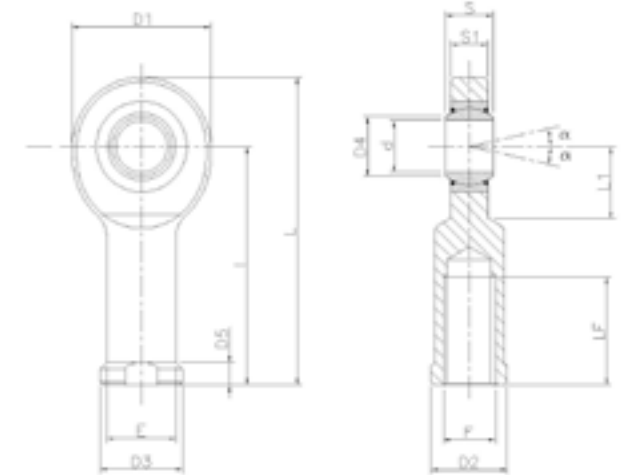

SIGLA CODE	d	I	S	LF	D1	E	D2	D3	D4	D5	S1	L	L1	F	TOLLERANZE TOLERANCES		GIUOCO SNODO RADIALE	FATTORI DI CARICO LOAD FACTOR		ANGOLI DI OSCILLAZIONE ANGLE OF OSCILLATION	PESO WEIGHT
															d	S		STATICO C STATIC CO	DINAMICO C DYNAMIC C		
															mm	mm	mm	KN	°	Kg.	

VERSIONE MAGGIORATA - OVERSIZE VERSION

SIGLA	d	I	S	LF	D1	E	D2	D3	D4	D5	S1	L	L1	F	TOLLERANZE	TOLLERANZE	GIUOCO	FATTORI	FATTORI	ANGOLI	PESO
																	SNODO	DI CARICO	DI CARICO	DI OSCILLAZIONE	WEIGHT
																	RADIALE	STATICO C	DINAMICO C	ANGLE	
																	mm	KN	KN	°	Kg.
FIM40U-2RS	40	142	28	65	94	56	56	65	45	18	23	188	48	M42x3	0/-0.012	0/-0.12	0±0.060	180	140	7°	1,900
FIM45U-2RS	45	145	32	65	102	62	62	70	50,7	20	27	196	52	M45x3	0/-0.012	0/-0.12	0±0.060	240	180	7°	2,590
FIM50U-2RS	50	160	35	68	112	68	68	75	56	20	30	216	59	M52x3	0/-0.012	0/-0.12	0±0.060	290	220	6°	3,400
FIM60U-2RS	60	175	44	70	135	78	78	88	66,8	20	37	242,5	75	M60x4	0/-0.015	0/-0.15	0±0.060	450	345	6°	5,380
FIM70U-2RS	70	200	49	80	162	85	85	98	77,8	20	42	280	87	M72x4	0/-0.015	0/-0.15	0±0.072	610	440	6°	8,200
FIM80U-2RS	80	230	55	85	180	102	102	110	89,4	25	48	320	100	M80x4	0/-0.015	0/-0.15	0±0.072	750	570	6°	12,400

FE..D FE..D-2RS



TIPOLOGIA:
Terminale a snodo radiale

ACCOPIAMENTO:
Acciaio/Acciaio da lubrificare regolarmente. Costruito secondo ISO 12240-4 con montato snodo sferico **GE..DO** secondo ISO12240-1 (pag.22-23) fino al diametro 30, dal 35 in poi troviamo montato il **GE..DO-2RS**, che presenta le guarnizioni di protezione (pag.22-23). I GE... sono fissati tramite cianfrinatura. Dotato di ingrassatore per la lubrificazione dal diametro 20 in poi.

CARATTERISTICHE:
Prodotto in acciaio C45 Stampato. Presentano una lunga filettatura esterna, adatta ad un'ampia regolazione dell'interasse. Possibilità di averli con filetto sinistro (FIL..U - FIL..U-2RS per le misure dal diametro 40 al diametro 80 sono presenti anche versioni maggiorate con il codice **FEM..D-2RS**. **Forniti con trattamento di Zincatura galvanica. Vedi specifiche pag. 10.**

CAMPI DI APPLICAZIONE:
Terminale a snodo particolarmente adatto ad applicerminale a snodo particolarmente adatto ad applicazioni pesanti con lunga filettatura interna, adatti al montaggio su cilindri idraulici, e leveraggi di macchinari industriali.

IMPATTO GREEN:
Eurosnodi è particolarmente sensibile all'ambiente, infatti questi particolari, sono inseriti in sacchetti con all'interno striscia di carta **VCI®**, per preservare il prodotto dall'ossidazione, senza l'aggiunta oli protettivi.

TYPE:
Rod end

COUPLING:
Steel/Steel requiring maintenance. ISO12240-4 series E, type F. Wearing **GE..DO** (ISO12240-1) up to measure 30mm, from 35mm it is mounted **GE..DO-2RS** with protective seals. Bearing pressed in shell. Lubrication grease nipple assembled from measure 20mm.

MATERIAL:
Made in C45 steel, forged. **Galvanized**. They present long internal thread, suitable for a wide one-wheelbase adjustment.

Available left threaded (FEL..D - FEL..D-2RS). Between measure 40mm and 80mm available higher thread version (FEM..D-2RS).

APPLICATION FIELDS:
Rod end for heavy duty, inner threaded. For hydraulic cylinders and industrial links. Long thread allow to fix stroke.

GREEN IMPACT:
Eurosnodi has environment friendly attitude, these items are packaged together with a **VCI®** paper strip, it allows to resist corrosion avoiding preservative lubricant.

FE..D FE..D-2RS

TERMINALI A SNODO BALL JOINT ENDS

- ISO 12240-4
- **RILUBRIFICABILI**
- ACCOPIAMENTO: ACCIAIO SU ACCIAIO
- **TERMINALE IN ACCIAIO STAMPATO C45 ZINCATO**

- ISO 12240-4
- **WITH GREASE NIPPLE**
- COUPLING: STEEL/STEEL
- **BALL JOINT MADE IN GALVANIZED STEEL C45**

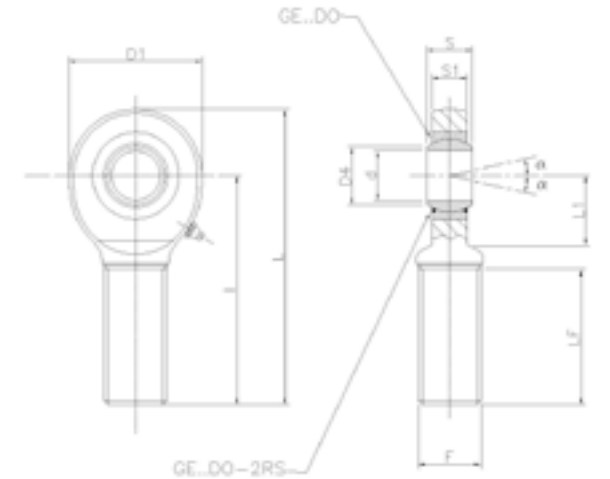

SIGLA CODE	d	l	s	LF	D1	D4	S1	L	L1	F	TOLLERANZE TOLERANCES		GIUOCO SNODO RADIALE RADIAL JOINT CLEARANCE	FATTORI DI CARICO LOAD FACTOR			PESO WEIGHT
											d	S		STATICO STATIC CO	DINAMICO DYNAMIC C	ANGOLI DI OSCILLAZIONE ANGLE OF OSCILLATION	
											mm	mm	mm	KN	α	Kg.	
FE6D (1)	6	36	6	18	21	8	4,4	46,5	12	M6x1	0/-0.008	0/-0.12	0,023±0.068	8,1	3,4	13°	0,017
FE8D (1)	8	42	8	22	24	10,2	6	54	14	M8x1,25	0/-0.008	0/-0.12	0,023±0.068	12,9	5,5	15°	0,030
FE10D (1)	10	48	9	27	29	13,2	7	62,5	15	M10x1,5	0/-0.008	0/-0.12	0,023±0.068	17,6	8,1	12°	0,050
FE12D (1)	12	54	10	30	34	15	8	71	18	M12x1,75	0/-0.008	0/-0.12	0,023±0.068	24,5	10,8	11°	0,086
FE15D (2)	15	63	12	34	40	18,4	10	83	20	M14x2	0/-0.008	0/-0.12	0,030±0.082	36	17	8°	0,140
FE17D (2)	17	69	14	36	46	20,7	11	92	23	M16x2	0/-0.008	0/-0.12	0,030±0.082	45	21,2	10°	0,190
FE20D	20	78	16	43	53	24,1	13	106,5	27	M20x1,5	0/-0.010	0/-0.12	0,030±0.082	60	30	9°	0,310
FE25D	25	94	20	53	64	29,3	17	126	33	M24x2	0/-0.010	0/-0.12	0,037±0.100	83	48	7°	0,560
FE30D	30	110	22	65	73	34,2	19	146,5	37	M30x2	0/-0.010	0/-0.12	0,037±0.100	110	62	6°	0,890

VERSIONE CON 2RS - 2RS VERSION

FE35D-2RS	35	140	25	82	82	39,7	21	181	42	M3693x3	0/-0.012	0/-0.12	0,037±0.100	146	80	6°	1,4
FE40D-2RS	40	150	28	86	93	45	23	196	48	M39x3	0/-0.012	0/-0.12	0,043±0.120	180	100	7°	1,8
FE45D-2RS	45	163	32	94	102	50,7	27	214	52	M42x3	0/-0.012	0/-0.12	0,043±0.120	240	127	7°	2,6
FE50D-2RS	50	185	35	106	112	56	30	241	60	M45x3	0/-0.012	0/-0.12	0,043±0.120	290	156	6°	3,4
FE60D-2RS	60	210	44	115	135	66,8	38	277,5	75	M52x3	0/-0.015	0/-0.15	0,043±0.120	450	245	6°	5,9
FE70D-2RS	70	235	49	125	160	77,8	42	315	87	M56x4	0/-0.015	0/-0.15	0,055±0.142	610	315	6°	8,2
FE80D-2RS	80	270	55	140	180	89,4	48	360	100	M64x4	0/-0.015	0/-0.15	0,055±0.142	750	400	6°	12,0

Note: 1 senza manutenzione
2 foro di lubrificazione, no ingrassatore

Note: 1 not requiring maintenance
2 lubrication hole, no grease nipple

FEM..D-2RS



TIPOLOGIA:
Terminale a snodo radiale

ACCOPIAMENTO:
Acciaio/Acciaio da lubrificare regolarmente. Costruito secondo ISO 12240-4 con montato snodo sferico **GE..DO-2RS**, che presenta le guarnizioni di protezione (pag.22-23). I GE... sono fissati tramite cianfrinatura. Dotato di ingrassatore per la lubrificazione.

CARATTERISTICHE:
Prodotto in acciaio C45 Stampato. Presentano una lunga filettatura esterna, adatta ad un'ampia regolazione dell'interasse. Possibilità di averli con filetto sinistro FEML..D-2RS.
Forniti con trattamento di Zincatura galvanica. Vedi specifiche pag. 10.

CAMPI DI APPLICAZIONE:
Terminale a snodo particolarmente adatto ad applicerminale a snodo particolarmente adatto ad applicazioni pesanti con lunga filettatura interna, adatti al montaggio su cilindri idraulici, e leveraggi di macchinari industriali.

IMPATTO GREEN:

Eurosnodi è particolarmente sensibile all'ambiente, infatti questi particolari, sono inseriti in sacchetti con all'interno striscia di carta **VCI®**, per preservare il prodotto dall'ossidazione, senza l'aggiunta oli protettivi.

TYPE:
Rod end

COUPLING:
Steel/Steel requiring maintenance. ISO12240-4 series E, type F. Wearing **GE..DO-2RS** with protective seals. Bearing pressed in shell. Lubrication grease nipple assembled.

MATERIAL:
Made in C45 steel, forged. **Galvanized**. They present long internal thread, suitable for a wide one-wheelbase adjustment.
Available left threaded FEML..D-2RS).

APPLICATION FIELDS:
Rod end for heavy duty, inner threaded. For hydraulic cylinders and industrial links. Long thread allow to fix stroke.

GREEN IMPACT:

Eurosnodi has environment friendly attitude, these items are packaged together with a **VCI®** paper strip, it allows to resist corrosion avoiding preservative lubricant.

FEM..D-2RS

TERMINALI A SNODO BALL JOINT ENDS

- ISO 12240-4
- **RILUBRIFICABILI**
- ACCOPIAMENTO: ACCIAIO SU ACCIAIO
- **TERMINALE IN ACCIAIO STAMPATO C45 ZINCATO**

- ISO 12240-4
- **WITH GREASE NIPPLE**
- COUPLING: STEEL/STEEL
- **BALL JOINT MADE IN GALVANIZED STEEL C45**

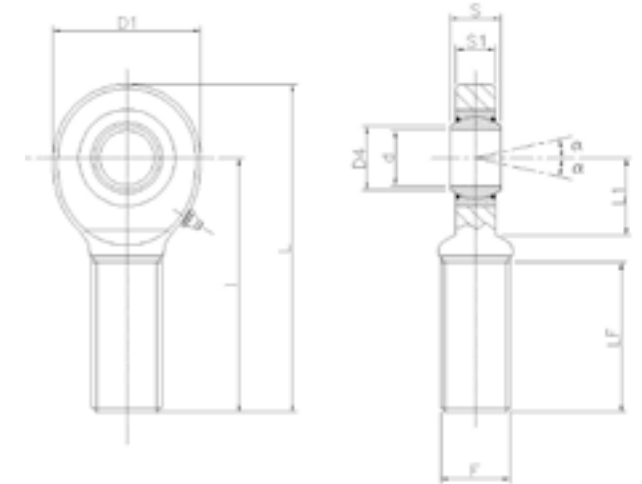

SIGLA CODE	d	l	s	LF	D1	D4	S1	L	L1	F	TOLLERANZE TOLERANCES		GIUOCO SNODO RADIALE RADIAL JOINT CLEARANCE	FATTORI DI CARICO LOAD FACTOR		ANGOLO DI OSCILLAZIONE ANGLE OF OSCILLATION	PESO WEIGHT
											d	s		STATICO CO STATIC CO	DINAMICO C DYNAMIC C		
											mm	mm	mm	KN	°	Kg.	

VERSIONE MAGGIORATA - OVERSIZE VERSION

	d	l	s	LF	D1	D4	S1	L	L1	F	TOLLERANZE	TOLLERANZE	GIUOCO	GIUOCO	FATTORI	FATTORI	ANGOLO DI	PESO
													SNODO	SNODO	DI CARICO	DI CARICO	OSCILLAZIONE	WEIGHT
													RADIALE	RADIALE	LOAD FACTOR	LOAD FACTOR	ANGLE OF	
													CLEARANCE	CLEARANCE	KN	KN	OSILLATION	
	mm	mm	mm	mm	mm	mm	mm	mm	mm	mm			mm	mm			°	Kg.
FEM40D-2RS	40	150	28	86	93	45	23	196	48	M42x3	0/-0.012	0/-0.12	0,043±0.120	180	100	7°	1,85	
FEM45D-2RS	45	163	32	94	102	50,7	27	214	52	M45x3	0/-0.012	0/-0.12	0,043±0.120	240	127	7°	2,66	
FEM50D-2RS	50	185	35	106	112	56	30	241	60	M52x3	0/-0.012	0/-0.12	0,043±0.120	290	156	6°	3,5	
FEM60D-2RS	60	210	44	115	135	66,8	38	277,5	75	M60x4	0/-0.015	0/-0.15	0,043±0.120	450	245	6°	6,02	
FEM70D-2RS	70	235	49	125	160	77,8	42	315	87	M72x4	0/-0.015	0/-0.15	0,055±0.142	610	315	6°	8,38	
FEM80D-2RS	80	270	55	140	180	89,4	48	360	100	M80x4	0/-0.015	0/-0.15	0,055±0.142	750	400	6°	12	

Note: 1 senza manutenzione
2 foro di lubrificazione, no ingrassatore

Note: 1 not requiring maintenance
2 lubrication hole, no grease nipple

FE..U FE..U-2RS



TIPOLOGIA:
Terminale a snodo radiale

ACCOPIAMENTO:
Acciaio/TESSUTO PTFE autolubrificante.
Costruito secondo ISO 12240-4 con montato snodo sferico **GE..UK** secondo ISO12240-1 (pag.24-25) fino al diametro 30, dal 35 in poi troviamo montato il **GE..UK-2RS**, che presenta le guarnizioni di protezione (pag.24-25). I GE... sono fissati tramite cianfrinatura. Lubrificazione vietata.

CARATTERISTICHE:
Prodotto in acciaio C45 Stampato. Presentano una lunga filettatura esterna, adatta ad un'ampia regolazione dell'interasse. Possibilità di averli con filetto sinistro (FEL..U - FEL..U-2RS) per le misure dal diametro 40 al diametro 80 sono presenti anche versioni maggiorate con il codice **FEM..U-2RS**.
Forniti con trattamento di Zincatura galvanica. Vedi specifiche pag.10.

CAMPI DI APPLICAZIONE:
Terminale a snodo particolarmente adatto ad applicazioni pesanti con lunga filettatura interna, adatti al montaggio su cilindri idraulici, e leveraggi di macchinari industriali.

IMPATTO GREEN:
Eurosnodi è particolarmente sensibile all'ambiente, infatti questi particolari, sono inseriti in sacchetti con all'interno striscia di carta **VCI®**, per preservare il prodotto dall'ossidazione, senza l'aggiunta oli protettivi.

TYPE:
Rod end

COUPLING:
Steel/PTFE LINER maintenance free.
Rod end ISO 12240-4 within **GE..UK** (ISO 12240-1) up to measure 30mm, from 35mm it is mounted **GE..UK-2RS** with protective seals 2RS. Bearing pressed into shell. Lubrication not allowed.

MATERIAL:
Made in C45 steel, forged. **Galvanized**. They present long internal thread, suitable for a wide onewheelbase adjustment.

Available left threaded (FEL..U - FEL..U-2RS).
Between measure 40mm and 80mm available higher thread version (**FEM..U-2RS**).

APPLICATION FIELDS:
Rod end for heavy duty, inner threaded. For hydraulic cylinders and industrial links. Long thread allows to fix stroke.

GREEN IMPACT:
Eurosnodi has environment friendly attitude, these items are packaged together with a **VCI®** paper strip, it allows to resist corrosion avoiding preservative lubricant.

FE..U FE..U-2RS

TERMINALI A SNODO BALL JOINT ENDS

- ISO 12240-4
- **ESENTI DA MANUTENZIONE**
- ACCOPIAMENTO: ACCIAIO SU ACCIAIO SU TESSUTO PTFE
- **TERMINALE IN ACCIAIO STAMPATO C45 ZINCATO**

- ISO 12240-4
- **SERVICE FREE**
- COUPLING: CHROMED STEEL/PTFE FABRIC
- **BALL JOINT MADE IN GALVANIZED STEEL C45**

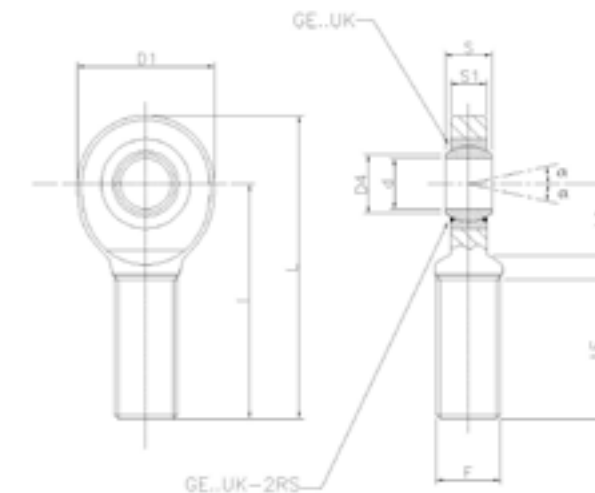

SIGLA CODE	d	l	s	LF	D1	D4	S1	L	L1	F	TOLLERANZE TOLERANCES		GIUOCO SNODO RADIALE RADIAL JOINT CLEARANCE	FATTORI DI CARICO LOAD FACTOR		ANGOLO DI OSCILLAZIONE ANGLE OF OSCILLATION	PESO WEIGHT
											d	s		STATICO CO STATIC CO	DINAMICO C DYNAMIC C		
											mm	mm	mm	KN	°	Kg.	
FE6U	6	36	6	18	21	8	4,4	46,5	12	M6x1	0/-0.008	0/-0.12	0±0.032	8,1	3,6	13°	0,017
FE8U	8	42	8	22	24	10,2	6	54	14	M8x1,25	0/-0.008	0/-0.12	0±0.032	12,9	5,8	15°	0,030
FE10U	10	48	9	27	29	13,2	7	62,5	15	M10x1,5	0/-0.008	0/-0.12	0±0.032	17,6	8,6	12°	0,050
FE12U	12	54	10	30	34	15	8	71	18	M12x1,75	0/-0.008	0/-0.12	0±0.032	24,5	11,4	11°	0,086
FE15U	15	63	12	34	40	18,4	10	83	20	M14x2	0/-0.008	0/-0.12	0±0.040	36	17,6	8°	0,140
FE17U	17	69	14	36	46	20,7	11	92	23	M16x2	0/-0.008	0/-0.12	0±0.040	45	22,4	10°	0,190
FE20U	20	78	16	43	53	24,1	13	106,5	27	M20x1,5	0/-0.010	0/-0.12	0±0.040	60	31,5	9°	0,310
FE25U	25	94	20	53	64	29,3	17	126	33	M24x2	0/-0.010	0/-0.12	0±0.050	83	51	7°	0,560
FE30U	30	110	22	65	73	34,2	19	146,5	37	M30x2	0/-0.010	0/-0.12	0±0.050	110	66,5	6°	0,890

VERSIONE CON 2RS - 2RS VERSION

FE35U-2RS	35	140	25	82	82	39,7	21	181	42	M3693x3	0/-0.012	0/-0.12	0±0.050	146	112	6°	1,4
FE40U-2RS	40	150	28	86	93	45	23	196	48	M39x3	0/-0.012	0/-0.12	0±0.060	180	140	7°	1,8
FE45U-2RS	45	163	32	94	102	50,7	27	214	52	M42x3	0/-0.012	0/-0.12	0±0.060	240	180	7°	2,6
FE50U-2RS	50	185	35	106	112	56	30	241	60	M45x3	0/-0.012	0/-0.12	0±0.060	290	220	6°	3,4
FE60U-2RS	60	210	44	115	135	66,8	38	277,5	75	M52x3	0/-0.015	0/-0.15	0±0.060	450	345	6°	5,9
FE70U-2RS	70	235	49	125	160	77,8	42	315	87	M56x4	0/-0.015	0/-0.15	0±0.072	610	4450	6°	8,2
FE80U-2RS	80	270	55	140	180	89,4	48	360	100	M64x4	0/-0.015	0/-0.15	0±0.072	750	570	6°	12,0

FEM..U-2RS



TIPOLOGIA:

Terminale a snodo radiale

ACCOPIAMENTO:

Acciaio/TESSUTO PTFE autolubrificante.

Costruito secondo ISO 12240-4 con montato snodo sferico **GE..UK-2RS**, che presenta le guarnizioni di protezione (pag.24-25). I GE... sono fissati tramite cianfrinatura. Lubrificazione vietata.

CARATTERISTICHE:

Prodotto in acciaio C45 Stampato. Presentano una lunga filettatura esterna, adatta ad un'ampia regolazione dell'interasse. Possibilità di averli con filetto sinistro FEML..U-2RS.

Forniti con trattamento di Zincatura galvanica. Vedi specifiche pag.10.

CAMPI DI APPLICAZIONE:

Terminale a snodo particolarmente adatto ad applicazioni pesanti con lunga filettatura interna, adatti al montaggio su cilindri idraulici, e leveraggi di macchinari industriali.

TYPE:

Rod end

COUPLING:

Steel/PTFE LINER maintenance free.

Rod end ISO 12240-4 within **GE..UK-2RS** with protective seals 2RS. Bearing pressed into shell. Lubrication not allowed.

MATERIAL:

Made in C45 steel, forged. **Galvanized**. They present long internal thread, suitable for a wide onewheelbase adjustment.

Available left threaded FEML..U-2RS.

APPLICATION FIELDS:

Rod end for heavy duty, inner threaded. For hydraulic cylinders and industrial links. Long thread allows to fix stroke.

IMPATTO GREEN:

Eurosnodi è particolarmente sensibile all'ambiente, infatti questi particolari, sono inseriti in sacchetti con all'interno striscia di carta **VCI®**, per preservare il prodotto dall'ossidazione, senza l'aggiunta oli protettivi.

GREEN IMPACT:

Eurosnodi has environment friendly attitude, these items are packaged together with a **VCI®** paper strip, it allows to resist corrosion avoiding preservative lubricant.

FEM..U-2RS

TERMINALI A SNODO BALL JOINT ENDS

- ISO 12240-4
- **ESENTI DA MANUTENZIONE**
- ACCOPIAMENTO: ACCIAIO SU ACCIAIO SU TESSUTO PTFE
- **TERMINALE IN ACCIAIO STAMPATO C45 ZINCATO**

- ISO 12240-4
- **SERVICE FREE**
- COUPLING: CHROMED STEEL/PTFE FABRIC
- **BALL JOINT MADE IN GALVANIZED STEEL C45**

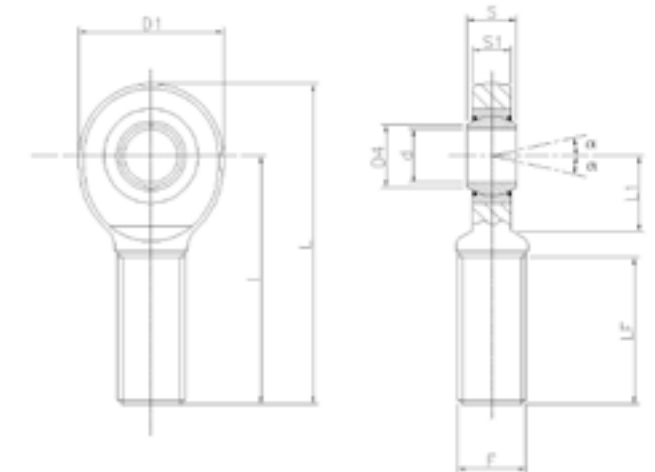

SIGLA CODE	d	I	S	LF	D1	D4	S1	L	L1	F	TOLLERANZE TOLERANCES		GIUOCO SNODO RADIALE RADIAL JOINT CLEARANCE	FATTORI DI CARICO LOAD FACTOR		ANGOLO DI OSCILLAZIONE ANGLE OF OSCILLATION	PESO WEIGHT
											d	S		STATICO CO STATIC CO	DINAMICO C DYNAMIC C		
											mm	mm	mm	KN	°	Kg.	

VERSIONE MAGGIORATA - OVERSIZE VERSION

FEM40U-2RS	40	150	28	86	93	45	23	196	48	M42x3	0/-0.012	0/-0.12	0 0.060	180	140	7°	1,85
FEM45U-2RS	45	163	32	94	102	50,7	27	214	52	M45x3	0/-0.012	0/-0.12	0 0.060	240	180	7°	2,66
FEM50U-2RS	50	185	35	106	112	56	30	241	60	M52x3	0/-0.012	0/-0.12	0 0.060	290	220	6°	3,5
FEM60U-2RS	60	210	44	115	135	66,8	38	277,5	75	M60x4	0/-0.015	0/-0.15	0 0.060	450	345	6°	6,02
FEM70U-2RS	70	235	49	125	160	77,8	42	315	87	M72x4	0/-0.015	0/-0.15	0 0.072	610	440	6°	8,38
FEM80U-2RS	80	270	55	140	180	89,4	48	360	100	M80x4	0/-0.015	0/-0.15	0 0.072	750	570	6°	12

R..



TIPOLOGIA:
Terminale a snodo a saldare

ACCOPPIAMENTO:
Acciaio/Acciaio.

La rotula fissata all'involucro tramite cianfrinatura. Viene fornito con foro spina di centraggio.

CARATTERISTICHE:
Prodotto in acciaio C40 Stampato.

CAMPI DI APPLICAZIONE:
Terminale a snodo prettamente utilizzato in campo agricolo, per la costruzione di cilindri idraulici, di organi di collegamento, e di sollevamento di attrezzature agricole.

- Possibilità di scegliere le estremità a forma circolare, o piatta.

- Possibilità di scegliere la categoria di applicazione.

TYPE:
Weldable rod end.

COUPLING:
Steel/Steel
Ball joint fixed to the casing by caulking.
Comes with centering pin hole.

MATERIAL:
Made in C40 steel, forged.

APPLICATION FIELDS:
Rod end typically used in agricultural field, for the construction of cylindershydraulic, connecting parts, and lifting of agricultural equipment.

-Possibility to choose circular or flat ends.

-Ability to choose the application category.

R..

SUPPORTO CON ROTULA SFERICA BALL JOINT END

• MATERIALE: FE 510 PB

• MATERIAL: FE 510 PB

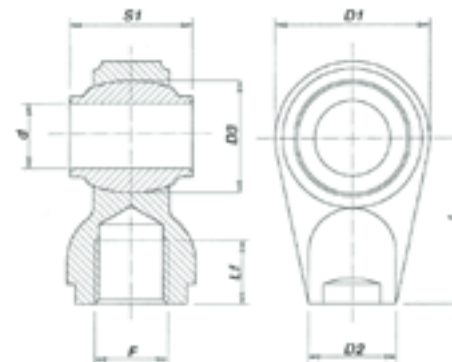
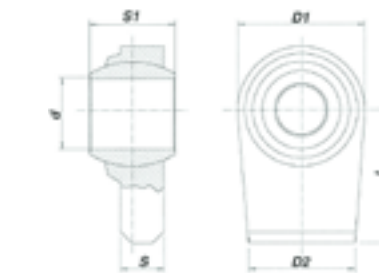
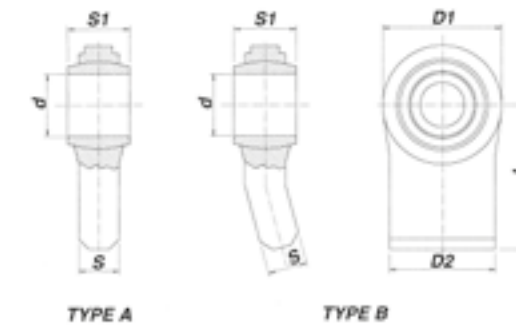

SIGLA CODE	CAT.	D3	d (TOLLERANZA) (TOLERANCE)	S1	D2	S	D1	I	T	PESO WEIGHT Kg.
R1490	-	28	14 (A12)	32	30	11	46	60	A	0,30
R1495	-	28	16 (A12)	20	30	11	46	60	A	0,27
R1496	-	38	19 (A12)	44	50	17	50	50	A	0,46
R1498	1	44	22 (A12)	35	50	15	65	43	A	0,54
R1501	1	44	22 (A12)	35	50	15	68	90	A	0,92
R1508	1	44	22 (A12)	35	60	15	65	90	A	0,98
R1575	2	50	28,4 (A12)	45	22	22	80	80	A	1,54
R1579	2	56	28,4 (A12)	45	17	17	90	82	A	1,48
R1585	2	58	28,4 (A12)	45	20	20	83	110	B	1,84

SIGLA CODE	CAT.	D3	d (TOLLERANZA) (TOLERANCE)	S1	D2	S	D1	I	PESO WEIGHT Kg.
R1500	1	44	22 (A12)	35	18	18	67	50	0,72
R1505	1	44	22 (A12)	35	18	18	67	75	0,94
R1576	2	56	28,4 (A12)	45	21	21	80	80	1,44
R1578	2	56	28,4 (A12)	35	21	21	80	80	1,40

SIGLA CODE	CAT.	D3	d (TOLLERANZA) (TOLERANCE)	S1	D2	D1	I	F	LF	PESO WEIGHT Kg.
R1695	1	38	19 (A12)	44	25	53	50	-	-	0,42
R1696	-	38	20 (A12)	44	25	53	50	-	-	0,41
R1700	1	38	19 (A12)	44	30X14	58	34	-	-	0,44
R1702	-	38	20 (A12)	44	30X14	58	34	-	-	0,42
R1704	-	38	22 (A12)	44	30X14	58	34	-	-	0,41
R1710	1	38	19 (A12)	44	34	62	60	-	-	0,62
R1712	1	38	22 (A12)	44	34	62	60	-	-	0,60
R1720	1	38	20 (A12)	44	34	62	60	-	-	0,61
R1725	-	44	22 (A12)	35	26	62	50	-	-	0,52
R1737	1	50	19 (A12)	51	38	75	65	-	-	1,02
R1740	2	50	25,4 (A12)	51	38	75	65	-	-	0,94
R1741	2	50	25,4 (A12)	51	75	75	70	-	-	0,90
R1760	2	50	25,4 (A12)	51	50	85	70	-	-	1,62
R1770	2	50	25,4 (A12)	51	50	85	70	M27x2	27	1,46
R1780	-	50	30 (A12)	51	50	85	70	-	-	1,65
R1790	-	50	30 (A12)	51	50	85	70	M27x2	27	1,40
R1750	2	54	25,4 (A12)	51	50	83	65	-	-	1,38
R1800	-	54	29 (A12)	55	50	83	65	-	-	1,38
R1805	-	54	30 (A12)	42	50	83	65	-	-	1,30
R1810	-	54	30 (A12)	55	50	83	65	-	-	1,36
R1812	-	54	35 (A12)	35	50	83	65	-	-	1,20
R1815	-	54	35 (A12)	55	50	83	65	-	-	1,24
R1817	-	54	30 (A12)	55	50	92	65	-	-	1,58
R1820	-	78	40 (A12)	75	60	108	85	-	-	3,42
R1830	-	78	40 (A12)	75	60	108	85	M38x2	28	3,10
R1840	-	78	45 (A12)	75	60	108	85	-	-	3,22
R1860	-	78	50 (A12)	75	60	108	85	-	-	3,02
R1880	-	98	60 (H7)	100	75	140	87	-	-	5,66

**TERMINALI
CILINDRICI E
SNODI SFERICI
CON DIMENSIONI
IN POLLICI**
CYLINDERS ROD
ENDS AND PLAIN
SPHERICAL
BEARING
WITH INCH
DIMENSIONS



I dati non sono impegnativi / Data are not binding

GE..ZO GE..ZO-2RS

SKF GEZ..ES / GEZ..ES..2RS

**TIPOLOGIA:**

Snodo sferico. **Radiale con misure in pollici.**

ACCOPIAMENTO:

Acciaio /acciaio da lubrificare regolarmente.

TEMPERATURA DI UTILIZZO:

GE..ZO consigliata -50 /+120 °C
temperatura limite 200°C.

GE..ZO-2RS consigliata -30 /+80 °C
temperatura limite 130°C.

CARATTERISTICHE:

Prodotto in acciaio da cuscinetti 100Cr6, temprato e fosfatato al manganese.

Gioco radiale standard CO. Superfici di contatto lubrificate con MoS2. Aggiunta di guarnizioni a strisciamento per GE..ZO-2RS

CAMPI DI APPLICAZIONE:

Adatti per applicazioni con carichi elevati, alternati, ed urti, come ad esempio: macchine da costruzione, cilindri idraulici, tiranterie e stabilizzatori per settore industriale e automezzi di trasporto, cerniere per navi.

TYPE:

Spherical plain bearing, inch sizes.

CUPLING:

Steel/Steel to apply maintenance.

WORKING TEMPERATURE:

GE..ZO suggested -50°C / +120°C,
max temperature 200°C

GE..ZO-2RS suggestes -30°C / +80°C,
max temperature 130°

SPECIFICATION:

Made in 100Cr6 steel, tempered and manganese phosphated.

Radial clearance CO. Contact surfaces lubricated using MoS2. GE..ZO-2RS have sliding seals

APPLICATION FIELDS:

For heavy applications, alternate loads and where there may happen bumps on bearings, as: building machineries, hydraulic cylinders, tie rods and stabilizers for industry, automotive and naval hinges.

GE..ZO GE..ZO-2RS

SNODI SFERICI RADIALI IN POLLICI INCHES RADIAL SPHERICAL PLAIN BEARINGS

- RILUBRIFICABILI
- ACCOPIAMENTO: ACCIAIO SU ACCIAIO
- MISURE IN POLLICI

- REQUIRING MAINTENANCE
- COUPLING: STEEL/STEEL
- INCHES SIZES

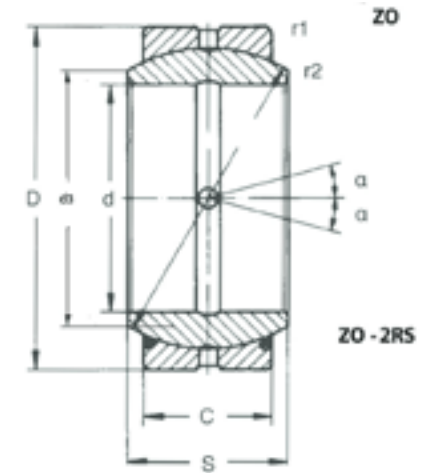

ART.	SIGLA - CODE <small>SNODO SENZA TENUTA BEARING WITHOUT SEALS</small>	ART.	SIGLA - CODE <small>SNODO CON TENUTA BEARING WITH SEALS</small>	d	S	C	d3	D	TOLLERANZE TOLERANCES		ANGOLO DI OSCILLAZIONE ANGLE OF OSCILLATION α	FATTORI DI CARICO LOAD FACTOR		PESO WEIGHT Kg.
									d	D		DINAMICO C DYNAMIC C	STATICO CO STATIC CO	
									mm	mm		KN	KN	
600GE	GE12ZO	-	-	12,7	11,1	9,525	14,5	22,225	-0,008	-0,009	6	13,7	41,5	0,022
				0,500"	0,437"	0,375"								
601GE	GE15ZO	-	-	15,875	13,894	11,913	18,1	26,988	-0,008	-0,009	6	22,0	65,5	0,036
				0,625"	0,547"	0,469"								
602GE	GE19ZO	-	-	19,05	16,662	14,275	21,8	31,75	-0,010	-0,011	6	31,5	95,0	0,053
				0,750"	0,656"	0,562"								
603GE	GE22ZO	-	-	22,225	19,431	16,662	25,4	36,513	-0,010	-0,011	6	42,5	127	0,085
				0,875"	0,756"	0,656"								
604GE	GE25ZO	625GE	GE25ZO-2RS	25,4	22,225	19,05	27,6	41,275	-0,010	-0,011	6	56,0	166	0,121
				1,000"	0,875"	0,750"								
605GE	GE31ZO	626GE	GE31ZO-2RS	31,75	27,762	23,8	36	50,80	-0,012	-0,013	6	86,5	260	0,232
				1,250"	1,093"	0,937"								
606GE	GE34ZO	627GE	GE34ZO-2RS	34,925	30,15	26,187	38,6	55,563	-0,012	-0,013	6	102	310	0,351
				1,375"	1,187"	1,031"								
607GE	GE38ZO	628GE	GE38ZO-2RS	38,1	33,325	28,575	41,2	61,913	-0,012	-0,013	6	125	375	0,422
				1,500"	1,312"	1,125"								
608GE	GE44ZO	629GE	GE44ZO-2RS	44,45	38,887	33,325	50,7	71,438	-0,012	-0,013	6	170	510	0,641
				1,750"	1,531"	1,312"								
609GE	GE50ZO	630GE	GE50ZO-2RS	50,8	44,45	38,1	57,9	80,963	-0,012	-0,015	6	224	670	0,932
				2,000"	1,750"	1,500"								
610GE	GE57ZO	631GE	GE57ZO-2RS	57,15	50,013	42,85	64,9	90,488	-0,015	-0,015	6	280	850	1,33
				2,250"	1,969"	1,687"								
611GE	GE63ZO	632GE	GE63ZO-2RS	63,5	55,55	47,625	73,3	100,013	-0,015	-0,015	6	355	1060	1,85
				2,500"	2,187"	1,875"								
612GE	GE69ZO	633GE	GE69ZO-2RS	69,85	61,112	52,375	79,1	111,125	-0,015	-0,015	6	415	1250	2,42
				2,750"	2,406"	2,062"								
613GE	GE76ZO	634GE	GE76ZO-2RS	76,2	66,675	57,15	86,8	120,65	-0,015	-0,015	6	500	1500	3,10
				3,000"	2,625"	2,250"								
614GE	GE82ZO	635GE	GE82ZO-2RS	82,55	72,238	61,09	94,2	130,175	-0,015	-0,018	6	585	1760	3,82
				3,250"	2,844"	2,437"								
615GE	GE88ZO	636GE	GE88ZO-2RS	88,9	77,775	66,675	101,7	139,7	-0,020	-0,020	6	680	2040	4,79
				3,500"	3,062"	2,625"								
616GE	GE95ZO	637GE	GE95ZO-2RS	95,25	83,337	71,425	108	149,225	-0,020	-0,020	6	780	2360	5,78
				3,750"	3,281"	2,812"								
617GE	GE101ZO	638GE	GE101ZO-2RS	101,6	88,9	76,2	115	157,75	-0,020	-0,020	6	900	2650	6,99
				4,000"	3,500"	3,000"								

S..C-IN

**TIPOLOGIA:**

Terminale a snodo radiale con misure in pollici

ACCOPIAMENTO:

Acciaio /acciaio da lubrificare regolarmente. All'interno del terminale a snodo troviamo montato uno snodo sferico Radiale fissato tramite cianfrinatura. Viene fornito con spina di centraggio. Dotato di ingrassatore per la lubrificazione

CARATTERISTICHE:

Prodotto in acciaio ST52.3 stampato.

CAMPI DI APPLICAZIONE:

Terminale a snodo per la produzione di cilindri idraulici, particolarmente indicato per la saldatura sulla barra cromata, data la estremità circolare.

IMPATTO GREEN:

Eurosnodi è particolarmente sensibile all'ambiente, infatti questi particolari, sono inseriti in sacchetti con all'interno striscia di carta **VCI**[®], per preservare il prodotto dall'ossidazione, senza l'aggiunta oli protettivi. La presenza di oli sui componenti destinati alla saldatura provoca l'emissione di fumi di combustione durante il processo dannosi per la salute e l'ambiente.

TYPE:

Rod end inch sizes.

CUPLING:

Steel/Steel to apply maintenance. Plain spherical bearing pressed into shell. Supplied with centring pin and grease nipple for lubrication

SPECIFICATION:

Forged steel ST52.3.

APPLICATION FIELDS:

To be welded on cylinder rod.

GREEN IMPACT:

Eurosnodi has environment friendly attitude, these item are packaged together with a **VCI**[®] paper strip, it allows to resist rust avoiding preservative lubricant, who will then become smokes during welding, harmful for environment and workers health.

S..C-IN

TERMINALI A SNODO
BALL JOINTS END

- **RILUBRIFICABILI**
- ACCOPPIAMENTO: ACCIAIO SU ACCIAIO
- TERMINALI IN ACCIAIO STAMPATO ST 52.3

• **REQUIRING MAINTENANCE**

- COUPLING: STEEL/STEEL
- BALL JOINT MADE IN FORGED STEEL ST52.3

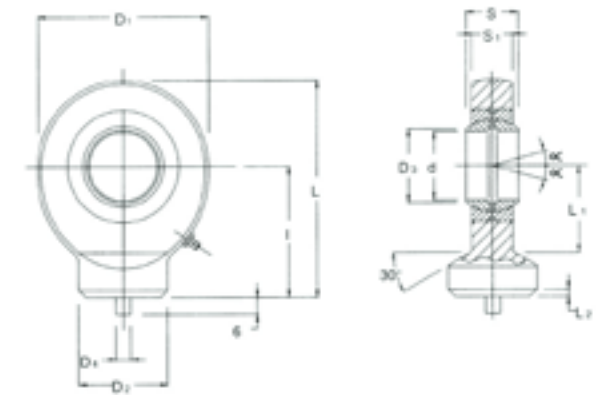

SIGLA CODE	d	s	l	D1	D2	D4	D3	Dk	S1	L	L1	L2	TOLLERANZE TOLERANCES		GIUOCO SNODO RADIALE RADIAL JOINT CLEARANCE	FATTORI DI CARICO LOAD FACTOR		ANGOLO D'OSCILLAZIONE ANGLE OF OSCILLATION
													d	D		STATICO CO STATIC CO	DINAMICO C DYNAMIC C	
													mm	mm		KN	°	
S19C-IN	19,05 0,750"	16,662 0,656"	35	53	27,5	4	24,1	29	13	64,5	27,5	3	0±0.010	0±0.12	0.030±0.082	54	30	6°
S22C-IN	22,225 0,875"	19,431 0,756"	45	64	33,5	4	29,3	35	17	77	33	4	0±0.010	0±0.12	0.037±0.100	72	48	6°
S25C-IN	25,4 1,000"	22,225 0,875"	45	64	33,5	4	29,3	35	17	77	33	4	0±0.010	0±0.12	0.037±0.100	72	48	6°
S31C-IN	31,75 1,250"	27,762 1,093"	61	82	47	4	39,7	47	21	102	43	4	0±0.013	0±0.12	0.037±0.100	125	80	6°
S34C-IN	34,925 1,375"	30,15 1,187"	61	82	47	4	39,7	47	21	102	43	4	0±0.013	0±0.12	0.037±0.100	125	80	6°
S38C-IN	38,1 1,500"	33,325 1,312"	69	92	52	4	45	53	23	115	48	5	0±0.012	0±0.12	0.043±0.120	156	100	6°
S44C-IN	44,45 1,750"	38,887 1,531"	77	102	58	6	50,7	60	27	128	52	5	0±0.012	0±0.12	0.043±0.120	208	127	6°
S50C-IN	50,8 2,000"	44,45 1,750"	100	137	70	6	66,8	80	38	167,5	72,5	8	0±0.012	0±0.15	0.043±0.120	390	245	6°
S57C-IN	57,15 2,250"	50,013 1,969"	115	161	80	6	77,8	92	42	195	86	10	0±0.015	0±0.15	0.055±0.142	510	315	6°
S63C-IN	63,5 2,500"	55,55 2,187"	115	161	80	6	77,8	92	42	195	86	10	0±0.015	0±0.15	0.055±0.142	510	315	6°
S69C-IN	69,85 2,750"	61,112 2,406"	141	180	95	6	89,4	105	47	231	98	10	0±0.015	0±0.15	0.055±0.142	620	400	6°
S76C-IN	76,2 3,000"	66,675 2,625"	141	180	95	6	89,4	105	47	231	98	10	0±0.015	0±0.15	0.055±0.142	620	400	6°

S..N-IN



TIPOLOGIA:

Terminale a snodo radiale con misure in pollici

ACCOPIAMENTO:

Acciaio /acciaio da lubrificare regolarmente. All'interno del terminale a snodo troviamo montato uno snodo sferico Radiale, fissato tramite anelli elastici. Dotato di ingrassatore per la lubrificazione.

CARATTERISTICHE:

Prodotto in acciaio ST52.3 stampato.

CAMPI DI APPLICAZIONE:

Terminale a snodo robusto, per la produzione di cilindri idraulici, particolarmente indicato per la saldatura sulla parte posteriore del cilindro idraulico, vista la sua forma spianata. Lo snodo sferico è removibile

TYPE:

Rod end inch sizes.

CUPLING:

Steel/Steel to apply maintenance. Plain spherical bearing fixed with circlips. Supplied with grease nipple

SPECIFICATION:

Forged steel ST52.3.

APPLICATION FIELDS:

Strong weldable hydraulic cylinder link, suggested welding on cylinder bottom given its plain surface

IMPATTO GREEN:

Eurosnodi è particolarmente sensibile all'ambiente, infatti questi particolari, sono inseriti in sacchetti con all'interno striscia di carta **VCI®**, per preservare il prodotto dall'ossidazione, senza l'aggiunta oli protettivi. La presenza di oli sui componenti destinati alla saldatura provoca l'emissione di fumi di combustione durante il processo dannosi per la salute e l'ambiente.

GREEN IMPACT:

Eurosnodi has environment friendly attitude, these item are packaged together with a **VCI®** paper strip, it allows to resist rust avoiding preservative lubricant, who will then become smokes during welding, harmful for environment and workers health.

S..N-IN

TERMINALI A SNODO BALL JOINTS END

• RILUBRIFICABILI

- ACCOPPIAMENTO: ACCIAIO SU ACCIAIO
- TERMINALI IN ACCIAIO STAMPATO ST 52.3

• REQUIRING MAINTENANCE

- COUPLING: STEEL/STEEL
- BALL JOINT MADE IN FORGED STEEL ST52.3

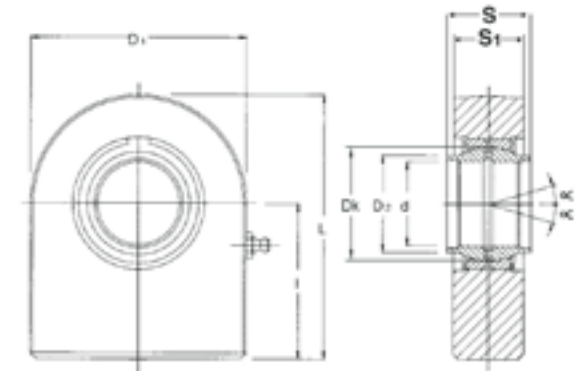

SIGLA CODE	d	s	l	D1	D2	Dk	S1	L	TOLLERANZE TOLERANCES		GIUOCO SNODO RADIALE RADIAL JOINT CLEARANCE	FATTORI DI CARICO LOAD FACTOR		ANGOLO D'OSCILLAZIONE ANGLE OF OSCILLATION
									d	D		STATICO CO STATIC CO	DINAMICO C DYNAMIC C	
									mm	mm	mm	KN	α	
S19N-IN	19,05	16,662	38	50	24,1	29	19	63	0+0.010	0+0.12	0.030±0.082	67	30	6°
	0,750"	0,656"												
S22N-IN	22,225	19,431	45	55	29,3	35	23	72,5	0+0.010	0+0.12	0.037±0.100	69,5	48	6°
	0,875"	0,756"												
S25N-IN	25,4	22,225	45	55	29,3	35	23	72,5	0+0.010	0+0.12	0.037±0.100	69,5	48	6°
	1,000"	0,875"												
S31N-IN	31,75	27,762	61	83	39,7	47	30	102,5	0+0.013	0+0.12	0.037±0.100	196	80	6°
	1,250"	1,093"												
S34N-IN	34,925	30,15	61	83	39,7	47	30	102,5	0+0.013	0+0.12	0.037±0.100	196	80	6°
	1,375"	1,187"												
S38N-IN	38,1	33,325	69	101	45	53	35	119	0+0.012	0+0.12	0.043±0.120	300	100	6°
	1,500"	1,312"												
S44N-IN	44,45	38,887	77	111	50,7	60	40	132	0+0.012	0+0.12	0.043±0.120	380	127	6°
	1,750"	1,531"												
S50N-IN	50,8	44,45	100	140	66,8	80	50	170	0+0.012	0+0.15	0.043±0.120	570	245	6°
	2,000"	1,750"												
S57N-IN	57,15	50,013	115	164	77,8	92	55	197	0+0.015	0+0.15	0.055±0.142	695	315	6°
	2,250"	1,969"												
S63N-IN	63,5	55,55	115	164	77,8	92	55	197	0+0.015	0+0.15	0.055±0.142	695	315	6°
	2,500"	2,187"												
S69N-IN	69,85	61,112	141	180	89,4	105	60	231	0+0.015	0+0.15	0.055±0.142	780	400	6°
	2,750"	2,406"												
S76N-IN	76,2	66,675	141	180	89,4	105	60	231	0+0.015	0+0.15	0.055±0.142	780	400	6°
	3,000"	2,625"												

S-GE..-IN



TIPOLOGIA:

Terminale a snodo radiale con misure in pollici

ACCOPPIAMENTO:

Acciaio /acciaio da lubrificare regolarmente. All'interno del terminale a snodo troviamo montato uno snodo sferico Radiale, fissato tramite anelli elastici. Dotato di ingrassatore per la lubrificazione.

CARATTERISTICHE:

Prodotto in acciaio ST52.3 stampato.

CAMPI DI APPLICAZIONE:

Terminale a snodo per la produzione di cilindri idraulici, da entrambi i lati. Lo snodo sferico è removibile.

IMPATTO GREEN:

Eurosnodi è particolarmente sensibile all'ambiente, infatti questi particolari, sono inseriti in sacchetti con all'interno striscia di carta **VCI**[®], per preservare il prodotto dall'ossidazione, senza l'aggiunta oli protettivi. La presenza di oli sui componenti destinati alla saldatura provoca l'emissione di fumi di combustione durante il processo dannosi per la salute e l'ambiente.

TYPE:

Rod end inch sizes.

CUPLING:

Steel/Steel to apply maintenance. Plain spherical bearing fixed with circlips. Supplied with grease nipple.

SPECIFICATION:

Forged steel ST52.3.

APPLICATION FIELDS:

Hydraulic cylinder link, to be welded on both sides. Removable plain spherical bearing for quick substitution.

GREEN IMPACT:

Eurosnodi has environment friendly attitude, these item are packaged together with a VCI[®] paper strip, it allows to resist rust avoiding preservative lubricant, who will then become smokes during welding, harmful for environment and workers health.

S-GE..-IN

ANELLO GE GE RING

• MATERIALE. ACCIAIO

• MATERIAL

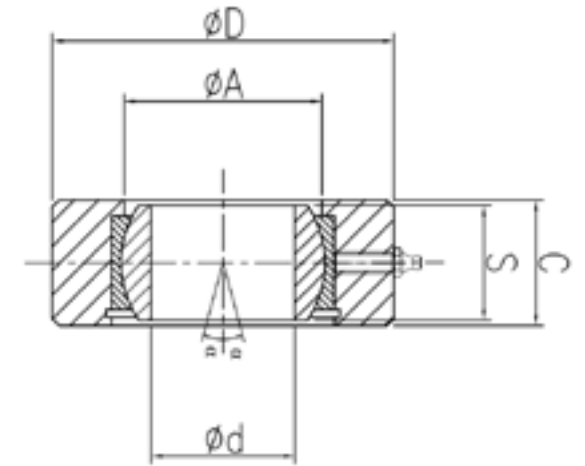

SIGLA CODE	d	s	ØD	ØC	ØA	TOLLERANZE TOLERANCES		GIUOCO SNODO RADIALE RADIAL JOINT CLEARANCE	FATTORI DI CARICO LOAD FACTOR		ANGOLO D'OSCILLAZIONE ANGLE OF OSCILLATION
						d	D		STATICO CO STATIC CO	DINAMICO C DYNAMIC C	
						mm	mm				
S-GE19-IN	19,05	16,662	50	19	29	0±0.010	0±0.12	0.030±0.082	67	30	6°
	0,750"	0,656"									
S-GE22-IN	22,225	19,431	60	23	35	0±0.010	0±0.12	0.037±0.100	69,5	48	6°
	0,875"	0,756"									
S-GE25-IN	25,4	22,225	60	23	35	0±0.010	0±0.12	0.037±0.100	69,5	48	6°
	1,000"	0,875"									
S-GE31-IN	31,75	27,762	85	30	47	0±0.013	0±0.12	0.037±0.100	196	80	6°
	1,250"	1,093"									
S-GE34-IN	34,925	30,15	85	30	47	0±0.013	0±0.12	0.037±0.100	196	80	6°
	1,375"	1,187"									
S-GE38-IN	38,1	33,325	95	35	47	0±0.012	0±0.12	0.043±0.120	300	100	6°
	1,500"	1,312"									
S-GE44-IN	44,45	38,887	110	40	59	0±0.012	0±0.12	0.043±0.120	380	127	6°
	1,750"	1,531"									
S-GE50-IN	50,8	44,45	138	50	80	0±0.015	0±0.15	0.043±0.120	570	245	6°
	2,000"	1,750"									

COMPONENTI PER CILINDRI IDRAULICI COMPONENTS FOR HYDRAULIC CYLINDERS

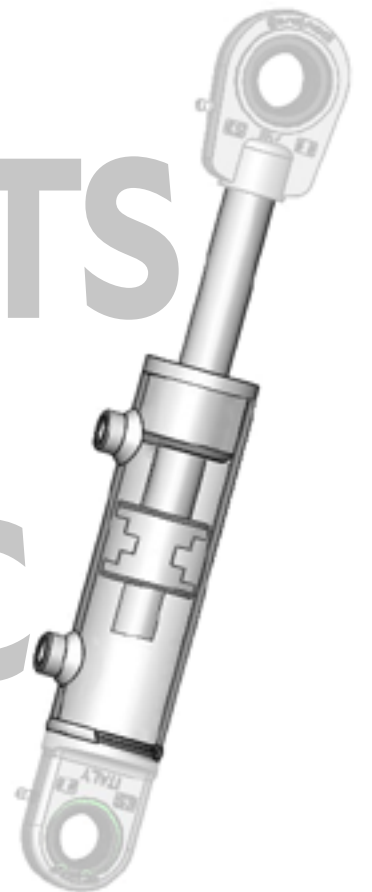

I dati non sono impegnativi / Data are not binding

CL..



TIPOLOGIA:
Collare a saldare.

CARATTERISTICHE:

Prodotto in acciaio ST52.3 ricavato da ossitaglio. Lavorato in presa unica, per garantire un perfetto allineamento dei 2 perni di fissaggio.

CAMPI DI APPLICAZIONE:

Collare da saldare al tubo del cilindro idraulico, per conferire un movimento di rotazione attorno all'asse dei 2 perni tipico dei cassoni ribaltabili degli autocarri, e dei rimorchi agricoli.

A richiesta si costruiscono collari a disegno.

TYPE:
Weldable trunnions.

SPECIFICATION:

Made in ST52.3 (S355J), obtained from oxy cutting. Ingle machining, allowing perfect alignment between fixing pins.

APPLICATION FIELDS:

Trunnion to be weld on hydraulic cylinder's tube to allow rotation around pin's axis, typical for truck dump bodies and agricultural trailers.

We can manufacture customized trunnions, based on draw.

IMPATTO GREEN:

Eurosnodi è particolarmente sensibile all'ambiente, infatti questi particolari, sono inseriti in sacchetti con all'interno striscia di carta VCI®, per preservare il prodotto dall'ossidazione, senza l'aggiunta oli protettivi.

GREEN IMPACT:

Eurosnodi has environment friendly attitude, these items are packaged together with a VCI® paper strip, it allows to resist corrosion avoiding preservative lubricant.

CL..

COLLARI SALDABILI
WELDABLE TRUNNIONS

• MATERIALE **ST52.3**

• MATERIAL **ST52.3**

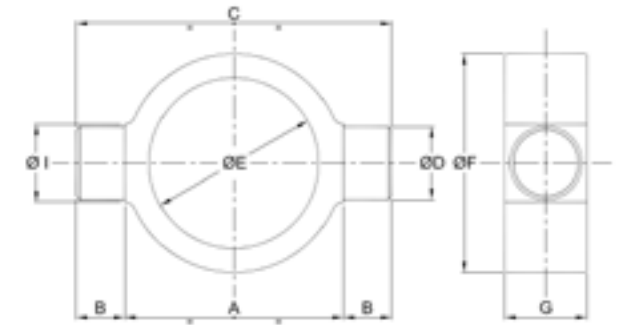

SIGLA CODE	Ø D	Ø E	A	B	C	Ø F	G	Ø I	PESO WEIGHT
									Kg.
CL3040	15	40	50	15	80	50	20	20	0,28
CL3545	20	45	60	15	90	60	25	22	0,31
CL4050	25	50	65	15	95	65	30	27	0,44
CL4550 C	20	50	70	20	110	65	30	30	0,51
CL5060	30	60	75	20	115	75	35	32	0,67
CL5060 C	25	60	80	25	130	75	35	35	0,70
CL5565	30	65	80	20	120	80	35	32	0,71
CL6070	30	70	90	20	130	90	35	32	0,92
CL6070 C	30	70	100	30	160	90	45	40	1,20
CL6373	35	73	95	25	145	95	45	42	1,60
CL6575	35	75	100	25	150	100	45	42	1,65
CL6580	35	80	100	25	150	100	45	42	1,43
CL7080	40	80	105	30	165	105	55	52	1,78
CL7080 C	35	80	110	35	180	100	50	50	1,83
CL7085	40	85	105	30	165	105	55	52	1,95
CL8090	45	90	120	35	190	120	60	56	2,80
CL8092	40	92	115	40	195	115	55	55	2,60
CL8095	45	95	120	35	190	120	60	56	2,95
CL8095 C	40	95	115	40	195	115	55	55	2,50
CL90100	45	100	130	35	200	130	60	56	3,45
CL90105	45	105	130	35	200	130	60	56	3,09
CL90105 C	45	105	125	45	215	125	60	60	3,00
CL100115	50	115	145	40	225	145	70	66	4,72
CL100115 C	50	115	145	50	245	145	70	70	5,20
CL100120	50	120	145	40	225	145	70	66	4,23
CL110125	50	125	155	40	235	155	70	66	4,83
CL110130	50	130	155	40	235	155	70	66	4,35
CL120135	55	135	170	45	260	170	80	80	7,40
CL120140	55	140	170	45	260	170	80	80	6,70
CL125140	55	140	175	45	265	175	80	80	7,00
CL125145	55	145	175	45	265	175	80	80	6,50
CL130145	60	145	180	45	270	180	80	80	7,20
CL130150	60	150	180	45	270	180	80	80	6,80
CL140160	65	160	200	50	300	200	100	100	10,50
CL140160 C	60	160	200	60	320	200	100	100	11,00
CL150170	65	170	210	50	310	210	100	100	12,70
CL160180	70	180	220	55	330	220	110	110	15,00

TG..

da Ø32 a Ø80

**TIPOLOGIA:**

Testata di guida.

CARATTERISTICHE:

Prodotto in Ghisa G25-oleo.

Pressione max di utilizzo 140 bar, pressione max di picco 250 bar.

Il layout con cui vengono costruite queste testate, ed il particolare materiale utilizzato ,garantiscono lo scorrimento della barra cromata, senza utilizzo di anelli di guida.

CAMPI DI APPLICAZIONE:

Costruzione di cilindri idraulici a doppio effetto, per applicazioni industriali, movimento terra, ed agricole.

A richiesta si costruiscono testate di guida a disegno.

IMPATTO GREEN:

Eurosnodi è particolarmente sensibile all'ambiente, infatti questi particolari, sono inseriti in sacchetti con all'interno striscia di carta VCI®, per preservare il prodotto dall'ossidazione, senza l'aggiunta oli protettivi.

TYPE:

Cylinder heads / Glands.

SPECIFICATION:

Made in G25-OLEO cast iron.

Max working pressure of 140 bar, max peak pressure 250 bar.

Cylinder' heads manufacturing way and material used warrant rod sliding at best, even without guide ring.

APPLICATION FIELDS:

Double effect hydraulic cylinders, industrial, mining, construction machineries and agriculture.

Custom draw pilot boss production available on request.

GREEN IMPACT:

Eurosnodi has environment friendly attitude, these items are packaged together with a VCI® paper strip, it allows to resist corrosion avoiding preservative lubricant.

TG..

da Ø32 a Ø80

TESTATA DI GUIDA PILOT BOSS

• MATERIALE G25/oleo

• MATERIAL G25/oleo

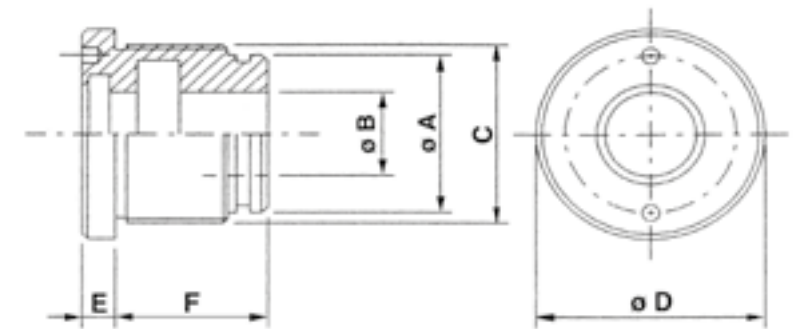

SIGLA CODE	QUANTITÀ PER CONFEZIONE <small>PIECES FOR BOX</small>	Ø A	Ø B	C	Ø D	E	F	PESO WEIGHT
								Kg.
TG03202027	33 pz/pcs	32	20	M36x1.5	42	6	27	0,17
TG03502032	27 pz/pcs	35	20	M39x1.5	45	8	32	0,19
TG03502232	27 pz/pcs	35	22	M39x1.5	45	8	32	0,17
TG04002032	24 pz/pcs	40	20	M44x1.5	50	8	32	0,28
TG04002232	24 pz/pcs	40	22	M44x1.5	50	8	32	0,26
TG04002532	24 pz/pcs	40	25	M44x1.5	50	8	32	0,23
TG04502232	18 pz/pcs	45	22	M49x1.5	55	8	32	0,36
TG04502532	18 pz/pcs	45	25	M49x1.5	55	8	32	0,33
TG05002535	15 pz/pcs	50	25	M54x1.5	60	8	35	0,46
TG05003035	15 pz/pcs	50	30	M54x1.5	60	8	35	0,39
TG05003535	15 pz/pcs	50	35	M54x1.5	60	8	35	0,29
TG05503035	12 pz/pcs	55	30	M60x1.5	65	8	35	0,54
TG05503535	12 pz/pcs	55	35	M60x1.5	65	8	35	0,45
TG06002540	11 pz/pcs	60	25	M64x1.5	70	10	40	0,90
TG06003040	11 pz/pcs	60	30	M64x1.5	70	10	40	0,80
TG06003540	11 pz/pcs	60	35	M64x1.5	70	10	40	0,70
TG06004040	11 pz/pcs	60	40	M64x1.5	70	10	40	0,60
TG06303040	10 pz/pcs	63	30	M68x1.5	73	10	40	1,08
TG06303540	10 pz/pcs	63	35	M68x1.5	73	10	40	0,98
TG06304040	10 pz/pcs	63	40	M68x1.5	73	10	40	0,62
TG06503040	9 pz/pcs	65	30	M69x1.5	75	10	40	1,25
TG06503540	9 pz/pcs	65	35	M69x1.5	75	10	40	1,11
TG06504040	9 pz/pcs	65	40	M69x1.5	75	10	40	0,98
TG07003040	8 pz/pcs	70	30	M74x1.5	80	10	40	1,17
TG07003540	8 pz/pcs	70	35	M74x1.5	80	10	40	1,06
TG07004040	8 pz/pcs	70	40	M74x1.5	80	10	40	0,94
TG07004540	8 pz/pcs	70	45	M74x1.5	80	10	40	0,76
TG07005040	8 pz/pcs	70	50	M74x1.5	80	10	40	0,66
TG07503050	6 pz/pcs	75	30	M80x2	90	10	50	1,72
TG07503550	6 pz/pcs	75	35	M80x2	90	10	50	1,62
TG07504050	6 pz/pcs	75	40	M80x2	90	10	50	1,46
TG07504550	6 pz/pcs	75	45	M80x2	90	10	50	1,33
TG08004050/B	6 pz/pcs	80	40	M84x1.5	90	10	50	1,73
TG08005050/B	6 pz/pcs	80	50	M84x1.5	90	10	50	1,42
TG08003050	6 pz/pcs	80	30	M85x2	92	10	50	2,25
TG08003550	6 pz/pcs	80	35	M85x2	92	10	50	1,88
TG08004050	6 pz/pcs	80	40	M85x2	92	10	50	1,73
TG08004550	6 pz/pcs	80	45	M85x2	92	10	50	1,58
TG08005050	6 pz/pcs	80	50	M85x2	92	10	50	1,42
TG08006050	6 pz/pcs	80	60	M85x2	92	10	50	1,37

TG..

da Ø85 a Ø160

**TIPOLOGIA:**

Testata di guida.

CARATTERISTICHE:

Prodotto in Ghisa G25-oleo.

Pressione max di utilizzo 140 bar, pressione max di picco 250 bar.

Il layout con cui vengono costruite queste testate, ed il particolare materiale utilizzato ,garantiscono lo scorrimento della barra cromata, senza utilizzo di anelli di guida.

CAMPI DI APPLICAZIONE:

Costruzione di cilindri idraulici a doppio effetto, per applicazioni industriali, movimento terra, ed agricole.

A richiesta si costruiscono testate di guida a disegno.

IMPATTO GREEN:

Eurosnodi è particolarmente sensibile all'ambiente, infatti questi particolari, sono inseriti in sacchetti con all'interno striscia di carta **VCI**®, per preservare il prodotto dall'ossidazione, senza l'aggiunta oli protettivi.

TYPE:

Cylinder heads / Glands.

SPECIFICATION:

Made in G25-OLEO cast iron.

Max working pressure of 140 bar, max peak pressure 250 bar.

Cylinder' heads manufacturing way and material used warrant rod sliding at best, even without guide ring.

APPLICATION FIELDS:

Double effect hydraulic cylinders, industrial, mining, construction machineries and agriculture.

Custom draw pilot boss production available on request.

GREEN IMPACT:

Eurosnodi has environment friendly attitude, these items are packaged together with a **VCI**® paper strip, it allows to resist corrosion avoiding preservative lubricant.

TG..

da Ø85 a Ø160

TESTATA DI GUIDA PILOT BOSS

• MATERIALE G25/oleo

• MATERIAL G25/oleo

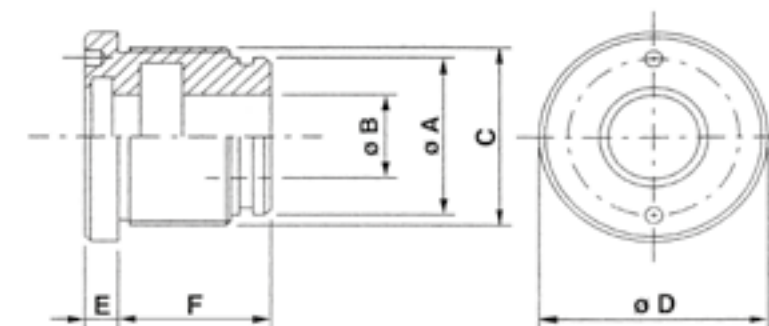

SIGLA CODE	QUANTITÀ PER CONFEZIONE <small>PIECES FOR BOX</small>	Ø A	Ø B	C	Ø D	E	F	PESO WEIGHT
								Kg.
TG08503550	5 pz/pcs	85	35	M90x2	100	10	50	2,15
TG08504050	5 pz/pcs	85	40	M90x2	100	10	50	2,00
TG08504550	5 pz/pcs	85	45	M90x2	100	10	50	1,85
TG08505050	5 pz/pcs	85	50	M90x2	100	10	50	1,67
TG09004050	4 pz/pcs	90	40	M95x2	105	10	50	2,31
TG09004550	4 pz/pcs	90	45	M95x2	105	10	50	2,16
TG09005050	4 pz/pcs	90	50	M95x2	105	10	50	1,99
TG09006050	4 pz/pcs	90	60	M95x2	105	10	50	1,57
TG10004070	3 pz/pcs	100	40	M105x2	115	12	70	4,14
TG10004570	3 pz/pcs	100	45	M105x2	115	12	70	3,94
TG10005070	3 pz/pcs	100	50	M105x2	115	12	70	3,71
TG10005570	3 pz/pcs	100	55	M105x2	115	12	70	3,68
TG10006070	3 pz/pcs	100	60	M105x2	115	12	70	3,13
TG10007070	3 pz/pcs	100	70	M105x2	115	12	70	3,08
TG11004560	2 pz/pcs	110	45	M115x2	125	12	60	4,60
TG11005060	2 pz/pcs	110	50	M115x2	125	12	60	4,40
TG11006070	2 pz/pcs	110	60	M115x2	125	12	60	4,90
TG11007070	2 pz/pcs	110	70	M115x2	125	12	60	4,70
TG11008070	2 pz/pcs	110	80	M115x2	125	12	60	4,50
TG12006070	2 pz/pcs	120	60	M125x2	140	12	70	5,30
TG12007070	2 pz/pcs	120	70	M125x2	140	12	70	4,57
TG12008070	2 pz/pcs	120	80	M125x2	140	12	70	4,57
TG12506080	2 pz/pcs	125	60	M130x2	145	12	80	6,63
TG12507080	2 pz/pcs	125	70	M130x2	145	12	80	5,83
TG12508080	2 pz/pcs	125	80	M130x2	145	12	80	6,63
TG14007080	1 pz/pcs	140	70	M145x2	160	12	80	9,12
TG14008080	1 pz/pcs	140	80	M145x2	160	12	80	8,40
TG15007090	1 pz/pcs	150	70	M155x2	170	12	90	10,58
TG15008090	1 pz/pcs	150	80	M155x2	170	12	90	9,75
TG16008090	1 pz/pcs	160	80	M165x2	180	12	90	13,10
TG16009090	1 pz/pcs	160	90	M165x2	180	12	90	12,07

TG..

da Ø180 a Ø250

**TIPOLOGIA:**

Testata di guida.

CARATTERISTICHE:

Prodotto in Ghisa G25-oleo.

Pressione max di utilizzo 140 bar, pressione max di picco 250 bar.

Il layout con cui vengono costruite queste testate, ed il particolare materiale utilizzato, garantiscono lo scorrimento della barra cromata, senza utilizzo di anelli di guida.

CAMPI DI APPLICAZIONE:

Costruzione di cilindri idraulici a doppio effetto, per applicazioni industriali, movimento terra, ed agricole.

A richiesta si costruiscono testate di guida a disegno.

TYPE:

Cylinder heads / Glands.

SPECIFICATION:

Made in G25-OLEO cast iron.

Max working pressure of 140 bar, max peak pressure 250 bar.

Cylinder' heads manufacturing way and material used warrant rod sliding at best, even without guide ring.

APPLICATION FIELDS:

Double effect hydraulic cylinders, industrial, mining, construction machineries and agriculture..

We can manufacture customized pilot boss, based on draw.

TG..

da Ø180 a Ø250

TESTATA DI GUIDA PILOT BOSS

• MATERIALE G25/oleo

• MATERIAL G25/oleo

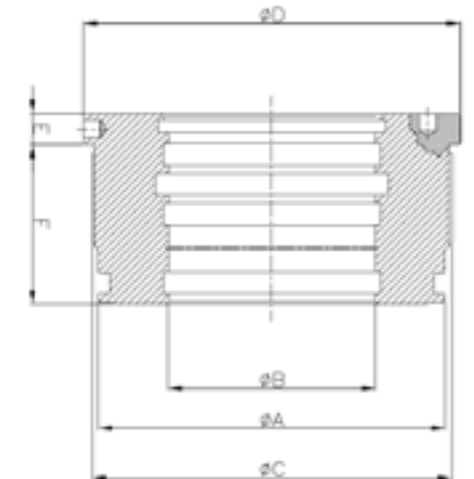

SIGLA CODE	Ø A	Ø B	C	Ø D	E	F	PESO WEIGHT
							Kg.
TG18010092	180	100	M188x2,5	210	18	92	15,82
TG18012093	180	120	M188x2,5	210	18	92	12,65
TG20010092	200	100	M208x2,5	218	18	92	20,59
TG20012092	200	120	M208x2,5	218	18	92	17,40
TG250150117	250	150	M208x2,5	268	18	117	33,,00

IMPATTO GREEN:

Eurosnodi è particolarmente sensibile all'ambiente, infatti questi particolari, sono inseriti in sacchetti con all'interno striscia di carta VCI®, per preservare il prodotto dall'ossidazione, senza l'aggiunta oli protettivi.

GREEN IMPACT:

Eurosnodi has environment friendly attitude, these items are packaged together with a VCI® paper strip, it allows to resist corrosion avoiding preservative lubricant..

TESTATE DI GUIDA con guarnizioni montate

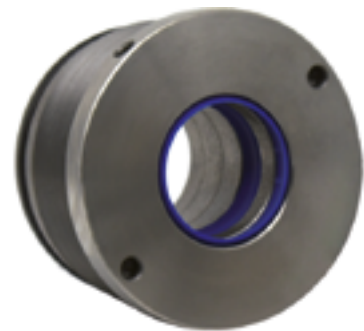

CYLINDER HEADS with mounted seals



TIPOLOGIA:

Testata di guida con guarnizioni montate

CARATTERISTICHE:

Prodotto in Ghisa G25 oleo.

Pressione max di utilizzo 140 bar, pressione max di picco 250 bar Il layout con cui vengono costruite queste testate, ed il particolare materiale utilizzato, garantiscono lo scorrimento della barra cromata, senza utilizzo di anelli di guida.

CAMPI DI APPLICAZIONE:

Costruzione di cilindri idraulici a doppio effetto, per applicazioni industriali, movimento terra, ed agricole.

TYPE:

Cylinder heads with mounted seals.

SPECIFICATION:

Made in G25-OLEO cast iron.

Max working pressure of 140 bar, max peak pressure 250 bar.

Cylinder' heads manufacturing way and material used warrant rod sliding at best, even without guide ring.

APPLICATION FIELDS:

Double effect hydraulic cylinders, industrial, mining, construction machineries and agriculture.

PUNTI DI FORZA / STRENGTH POINTS



RISPARMIO: Con il particolare già montato si eliminano i tempi di montaggio e acquistando un prodotto 2 in 1 si risparmia anche sui trasporti.

TIME SAVING: With the assembled parts, you save time for assembly and additionally by purchasing a 2 in 1 product you also save on transport.



RISPARMIO DI SPAZIO: I particolari già montati tra loro occupano meno spazio nel vostro magazzino. Due prodotti nel posto di uno.

SPACE SAVING: The parts already assembled use less space in your warehouse.



PROTEZIONE e RICICLAGGIO: I prodotti vengono imballati con prodotti al 100% riciclabili e la protezione affidata al sistema VCI evitando l'uso di oli protettivi.

PROTECTION AND RECYCLING: Parts are packed with 100% recyclable products and the protection is entrusted to the VCI system, avoiding the use of protective oils.



FACILITA' DI STOCCAGGIO E PRELIEVO: I prodotti vengono imballati con prodotti al 100% riciclabili e la protezione affidata al sistema VCI evitando l'uso di oli protettivi.

EASE OF STORAGE AND PICK-UP: Thanks to the practical packaging in boxes and the identification label, storing and removing the material has never been easier.

TG..-C

TESTATA DI GUIDA con guarnizioni montate

CYLINDER HEADS with mounted seals

• MATERIALE G25/oleo

• MATERIAL G25/oleo

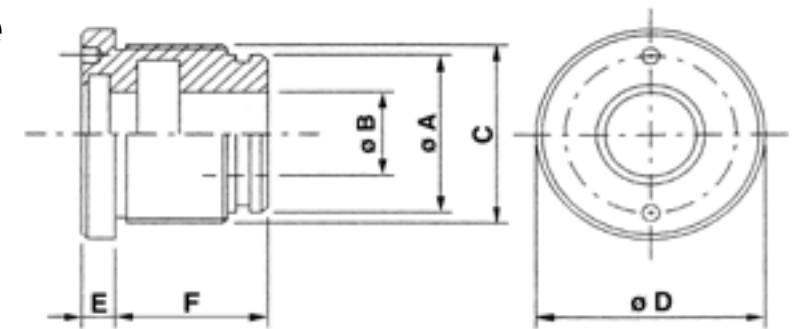

SIGLA CODE	Ø A	Ø B	C	Ø D	E	F	KIT GUARNIZIONI SEALS KIT
TG04002032-C	40	20	M44X1.5	50	8	32	KTG402032
TG04002232-C	40	22	M44X1.5	50	8	32	KTG402232
TG04002532-C	40	25	M44X1.5	50	8	32	KTG402532
TG05002535-C	50	25	M54X1.5	60	8	35	KTG502535
TG05003035-C	50	30	M54X1.5	60	8	35	KTG503035
TG05003535-C	50	35	M54X1.5	60	8	35	KTG503535
TG06003040-C	60	30	M64X1.5	70	10	40	KTG603040
TG06003540-C	60	35	M64X1.5	70	10	40	KTG603540
TG06004040-C	60	40	M64X1.5	70	10	40	KTG604040
TG06303040-C	63	30	M68X1.5	73	10	40	KTG633040
TG06303540-C	63	35	M68X1.5	73	10	40	KTG633540
TG06304040-C	63	40	M68X1.5	73	10	40	KTG634040
TG07003040-C	70	30	M74X1.5	80	10	40	KTG703040
TG07003540-C	70	35	M74X1.5	80	10	40	KTG703540
TG07004040-C	70	40	M74X1.5	80	10	40	KTG704040
TG07004540-C	70	45	M74X1.5	80	10	40	KTG704540
TG08003050-C	80	30	M85X2	92	10	50	KTG803050
TG08004050-C	80	40	M85X2	92	10	50	KTG804050
TG08504550-C	85	45	M90X2	100	10	50	KTG854550
TG09004050-C	90	40	M95X2	105	10	50	KTG904050
TG09004550-C	90	45	M95X2	105	10	50	KTG904550
TG09005050-C	90	50	M95X2	105	10	50	KTG905050
TG09006050-C	90	60	M95X2	105	10	50	KTG906050
TG10004070-C	100	40	M105X2	115	12	70	KTG1004070
TG10004570-C	100	45	M105X2	115	12	70	KTG1004570
TG10006070-C	100	60	M105X2	115	12	70	KTG1006070
TG10007070-C	100	70	M105X2	115	12	70	KTG1007070

TGH..

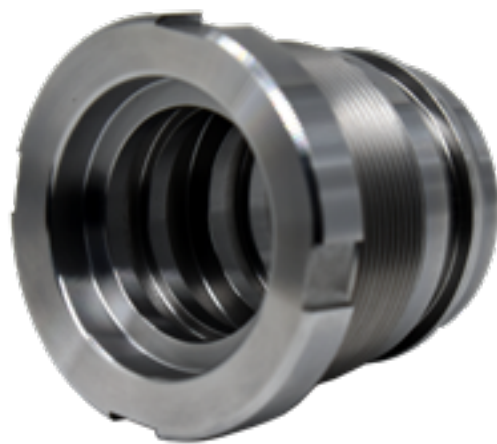
**TIPOLOGIA:**

Testata di guida per cilindri idraulici.

CARATTERISTICHE:

Prodotto in Acciaio C43

Pressione max di utilizzo **350 Bar**.

Il layout con cui vengono costruite queste testate, ed il particolare materiale utilizzato, garantiscono lo scorrimento della barra cromata, senza utilizzo di anelli di guida.

CAMPI DI APPLICAZIONE:

Costruzione di cilindri idraulici a doppio effetto, dove sono necessarie elevati valori di spinta e tiro, con ingombri ridotti, per applicazioni industriali, navali, movimento terra.

A richiesta si costruiscono testate a disegno.

IMPATTO GREEN:

Eurosnodi è particolarmente sensibile all'ambiente, infatti questi particolari, sono inseriti in sacchetti con all'interno striscia di carta **VCI®**, per preservare il prodotto dall'ossidazione, senza l'aggiunta oli protettivi.

TYPE:

Head Gland for hydraulic cylinders.

FEATURES:

Product made of C43 Steel

Maximum working pressure **350 Bar**.

The layout used to manufacture these head glands together with the special material used, guarantee the sliding of the chromed bar without the use of guide rings.

APPLICATION FIELDS:

Manufacturing of double acting hydraulic cylinder, where are required high values of push and pull actions, with small dimensions, industrial application, naval and earthmoving field.

On request head glands are manufactured based on drawings.

GREEN IMPACT:

Eurosnodi has environment friendly attitude, these items are packaged together with a **VCI®** paper strip, it allows to resist corrosion avoiding preservative lubricant.

TGH ..

TESTATE DI GUIDA ALTA PRESSIONE HEAVY DUTY PILOT BOSS

• MATERIALE Acciaio C43

• MATERIAL C43 Steel

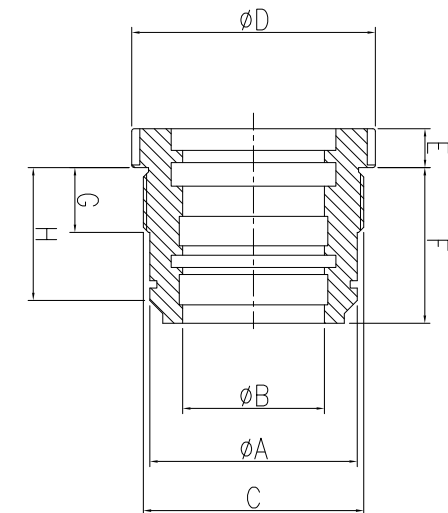

SIGLA CODE	Ø A	Ø B	C	Ø D	E	F	G
TGH05002545	50	25	M54x1.5	64	10	45	22
TGH05003045	50	30	M54x1.5	64	10	45	22
TGH05003545	50	35	M54x1.5	64	10	45	22
TGH06003048	60	30	M64x1.5	74	12	48	22
TGH06003548	60	35	M64x1.5	74	12	48	22
TGH06004048	60	40	M64x1.5	74	12	48	22
TGH06303550	63	35	M68x1.5	78	12	50	22
TGH06304050	63	40	M68x1.5	78	12	50	22
TGH06304550	63	45	M68x1.5	78	12	50	22
TGH07004050	70	40	M74x1.5	84	12	50	22
TGH07005050	70	50	M74x1.5	84	12	50	22
TGH08004060	80	40	M85x2	94	15	60	25
TGH08004560	80	45	M85x2	94	15	60	25
TGH08005060	80	50	M85x2	95	15	60	25
TGH09004060	90	40	M95x2	109	15	60	25
TGH09004560	90	45	M95x2	109	15	60	25
TGH09005060	90	50	M95x2	109	15	60	25
TGH09006060	90	60	M95x2	109	15	60	25
TGH10004560	100	45	M105x2	119	15	60	25
TGH10005060	100	50	M105x2	119	15	60	25
TGH10005660	100	56	M105x2	119	15	60	25
TGH10006060	100	60	M105x2	119	15	60	25
TGH10006360	100	63	M105x2	119	15	60	25
TGH11005070	110	50	M115x2	129	15	70	30
TGH11005670	110	56	M115x2	129	15	70	30
TGH11006070	110	60	M115x2	129	15	70	30
TGH11006370	110	63	M115x2	129	15	70	30
TGH12006070	120	60	M125x2	139	15	70	31
TGH12007070	120	70	M125x2	139	15	70	31
TGH12008070	120	80	M125x2	139	15	70	31
TGH12507075	125	70	M130x2	144	15	75	39
TGH12508075	125	80	M130x2	144	15	75	39
TGH14008075	140	80	M145x2	159	15	75	40
TGH14009075	140	90	M145x2	159	15	75	40
TGH140010075	140	100	M145x2	159	15	75	40
TGH15008085	150	80	M155x2	169	15	85	46
TGH15009085	150	90	M155x2	169	15	85	46
TGH15010085	150	100	M155x2	169	15	85	46
TGH160010085	160	100	M165x2	179	15	85	46
TGH160012085	160	120	M165x2	179	15	85	46

TGT..

**TIPOLOGIA:**

Testata di guida tuffante.

CARATTERISTICHE:

Prodotto in Ghisa G25-oleo.

Pressione max di utilizzo 140 bar, pressione max di picco 250 bar.

Il layout con cui vengono costruite queste testate, ed il particolare materiale utilizzato, garantiscono lo scorrimento della barra cromata, senza utilizzo di anelli di guida.

CAMPI DI APPLICAZIONE:

Costruzione di cilindri idraulici a semplice effetto, la spinta generata dall'olio in pressione, avviene solo in estensione. Per applicazioni industriali, movimento terra, ed agricole.

A richiesta si costruiscono testate a disegno.

TYPE:

Plunger cylinder heads/glands.

SPECIFICATION:

Made in G25-OLEO cast iron.

Max working pressure of 140 bar, max peak pressure 250 bar.

Cylinder' heads manufacturing way and material used warrant rod sliding at best, even without guide ring.

APPLICATION FIELDS:

Simple effect hydraulic cylinders, thrust generated by oil pressure works only in one way. For industrial, mining and agriculture.

Custom draw plunger pilot heads/glands production available on request.

TGT..

**TESTATA DI GUIDA
TUFFANTE
PLUNGER PILOT BOSS**

• MATERIALE G25/oleo

• MATERIAL G25/oleo

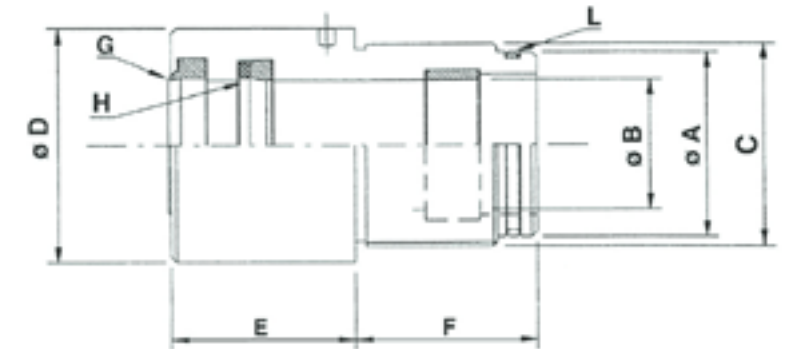

SIGLA CODE	QUANTITÀ PER CONFEZIONE <small>PIECES FOR BOX</small>	Ø A	Ø B	C	Ø D	E	F	PESO WEIGHT
								Kg.
TGT02504532	-	35,55	25	M39x1,5	45	33	32	0,33
TGT03005032	21 pz/pcs	40,55	30	M44x1,5	50	33	32	0,38
TGT03505532	15 pz/pcs	45,55	35	M49x1,5	55	33	32	0,44
TGT04006035	15 pz/pcs	50,55	40	M54x1,5	60	35	35	0,51
TGT04506535	11 pz/pcs	55,55	45	M60x1,5	65	35	35	0,59
TGT05007040	11 pz/pcs	60,55	50	M64x1,5	70	35	40	0,64
TGT06008040	8 pz/pcs	70,55	60	M74x1,5	80	35	40	0,75
TGT07009850	3 pz/pcs	80,55	70	M85x2	98	50	50	1,92
TGT08010550	3 pz/pcs	90,55	80	M95x2	105	50	50	1,98
TGT10014042	3 pz/pcs	-	100	M124x2	138,5	115	42	7,10

IMPATTO GREEN:

EuroSnodi è particolarmente sensibile all'ambiente, infatti questi particolari, sono inseriti in sacchetti con all'interno striscia di carta VCI®, per preservare il prodotto dall'ossidazione, senza l'aggiunta di oli protettivi.

GREEN IMPACT:

EuroSnodi has environment friendly attitude, these items are packaged together with a VCI® paper strip, it allows to resist corrosion avoiding preservative lubricant.

PIS..

**TIPOLOGIA:**

Pistone per cilindri idraulici.

CARATTERISTICHE:

Prodotto in 9SMn Pb28.

Pressione max di utilizzo 140 Bar, pressione max di picco 250 bar.

CAMPI DI APPLICAZIONE:

Costruzione di cilindri idraulici a doppio effetto, per applicazioni industriali, movimento terra, ed agricole.

A richiesta si costruiscono pistoni a disegno.

TYPE:

Hydraulic cylinder pistons.

SPECIFICATION:

Steel 9SMn Pb28.

Max working pressure of 140 bar, max peak pressure 250 bar.

APPLICATION FIELDS:

Double effect hydraulic cylinders, industrial, mining, construction machineries and agriculture.

Custom draw pistons production available on request.

IMPATTO GREEN:

Eurosnodi è particolarmente sensibile all'ambiente, infatti questi particolari, sono inseriti in sacchetti con all'interno striscia di carta VCI®, per preservare il prodotto dall'ossidazione, senza l'aggiunta oli protettivi.

GREEN IMPACT:

Eurosnodi has environment friendly attitude, these items are packaged together with a VCI® paper strip, it allows to resist corrosion avoiding preservative lubricant.

PIS..

PISTONE
PISTON

• MATERIALE 9SMn Pb28

• MATERIAL 9SMn Pb28

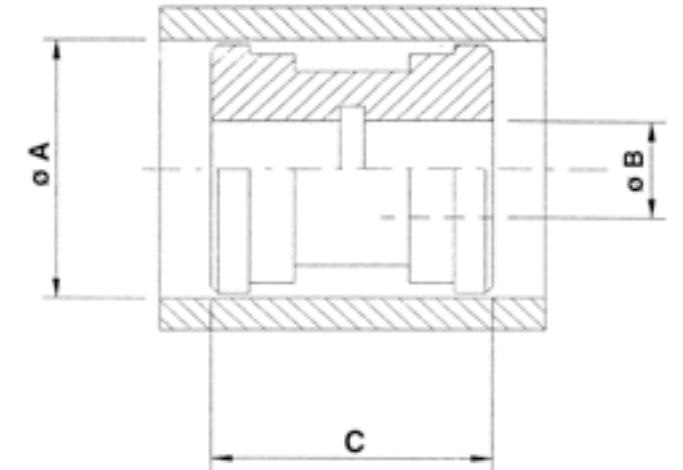

SIGLA CODE	QUANTITÀ PER CONFEZIONE <small>PIECES FOR BOX</small>	Ø A	Ø B	C	PESO WEIGHT
					Kg.
PIS03201530	-	32	15	30	0,09
PIS03201540	-	32	15	40	0,12
PIS03501540	-	35	15	40	0,16
PIS04001540	35 pz/pcs.	40	15	40	0,23
PIS04002040	35 pz/pcs.	40	20	40	0,20
PIS04501540	24 pz/pcs.	45	15	40	0,31
PIS05001540	20 pz/pcs.	50	15	40	0,37
PIS05002040	20 pz/pcs.	50	20	40	0,35
PIS05002050	20 pz/pcs.	50	20	50	0,48
PIS05502040	15 pz/pcs.	55	20	40	0,42
PIS05502050	15 pz/pcs.	55	20	50	0,51
PIS06002045	13 pz/pcs.	60	20	45	0,59
PIS06002050	13 pz/pcs.	60	20	50	0,71
PIS06002445	13 pz/pcs.	60	24	45	0,56
PIS06002750	13 pz/pcs.	60	27	50	0,61
PIS06302050	12 pz/pcs.	63	20	50	0,70
PIS06302750	12 pz/pcs.	63	27	50	0,65
PIS06502050	12 pz/pcs.	65	20	50	0,88
PIS06502445	12 pz/pcs.	65	24	45	0,72
PIS06502550	12 pz/pcs.	65	25	50	0,70
PIS07002050	10 pz/pcs.	70	20	50	0,81
PIS07002445	10 pz/pcs.	70	24	45	0,76
PIS07002750	10 pz/pcs.	70	27	50	0,71

SIGLA CODE	QUANTITÀ PER CONFEZIONE <small>PIECES FOR BOX</small>	Ø A	Ø B	C	PESO WEIGHT
					Kg.
PIS07502445	8 pz/pcs.	75	24	45	0,93
PIS07502750	8 pz/pcs.	75	27	50	1,00
PIS08002445	7 pz/pcs.	80	24	45	1,11
PIS08002750	7 pz/pcs.	80	27	50	1,23
PIS08003350	7 pz/pcs.	80	33	50	1,25
PIS08502445	6 pz/pcs.	85	24	45	1,30
PIS08502750	6 pz/pcs.	85	27	50	1,43
PIS09002750	6 pz/pcs.	90	27	50	1,66
PIS09003050	6 pz/pcs.	90	30	50	1,66
PIS09003350	6 pz/pcs.	90	33	50	1,55
PIS10002750	4 pz/pcs.	100	27	50	2,06
PIS10003050	4 pz/pcs.	100	40	50	1,99
PIS10003350	4 pz/pcs.	100	33	50	1,95
PIS10004050	4 pz/pcs.	100	40	50	1,87
PIS11003350	3 pz/pcs.	110	33	50	2,49
PIS11004050	3 pz/pcs.	110	40	50	2,33
PIS12004050	2 pz/pcs.	120	40	50	2,95
PIS12503350	2 pz/pcs.	125	33	50	3,38
PIS12504050	2 pz/pcs.	125	40	50	3,24
PIS14004058	2 pz/pcs.	140	40	58	5,04
PIS15004058	2 pz/pcs.	150	40	58	5,67
PIS16005158	2 pz/pcs.	160	51	58	6,60

PISTONI con guarnizioni montate

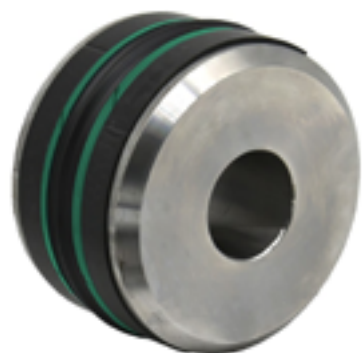

TIPOLOGIA:

Pistone con guarnizioni montate.

CARATTERISTICHE:

Prodotto in 9SMn Pb28

Pressione max di utilizzo 140 bar, pressione max di picco 250 bar

CAMPI DI APPLICAZIONE:

Costruzione di cilindri idraulici a doppio effetto, per applicazioni industriali, movimento terra, ed agricole.

PISTONS with mounted seals



TYPE:

Pistons with mounted seals

SPECIFICATION:

Steel 9 SMn Pb 28

Max working pressure of 140 bar, max peak pressure 250 bar.

APPLICATION FIELDS:

Double effect hydraulic cylinders, industrial, mining, construction machineries and agriculture.

PUNTI DI FORZA / STRENGTH POINTS



RISPARMIO: Con il particolare già montato si eliminano i tempi di montaggio e acquistando un prodotto 2 in 1 si risparmia anche sui trasporti.

TIME SAVING: With the assembled parts, you save time for assembly and additionally by purchasing a 2 in 1 product you also save on transport.



RISPARMIO DI SPAZIO: I particolari già montati tra loro occupano meno spazio nel vostro magazzino. Due prodotti nel posto di uno.

SPACE SAVING: The parts already assembled use less space in your warehouse.



PROTEZIONE e RICICLAGGIO: I prodotti vengono imballati con prodotti al 100% riciclabili e la protezione affidata al sistema VCI evitando l'uso di oli protettivi.

PROTECTION AND RECYCLING: Parts are packed with 100% recyclable products and the protection is entrusted to the VCI system, avoiding the use of protective oils.



FACILITA' DI STOCCAGGIO E PRELIEVO: I prodotti vengono imballati con prodotti al 100% riciclabili e la protezione affidata al sistema VCI evitando l'uso di oli protettivi.

EASE OF STORAGE AND PICK-UP: Thanks to the practical packaging in boxes and the identification label, storing and removing the material has never been easier.

PIS..-C

PISTONI con guarnizioni montate

PISTONS with mounted seals

• MATERIALE 9SMn Pb28

• MATERIAL 9SMn Pb28

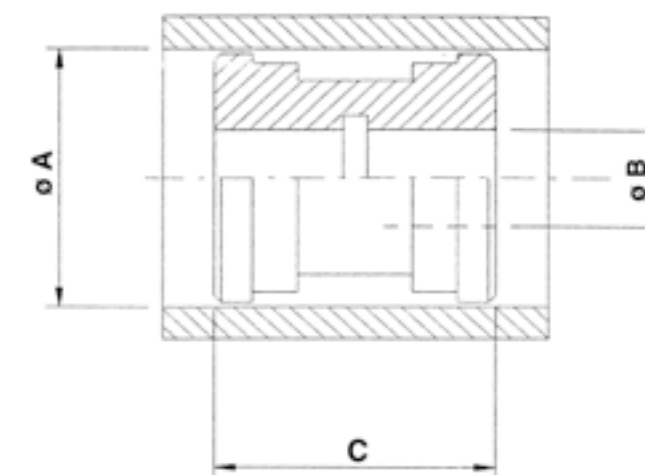

SIGLA CODE	Ø A	Ø B	C	KIT GUARNIZIONI SEALS KIT
PIS04001540-C	40	15	40	KPIS401540
PIS04002040-C	40	20	40	KPIS402040
PIS05001540-C	50	15	40	KPIS501540
PIS05002040-C	50	20	40	KPIS502040
PIS05002050-C	50	20	50	KPIS502050
PIS06002045-C	60	20	45	KPIS602045
PIS06002050-C	60	20	50	KPIS602050
PIS06002445-C	60	24	45	KPIS602445
PIS06002750-C	60	27	50	KPIS602750
PIS06302050-C	63	20	50	KPIS632050
PIS06302750-C	63	27	50	KPIS632750
PIS07002050-C	70	20	50	KPIS702050
PIS07002445-C	70	24	45	KPIS702445
PIS07002750-C	70	27	50	KPIS702750
PIS08002445-C	80	24	45	KPIS802445
PIS08002750-C	80	27	50	KPIS802750
PIS08003550-C	80	35	50	KPIS803550
PIS09002750-C	90	27	50	KPIS902750
PIS09003050-C	90	30	50	KPIS903050
PIS09003350-C	90	33	50	KPIS903350
PIS10002750-C	100	27	50	KPIS1002750
PIS10003050-C	100	30	50	KPIS1003050
PIS10003350-C	100	33	50	KPIS1003350

EPF..C

**TIPOLOGIA:**

Pistone filettato per cilindri idraulici.

CARATTERISTICHE:

Prodotto in 9SMn Pb28.

Pressione max di utilizzo 140 Bar, pressione max di picco 250 bar. Pistone che presenta all'interno la filettatura per essere fissato alla barra cromata, senza l'utilizzo del dado, riducendo gli ingombri del cilindro stesso.

Su questo pistone, è presente un centraggio, per garantire il corretto allineamento con la barra cromata, riducendo al minimo gli attriti dovuti a disallineamenti.

CAMPI DI APPLICAZIONE:

Costruzione di cilindri idraulici a doppio effetto, per applicazioni industriali, movimento terra, ed agricole.

A richiesta si costruiscono pistoni filettati a disegno.

TYPE:

Hydraulic cylinder threaded pistons.

SPECIFICATION:

Steel 9SMn Pb28.

Max working pressure of 140 bar, max peak pressure 250 bar. Pistons having inner thread to be coupled with rod without lock nut, reducing space necessary and consequently cylinder length. Pistons with centring allowing correct alignment with threaded rod, minimizing frictions caused by misalignment.

APPLICATION FIELDS:

Double effect hydraulic cylinders, industrial, mining, construction machineries and agriculture.

Custom draw threaded pistons production available on request.

EPF..C

**PISTONE FILETTATO
CON CENTRAGGIO**
THREADED PISTON
WITH SPIGOT/CENTERING

- MATERIALE Acciaio AVP (9 SMn Pb28)
- MATERIAL Steel AVP (9 SMn Pb28)

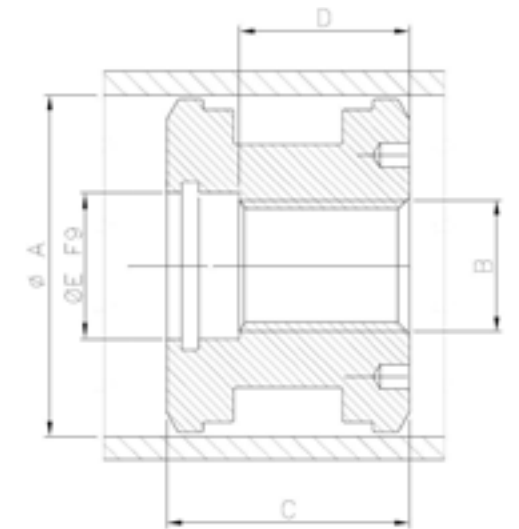

SIGLA CODE	QUANTITÀ PER CONFEZIONE PIECES FOR BOX	Ø A	Ø B	C	D	Ø E	PESO WEIGHT
							Kg.
EPF040018036C	34 pz/pcs.	40	M18x1,5	36	23	20	0,17
EPF050018040C	20 pz/pcs.	50	M18x1,5	40	25	25	0,30
EPF060024045C	14 pz/pcs.	60	M24x2	45	32	30	0,56
EPF060024452C	14 pz/pcs.	60	M24x2	45	30	25	0,50
EPF070024045C	10 pz/pcs.	70	M24x2	45	30	25	0,80
EPF070027050C	10 pz/pcs.	70	M27x2	50	35	30	0,85
EPF080027045C	7 pz/pcs.	80	M27x2	45	30	28	1,00
EPF080027050C	7 pz/pcs.	80	M27x2	50	35	28	1,00
EPF090027050C	6 pz/pcs.	90	M27x2	50	35	28	1,24
EPF090033050C	6 pz/pcs.	90	M33x2	50	35	35	1,30
EPF100033050C	4 pz/pcs.	100	M33x2	50	35	35	1,96

IMPATTO GREEN:

Eurosnodi è particolarmente sensibile all'ambiente, infatti questi particolari, sono inseriti in sacchetti con all'interno striscia di carta **VCI**[®], per preservare il prodotto dall'ossidazione, senza l'aggiunta oli protettivi.

GREEN IMPACT:

Eurosnodi has environment friendly attitude, these items are packaged together with a **VCI**[®] paper strip, it allows to resist corrosion avoiding preservative lubricant.

EPF..

**TIPOLOGIA:**

Pistone filettati per cilindri idraulici.

CARATTERISTICHE:

Prodotto in 9SMn Pb28.

Pressione max di utilizzo 140 Bar, pressione max di picco 250 bar. Pistone che presenta all'interno la filettatura per essere fissato alla barra cromata, senza l'utilizzo del dado, riducendo gli ingombri del cilindro stesso.

CAMPI DI APPLICAZIONE:

Costruzione di cilindri idraulici a doppio effetto, per applicazioni industriali, movimento terra, ed agricole.

A richiesta si costruiscono pistoni filettati a disegno.

TYPE:

Hydraulic cylinder threaded pistons.

SPECIFICATION:

Steel 9SMn Pb28.

Max working pressure of 140 bar, max peak pressure 250 bar. Pistons having inner thread to be coupled with rod without lock nut, reducing space necessary and consequently cylinder length.

APPLICATION FIELDS:

Double effect hydraulic cylinders, industrial, mining, construction machineries and agriculture.

Custom draw threaded pistons production available on request.

EPF..

PISTONE FILETTATO
THREADED PISTON

• MATERIALE **Acciaio AVP (9 SMn Pb28)**

• MATERIAL **Steel AVP (9 SMn Pb28)**

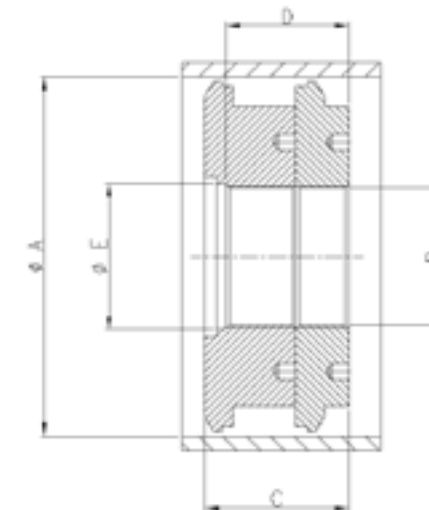

SIGLA CODE	QUANTITÀ PER CONFEZIONE <i>PIECES FOR BOX</i>	Ø A	Ø B	C	D	Ø E	PESO WEIGHT
							Kg.
EPF18008092		180	M80x2	82	70	82	9,75
EPF20008082		200	M80x2	82	70	82	13,00
EPF25009882		250	M98x2	82	70	101	21,60

IMPATTO GREEN:

Eurosnodi è particolarmente sensibile all'ambiente, infatti questi particolari, sono inseriti in sacchetti con all'interno striscia di carta **VCI**[®], per preservare il prodotto dall'ossidazione, senza l'aggiunta oli protettivi.

GREEN IMPACT:

Eurosnodi has environment friendly attitude, these items are packaged together with a **VCI**[®] paper strip, it allows to resist corrosion avoiding preservative lubricant.

EPFH..

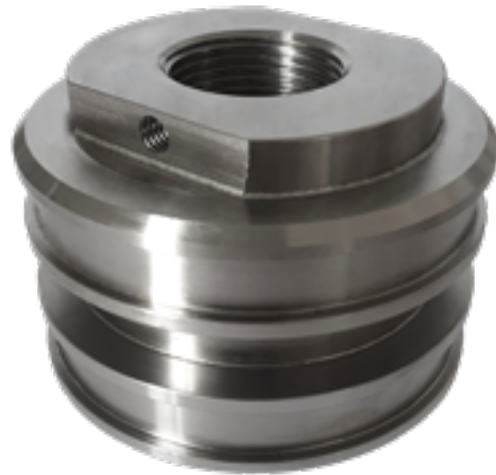

TIPOLOGIA:
Pistone per cilindri idraulici.

CARATTERISTICHE:

Prodotto of acciaio C43.
Pressione max di utilizzo 350 Bar.

CAMPI DI APPLICAZIONE:

Costruzione di cilindri idraulici a doppio effetto, dove sono necessarie elevati valori di spinta e tiro, con ingombri ridotti, per applicazioni industriali, navali, movimento terra. Pistone che presenta all'interno la filettatura per essere fissato alla barra cromata, senza l'utilizzo del dado, riducendo gli ingombri del cilindro stesso.

A richiesta si costruiscono pistoni a disegno.

TYPE:
Piston for hydraulic cylinders.

FEATURES:

Product made in C43 Steel.
Maximum working pressure 350 Bar.

APPLICATION FIELDS:

Manufacturing of double acting hydraulic cylinder, where are required high values of push and pull actions, with small dimensions, industrial application, naval and earthmoving field. Piston with an internal thread to be fixed to the chromed rod, without the use of the lock nut, reducing therefore the dimensions of the cylinder.

On request pistons are manufactured based on drawings.

EPFH..

PISTONE FILETTATO ALTA PRESSIONE HEAVY DUTY THREADED PISTON

• MATERIALE Acciaio C43

• MATERIAL C43 Steel

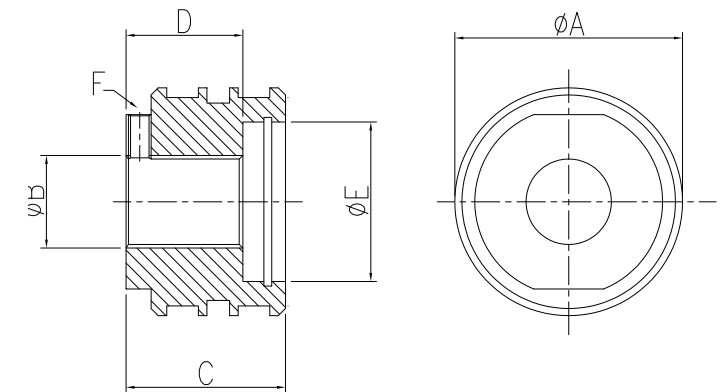

SIGLA CODE	Ø A	Ø B	C	D	Ø E	F
EPFH502140	50	M20x1.5	40	28	21	6X12
EPFH603045	60	M27x2	45	30	30	6X12
EPFH633045	63	M27x2	45	30	30	6X12
EPFH704056	70	M30x2	56	41	40	6X12
EPFH804056	80	M30x2	56	41	40	6X12
EPFH903855	90	M36x3	55	40	38	6X12
EPFH904056	90	M36x3	56	41	40	6X12
EPFH1004556	100	M42x2	56	41	45	6X12
EPFH1105070	110	M48x3	70	55	50	8X16
EPFH1205070	120	M48x3	70	55	50	8X16
EPFH1255170	125	M48x3	70	55	51	8X16
EPFH1405075	140	M48x3	75	57	50	8X16
EPFH1505680	150	M52x3	80	60	56	8X16
EPFH1605680	160	M52x3	80	60	56	8X16
EPFH18090115	180	M80x2	115	85	90	10X16
EPFH200100115	200	M80x2	115	85	100	10X16
EPFH220110120H	220	M80x2	120	90	110	10X16
E250125130PFH	250	M98x3	130	100	125	10X16

IMPATTO GREEN:

Eurosnodi è particolarmente sensibile all'ambiente, infatti questi particolari, sono inseriti in sacchetti con all'interno striscia di carta VCI®, per preservare il prodotto dall'ossidazione, senza l'aggiunta oli protettivi.

GREEN IMPACT:

Eurosnodi has environment friendly attitude, these items are packaged together with a VCI® paper strip, it allows to resist corrosion avoiding preservative lubricant.

BS..



TIPOLOGIA:
Boccola a saldare.

CARATTERISTICHE:

Prodotto in S355.
Boccola in acciaio, da saldare alle estremità dei cilindri idraulici.

CAMPI DI APPLICAZIONE:

Costruzione di cilindri idraulici, per applicazioni industriali, movimento terra, ed agricole.

TYPE:
Weldable bosses.

SPECIFICATION:

S355J steel.
Steel bushing to be welded on cylinder's rod.

APPLICATION FIELDS:

Hydraulic cylinder joint for industrial applications, trucks, mining and agriculture.

BS..

BOCCOLE A SALDARE
THREADED PISTON

- MATERIALE **Acciaio S355**
- MATERIAL **S355 Steel**

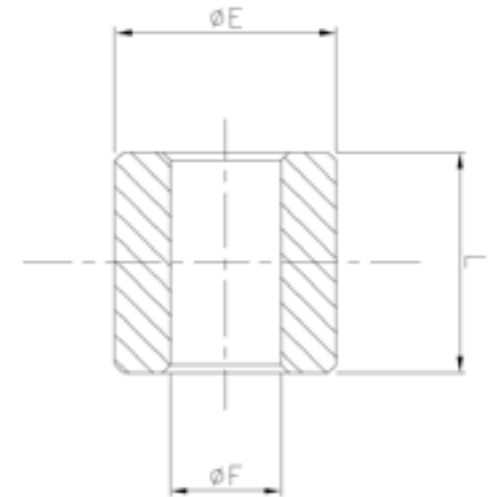

SIGLA CODE	Ø F	Ø E	L	PESO WEIGHT
				Kg.
BS163530	16,25	35	30	0,18
BS163560	16,25	35	60	0,36
BS204040	20,25	40	40	0,29
BS204070	20,25	40	70	0,50
BS255050	25,25	50	50	0,56
BS255080	25,25	50	80	0,89
BS255090	25,25	50	90	1,02
BS306060	30,25	60	60	0,97
BS3060110	30,25	60	110	1,79
BS407070	40,25	70	70	1,60
BS4070130	40,25	70	130	2,65

FD..

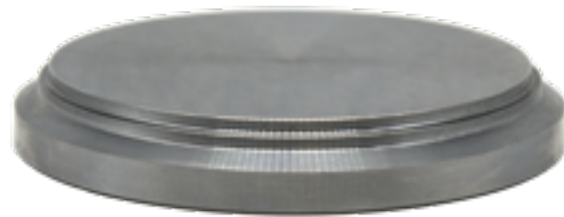

TIPOLOGIA:
Fondello per cilindri idraulici.

CARATTERISTICHE:

Prodotto in S355.
Pressione max di utilizzo 140 Bar, pressione max di picco 250 bar.
Fondello da saldare all'estremità del cilindro idraulico. Per picchi di pressione particolarmente elevati, per evitare flessioni sul fondello, si consiglia di saldare un terminale a snodo tipo **S..N.**
Su questo fondello, è presente al centro una nicchia per agevolare eventuali successive forature per allineare la saldatura di terminali a snodo, o forcelle.

CAMPI DI APPLICAZIONE:

Costruzione di cilindri idraulici, per applicazioni industriali, movimento terra, ed agricole.

A richiesta si costruiscono fondelli a disegno.

IMPATTO GREEN:

Eurosnodi è particolarmente sensibile all'ambiente, infatti questi particolari, sono inseriti in sacchetti con all'interno striscia di carta **VCI®**, per preservare il prodotto dall'ossidazione, senza l'aggiunta oli protettivi. La presenza di oli sui componenti destinati alla saldatura provoca l'emissione di fumi di combustione durante il processo dannosi per la salute e l'ambiente.

TYPE:
End plug for hydraulic cylinders.

SPECIFICATION:

S355J steel.
Max working pressure of 140 bar, max peak pressure 250 bar.
End plug to be welded on cylinder bottom.
To avoid flexion caused by pressure peaks, we suggest to weld **S..N** rod ends on it.
On FD there is a hollow to ease drilling for eventual centring hole allowing to align it with rod end/forks to be used as link.

APPLICATION FIELDS:

Hydraulic cylinders for industrial, mining and agriculture.

Custom draw end plugs production available on request.

GREEN IMPACT:

Eurosnodi has environment friendly attitude, these item are packaged together with a **VCI®** paper strip, it allows to resist rust avoiding preservative lubricant, who will then become smokes during welding, harmful for environment and workers health.

FD..

FONDELLO
END PLUG

- MATERIALE Acciaio S355
- MATERIAL S355 Steel

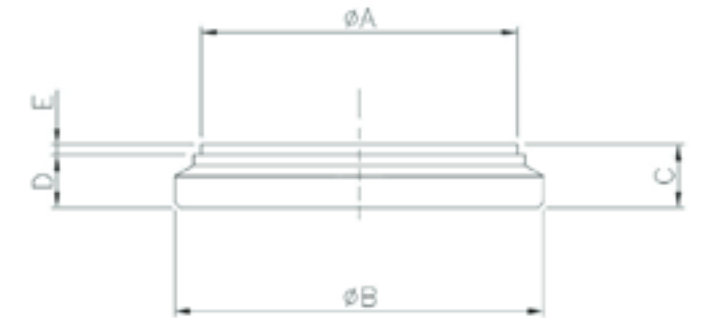

SIGLA CODE	Ø A	Ø B	C	D	E	PESO WEIGHT
						Kg.
FD032P	32	42	8	6,3	1,7	0,06
FD035P	35	45	10	8	2	0,10
FD040P	40	50	10	8	2	0,13
FD045P	45	55	10	8	2	0,16
FD050P	50	60	10	8	2	0,19
FD055P	55	65	12	10	2	0,28
FD060P	60	70	12	10	2	0,33
FD063P	63	73	12	10	2	0,35
FD065P	65	75	12	10	2	0,38
FD06580P	65	80	12	10	2	0,40
FD070P	70	80	12	10	2	0,43
FD07085P	70	85	12	10	2	0,45
FD075P	75	90	12	10	2	0,53
FD080P	80	90	12	10	2	0,55
FD08092P	80	92	12	10	2	0,56
FD08095P	80	95	12	10	2	0,58
FD085P	85	100	15	13	2	0,77
FD090P	90	105	15	13	2	0,86
FD100P	100	115	15	13	2	1,05
FD110P	110	125	15	13	2	1,34
FD120P	120	140	18	16	2	2,00
FD125P	125	145	18	16	2	2,11
FD140P	140	160	18	16	2	2,67
FD150P	150	170	20	18	2	3,33
FD160P	160	180	20	18	2	3,79

FDH..

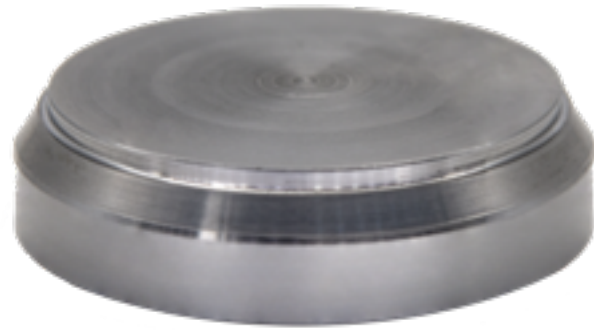

TIPOLOGIA:
Fondello per cilindri idraulici.

CARATTERISTICHE:
Prodotto in acciaio ST52.3.
Pressione max di utilizzo 350 Bar.

CAMPI DI APPLICAZIONE:
Costruzione di cilindri idraulici a doppio effetto, dove sono necessarie elevati valori di spinta e tiro, con ingombri ridotti, per applicazioni industriali, navali, movimento terra. Fondello caratterizzato da un generoso spessore, per sopportare elevate pressioni di esercizio.

Su questo fondello, è presente al centro un foro per spina elastica, per agevolare l'allineamento prima a snodo e forcelle, o attacchi in genere, prima della saldatura.

A richiesta si costruiscono fondelli a disegno.

TYPE:
End plug for hydraulic cylinders.

SPECIFICATION:
Product made of ST52.3 Steel
Maximum working pressure 350 Bar.

APPLICATION FIELDS:
Manufacturing of double acting hydraulic cylinder, where are required high values of push and pull actions, with small dimensions, industrial application, naval and earthmoving field.
End Cap with a substantial thickness to withstand high operating pressures.

The End Cap has hole in the center for the elastic pin in order to facilitate the alignment for the ball joints and yokes, or other terminals, before welding.

Custom draw end plugs production available on request.

FDH..

FONDELLO
ALTA PRESSIONE
HEAVY DUTY END PLUG

- MATERIALE **ST52.3**
- MATERIAL **ST52.3**

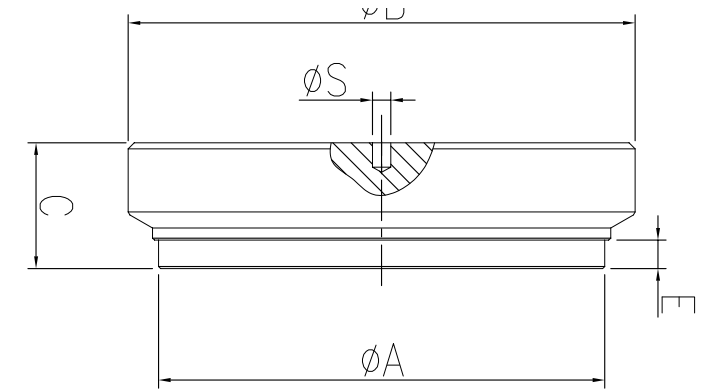

SIGLA CODE	Ø A	Ø B	C	D	E
FDH050P	50	65	18	Ø 4x6	4
FDH060P	60	75	19	Ø 4x6	4
FDH063P	63	78	22	Ø 4x6	4
FDH070P	70	85	22	Ø 4x6	4
FDH075P	75	90	22	Ø 4x6	4
FDH080P	80	95	25	Ø 4x6	4
FDH090P	90	110	26	Ø 4x6	4
FDH100P	100	120	30	Ø 6x8	4
FDH110P	110	130	31	Ø 6x8	7
FDH120P	120	140	34	Ø 6x8	7
FDH125P	125	145	35	Ø 6x8	7
FDH130P	130	150	35	Ø 6x8	7
FDH140P	140	160	40	Ø 6x8	7
FDH150P	150	170	42	Ø 6x8	7
FDH160P	160	180	45	Ø 6x8	7

IMPATTO GREEN:

Eurosnodi è particolarmente sensibile all'ambiente, infatti questi particolari, sono inseriti in sacchetti con all'interno striscia di carta **VCI®**, per preservare il prodotto dall'ossidazione, senza l'aggiunta oli protettivi. La presenza di oli sui componenti destinati alla saldatura provoca l'emissione di fumi di combustione durante il processo dannosi per la salute e l'ambiente.

GREEN IMPACT:

Eurosnodi has environment friendly attitude, these item are packaged together with a **VCI®** paper strip, it allows to resist rust avoiding preservative lubricant, who will then become smokes during welding, harmful for environment and workers health.

FAL..

**TIPOLOGIA:**

Fondello allungato per cilindri idraulici.

CARATTERISTICHE:

Prodotto in S355.

Pressione max di utilizzo 140 Bar, pressione max di picco 250 bar.

Fondello da saldare all'estremità del cilindro idraulico, con la particolarità di avere un prolungamento per svincolare il cilindro da ingombri particolarmente risicati, e saldare quindi l'attacco posteriore piu' distante dall'estremità del cilindro.

CAMPI DI APPLICAZIONE:

Costruzione di cilindri idraulici, per applicazioni industriali, movimento terra, ed agricole.

A richiesta si costruiscono fondelli a disegno.

TYPE:

Ling end plug for hydraulic cylinders.

SPECIFICATION:

S355J steel.

Max working pressure of 140 bar, max peak pressure 250 bar.

End plug for hydraulic cylinder, it is elongated allowing to weld bottom rod end wider from cylinder edge, in case of particular encumbrance needed.

APPLICATION FIELDS:

Hydraulic cylinders for industrial, mining and agriculture.

Custom draw FAL production available on request.

FAL..

FONDELLO ALLUNGATO
LONG END PLUG

• MATERIALE: **S355**

• MATERIAL: **S355**

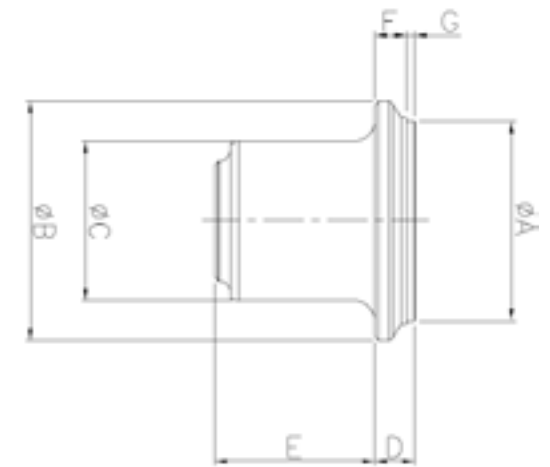

SIGLA CODE	Ø A	Ø B	Ø C	D	E	F	G	PESO WEIGHT
								Kg.
FAL05004035	50	60	40	10	35	8	2	0,53
FAL05004040	50	60	40	10	40	8	2	0,57
FAL06304035	63	73	40	12	35	10	2	0,62
FAL07004035	70	80	40	12	35	10	2	0,79
FAL08004035	80	92	40	12	35	10	2	0,96
FAL08004530	80	92	45	12	30	10	2	1,09

IMPATTO GREEN:

Eurosnodi è particolarmente sensibile all'ambiente, infatti questi particolari, sono inseriti in sacchetti con all'interno striscia di carta **VCI**[®], per preservare il prodotto dall'ossidazione, senza l'aggiunta oli protettivi. La presenza di oli sui componenti destinati alla saldatura provoca l'emissione di fumi di combustione durante il processo dannosi per la salute e l'ambiente.

GREEN IMPACT:

Eurosnodi has environment friendly attitude, these item are packaged together with a **VCI**[®] paper strip, it allows to resist rust avoiding preservative lubricant, who will then become smokes during welding, harmful for environment and workers health.

FD..FIL

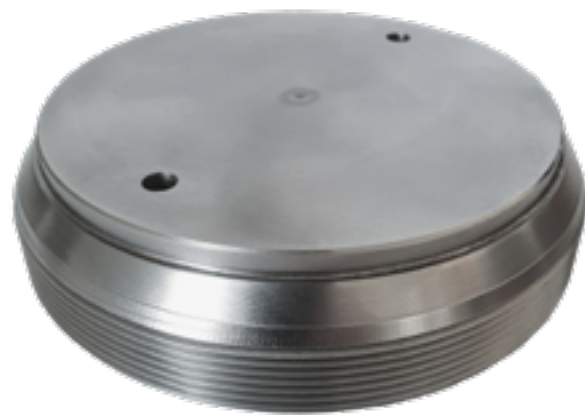

TIPOLOGIA:
Fondello per cilindri idraulici alta pressione.

CARATTERISTICHE:

Prodotto in S355.
Pressione max di utilizzo 250 Bar, pressione max di picco 350 bar.
Fondello filettato da saldare all'estremità del cilindro idraulico. La particolarità di questo fondello, è di accoppiare la tenuta della filettatura, a quella della saldatura.
Per picchi di pressione particolarmente elevati, per evitare flessioni sul fondello, si consiglia di saldare un terminale a snodo tipo [S..N](#)

CAMPI DI APPLICAZIONE:

Costruzione di cilindri idraulici, per applicazioni industriali, movimento terra, ed agricole, dove è necessaria una forza di spinta elevata.

A richiesta si costruiscono fondelli a disegno.

TYPE:
Threaded end plug for hydraulic cylinders.

SPECIFICATION:

S355J steel.
Max working pressure of 250 bar, max peak pressure 350 bar.
End plug to be welded on cylinder bottom.
This layout increase coupling resistance between end plug and cylinder tube because end plug is threaded to tube before welding.
For applications suffering pressure peaks, to avoid end plug flexure we suggest to weld rod end type [S..N](#) on it.

APPLICATION FIELDS:

Hydraulic cylinders for industrial, mining and agriculture.

Custom draw end plugs production available on request.

FD..FIL

FONDELLO END PLUG

- MATERIALE Acciaio S355
- MATERIAL S355 Steel

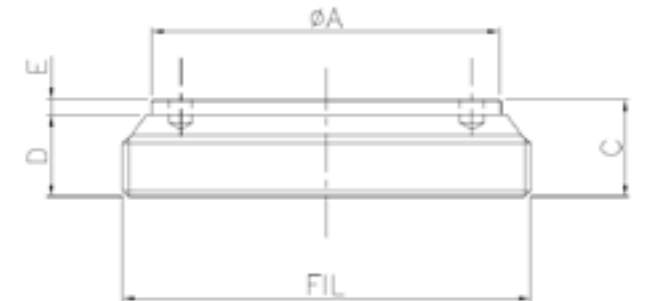

SIGLA CODE	Ø A	FIL	C	D	E	PESO WEIGHT
						Kg.
FD080F85	70	M85x2	22	18	4	0,86
FD090F95	80	M95x2	25	21	4	1,24
FD100F105	90	M105x2	25	21	4	1,22
FD110F115	100	M115x2	25	21	4	1,84
FD120F125	110	M125x2	30	25	5	2,65
FD130F135	120	M135x2	30	26	4	3,14
FD140F145	130	M145x2	30	26	4	3,65
FD150F155	140	M155x2	30	26	4	4,18
FD160F165	145	M165x2,5	35	29	6	5,38
FD170F175	155	M175x2,5	35	29	6	6,1
FD180F185	165	M185x2,5	35	29	6	6,8
FD200F205	185	M205x2,5	48	41	7	11,57
FD250F255	235	M255x2,5	48	41	7	18,00

IMPATTO GREEN:

Eurosnodi è particolarmente sensibile all'ambiente, infatti questi particolari, sono inseriti in sacchetti con all'interno striscia di carta VCI®, per preservare il prodotto dall'ossidazione, senza l'aggiunta oli protettivi. La presenza di oli sui componenti destinati alla saldatura provoca l'emissione di fumi di combustione durante il processo dannosi per la salute e l'ambiente.

GREEN IMPACT:

Eurosnodi has environment friendly attitude, these item are packaged together with a VCI® paper strip, it allows to resist rust avoiding preservative lubricant, who will then become smokes during welding, harmful for environment and workers health.

BOR



TIPOLOGIA:
Borchia filettato interno BSP e Metrico.

CARATTERISTICHE:

Prodotto in S235.

Borchia filettata internamente sia con filettatura BSP che Metrica da saldare sul cilindro idraulico per consentire ingresso/ uscita olio.

Borchia con estremità spianate, da utilizzare con rondella di tenuta.

CAMPI DI APPLICAZIONE:

Costruzione di cilindri idraulici, per applicazioni industriali, movimento terra, ed agricole.

A richiesta si costruiscono Borchie a disegno.

TYPE:
Female thread ports BSP and metrical.

SPECIFICATION:

S235.

Female threaded oil ports both in BSP and metrical system, to be welded on hydraulic cylinders for oil inlet.

Oil ports layout having chamfered edges, to be used sealing washer.

APPLICATION FIELDS:

Hydraulic cylinders for industrial, mining and agriculture

Custom draw BOR.. production available on request.

BORCHIA FILETTATA
THREADED BOSS

• MATERIALE ST. 37

• MATERIAL ST. 37

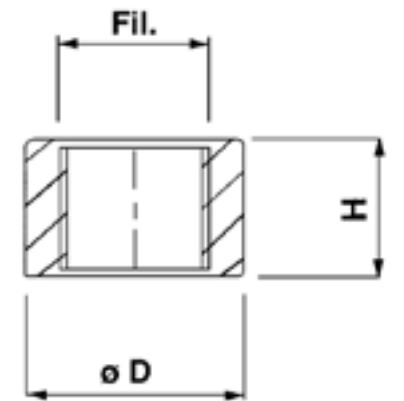

SIGLA CODE	QUANTITÀ PER CONFEZIONE PIECES FOR BOX	FIL	H	Ø D	PESO WEIGHT
					Kg.
BOR118	1600 pc/pcs	1/8"	10	16	0,025
BOR118/16	1000 pc/pcs	1/8"	16	18	0,030
BOR114	640 pc/pcs	1/4"	16	22	0,030
BOR318	480 pc/pcs	3/8"	17	25	0,043
BOR112	300 pc/pcs	1/2"	18	30	0,054
BOR314	250 pc/pcs	3/4"	20	38	0,096
BOR100	120 pc/pcs	1"	25	45	0,153
BOR1215	800 pc/pcs	12x1,5	15	20	0,020
BOR1415	640 pc/pcs	14x1,5	16	22	0,029
BOR1615	480 pc/pcs	16x1,5	18	24	0,045
BOR1815	350 pc/pcs	18x1,5	18	28	0,052
BOR2215	300 pc/pcs	22x1,5	18	30	0,063

IMPATTO GREEN:

Eurosnodi è particolarmente sensibile all'ambiente, infatti questi particolari, sono inseriti in sacchetti con all'interno striscia di carta VCI®, per preservare il prodotto dall'ossidazione, senza l'aggiunta oli protettivi. La presenza di oli sui componenti destinati alla saldatura provoca l'emissione di fumi di combustione durante il processo dannosi per la salute e l'ambiente.

GREEN IMPACT:

Eurosnodi has environment friendly attitude, these item are packaged together with a VCI® paper strip, it allows to resist rust avoiding preservative lubricant, who will then become smokes during welding, harmful for environment and workers health.

BOR..EX



TIPOLOGIA:

Borchia filettata esterna BSP.

CARATTERISTICHE:

Prodotto in S235.

Borchia con una parte filettata all'esterno con filetto BSP. Dall'altro lato ha forma cilindrica, da saldare sul cilindro idraulico per consentire ingresso/uscita olio.

Borchia con filetto esterno con svasatura interna conica a 60° per utilizzo diretto di raccordi filettati femmina BSP con interno a 60°.

CAMPI DI APPLICAZIONE:

Costruzione di cilindri idraulici, per applicazioni industriali, movimento terra, ed agricole.

A richiesta si costruiscono Borchie a disegno.

TYPE:

Male threaded oil ports, BSP thread.

SPECIFICATION:

S235.

Oil ports with one part threaded on the outside with BSP thread. On the other side it has a cylindrical shape, to be welded on the hydraulic cylinder to allow oil in /out.

Male thread with conical countersink 60° for direct coupling with female thread fitting BSP measure system.

APPLICATION FIELDS:

Hydraulic cylinders for industrial, mining and agriculture.

Custom draw BOR.. production available on request.

BOR..EX

BORCHIA FILETTATA ESTERNA BSP THREADED BOSS BSP THREAD

• MATERIALE S235

• MATERIAL S235

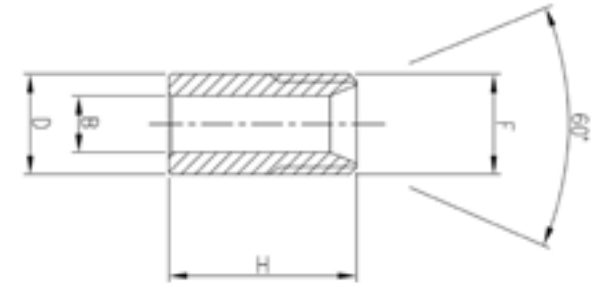

SIGLA CODE	D	B	H	F
BOR 100-EX	35	22,5	41	1"
BOR 112-EX	21	12	35	1/2"
BOR 114-EX	15	6	25	1/4"
BOR 314-EX	28	17	41	3/4"
BOR 318-EX	17	9	35	3/8"

IMPATTO GREEN:

Eurosnodi è particolarmente sensibile all'ambiente, infatti questi particolari, sono inseriti in sacchetti con all'interno striscia di carta VCI®, per preservare il prodotto dall'ossidazione, senza l'aggiunta oli protettivi. La presenza di oli sui componenti destinati alla saldatura provoca l'emissione di fumi di combustione durante il processo dannosi per la salute e l'ambiente.

GREEN IMPACT:

Eurosnodi has environment friendly attitude, these item are packaged together with a VCI® paper strip, it allows to resist rust avoiding preservative lubricant, who will then become smokes during welding, harmful for environment and workers health.

BOR..R



TIPOLOGIA:

Borchia filettato interno BSP estremità raggiata.

CARATTERISTICHE:

Prodotto in S235.

Borchia filettata internamente con filettatura BSP da saldare sul cilindro idraulico per consentire ingresso/ uscita olio.

Borchia con una estremità spianata, da utilizzare con rondella di tenuta. La seconda estremità è **raggiata**, per meglio aderire al profilo del tubo su cui deve essere saldata.

CAMPI DI APPLICAZIONE:

Costruzione di cilindri idraulici, per applicazioni industriali, movimento terra, ed agricole.

A richiesta si costruiscono Borchie a disegno.

TYPE:

Female thread oil ports with rounded edge.

SPECIFICATION:

S235.

Female BSP threaded ports to be welded on hydraulic cylinder to allow oil inlet/outlet.

*Bottom surface **rounded** to ease coupling with cylinder tube. Flat upper surface, to be used sealing washer for coupling with fitting.*

APPLICATION FIELDS:

Hydraulic cylinders for industrial, mining and agriculture.

Custom draw BOR..R production available on request.

BOR..R

BORCHIA FILETTATA RAGGIATA

ROUNDED EDGE
THREADED BOSS

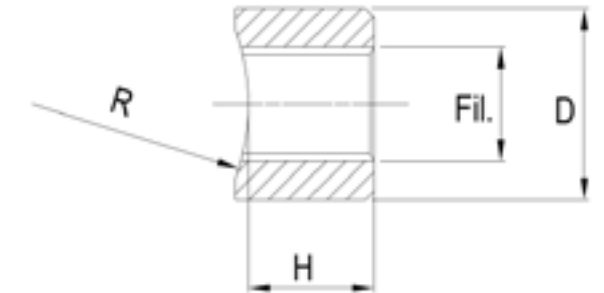

• MATERIALE **S235**

• MATERIAL **S235**

SIGLA CODE	R	FIL	H	Ø D	PESO WEIGHT	TUBO TUBE
					Kg.	Ø
BOR 112R	45	1/2"	18	30	0,054	80-110
BOR 114R	25	1/4"	16	22	0,043	40-55
BOR 318R	30	3/8"	17	25	0,054	55-80

IMPATTO GREEN:

Eurosnodi è particolarmente sensibile all'ambiente, infatti questi particolari, sono inseriti in sacchetti con all'interno striscia di carta **VCI**[®], per preservare il prodotto dall'ossidazione, senza l'aggiunta oli protettivi. La presenza di oli sui componenti destinati alla saldatura provoca l'emissione di fumi di combustione durante il processo dannosi per la salute e l'ambiente.

GREEN IMPACT:

Eurosnodi has environment friendly attitude, these item are packaged together with a **VCI**[®] paper strip, it allows to resist rust avoiding preservative lubricant, who will then become smokes during welding, harmful for environment and workers health.

BOR..LONG



TIPOLOGIA:

Borchia filettato interno BSP lunga.

CARATTERISTICHE:

Prodotto in S235.

Borchia filettata internamente con filettatura BSP da saldare sul cilindro idraulico per consentire ingresso/ uscita olio.

Borchia con una estremità spianata, da utilizzare con rondella di tenuta.

Borchia con Lunghezza maggiorata da utilizzare dove lo spazio risulta insufficiente per avvitare il raccordo sulle borchie standard.

CAMPI DI APPLICAZIONE:

Costruzione di cilindri idraulici , per applicazioni industriali, movimento terra, ed agricole.

A richiesta si costruiscono Borchie a disegno.

TYPE:

Long oil port, inner BSP thread.

SPECIFICATION:

S235.

BSP threaded ports to be welded on hydraulic cylinders to allow oil inlet/outlet.

Flat upper edge, to be used sealing washer for fitting coupling.

Ports having increased length, to be used when space isn't enough for fitting to be coupled with port.

APPLICATION FIELDS:

Hydraulic cylinders for industrial, mining and agriculture.

Custom draw BOR..LONG production available on request.

BOR..LONG

BORCHIA FILETTATA LUNGA LONG THREADED BOSS

• MATERIALE S235

• MATERIAL S235

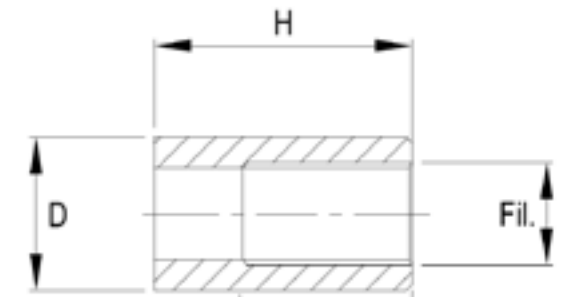

SIGLA CODE	FIL BSP	LF	H	D
BOR 112-LONG	1/2"	27	48	22
BOR 114-LONG	1/4"	28	40	25
BOR 314-LONG	3/4"	33	60	30
BOR 318-LONG	3/8"	40	42	36

IMPATTO GREEN:

Eurosnodi è particolarmente sensibile all'ambiente, infatti questi particolari, sono inseriti in sacchetti con all'interno striscia di carta VCI®, per preservare il prodotto dall'ossidazione, senza l'aggiunta oli protettivi. La presenza di oli sui componenti destinati alla saldatura provoca l'emissione di fumi di combustione durante il processo dannosi per la salute e l'ambiente.

GREEN IMPACT:

Eurosnodi has environment friendly attitude, these item are packaged together with a VCI® paper strip, it allows to resist rust avoiding preservative lubricant, who will then become smokes during welding, harmful for environment and workers health.

CD..A



CD..B



TIPOLOGIA:
Controdado autobloccante.

CARATTERISTICHE:

Prodotto acciaio UNI-EN-20898 + anello poliammida.

Dado Autobloccante per il fissaggio dei pistoni (pis..) alla barra cromata (BC..)

UNI7473-DIN982

Disponibile in versione alta CD..A e bassa CD..B.

TYPE:
Self-locking bolt.

SPECIFICATION:

Steel UNI-EN-20898+ polyamide ring.

Self-locking nut to fix coupling between piston and rod.

UNI7473-DIN982

Available standard version CD..A and short CD..B

CD..A
CD..B

**CONTRODADO
AUTOBLOCCANTE
ALTO (A) BASSO (B)**
LOCK NUT
HIGH (A) LOW (B)

UNI7473-DIN982

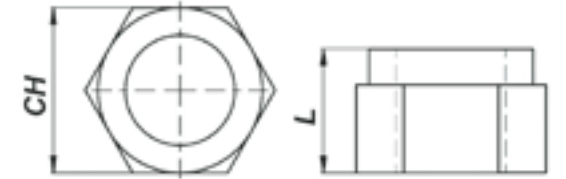

SIGLA CODE	FILETTO THREAD	CH	L	PESO WEIGHT
				Kg.
CONTRODADO AUTOBLOCCANTE ALTO - HIGH LOCK NUT				
CD1215A	12x1,5	19	14	0,02
CD1415A	14x1,5	22	16	0,03
CD2015A	20x1,5	30	23	0,07
CD2420A	24x2	36	27	0,13
CD2720A	27x2	41	30	0,18
CD3320A	33x2	50	35	0,31
CD3930A	39x3	50	42	0,56
CD4830A	48x3	75	49	2
CONTRODADO AUTOBLOCCANTE BASSO - LOW LOCK NUT				
CD2015B	20x1,5	30	18	0,06
CD2420B	24x2	36	21	0,1
CD2720B	27x2	41	23	0,13

KIT..



TIPOLOGIA:
Kit per cilindri idraulici.

CARATTERISTICHE:

Per le misura fino all'alesaggio 100, il kit è composto da: N°2 TG.. N°2 PIS.. N°2FD.. N°4 BOR.. Pressione max di utilizzo 140 Bar, pressione max di picco 250 bar.

CAMPI DI APPLICAZIONE:

Costruzione e riparazione di cilindri idraulici, per applicazioni industriali, movimento terra, ed agricole.

La particolarità di questo KIT consiste nel contenere il necessario per costruire o riparare i cilindri idraulici, e si accoppiano perfettamente alle guarnizioni [KTG..](#) e [KPIS..](#), ai tubi [T..](#), e barra cromata [BC..](#)

TYPE:
Hydraulic cylinder KIT.

SPECIFICATION:

Up to cylinder bore measure 100mm, kits includes N°2 TG.. N°2 PIS.. N°2FD.. N°4 BOR.. Max working pressure of 140 bar, max peak pressure 250 bar.

APPLICATION:

Hydraulic cylinders for industrial, mining and agriculture.

KIT include all components to build or repair hydraulic cylinders, we can supply also seals kit for piston [KPIS](#) and pilot head/gland [KTG](#), honed tubes [T..](#) and chromed rods [BC..](#)

IMPATTO GREEN:

Eurosnodi è particolarmente sensibile all'ambiente, infatti questi particolari, sono inseriti in sacchetti con all'interno striscia di carta **VCI®**, per preservare il prodotto dall'ossidazione, senza l'aggiunta oli protettivi.

GREEN IMPACT:

*Eurosnodi has environment friendly attitude, these items are packaged together with a **VCI®** paper strip, it allows to resist corrosion avoiding preservative lubricant.*

KIT..

KIT PER CILINDRI IDRAULICI KIT FOR HYDRAULIC CYLINDERS

SIGLA CODE	TESTATA DI GUIDA PILOT BOSS (link 122 -123)	PISTONE PISTON (link 132 -133)	FONDELLO END PLUG (link 142 -143)	BORCHIA FILETTATA THREADE BOSS (link 150 -151)
KIT 35201514	TG03502032	PIS03501540	FD035P	BOR114
KIT 35221514	TG03502232	PIS03501540	FD035P	BOR114
KIT 40201538	TG04002032	PIS04001540	FD040P	BOR318
KIT 40221538	TG04002232	PIS04001540	FD040P	BOR318
KIT 40251538	TG04002532	PIS04001540	FD040P	BOR318
KIT 45221538	TG04502232	PIS04501540	FD045P	BOR318
KIT 45251538	TG04502532	PIS04501540	FD045P	BOR318
KIT 50252038	TG05002535	PIS05002040	FD050P	BOR318
KIT 50302038	TG05003035	PIS05002040	FD050P	BOR318
KIT 50352038	TG05003535	PIS05002040	FD050P	BOR318
KIT 55302038	TG05503035	PIS05502040	FD055P	BOR318
KIT 55352038	TG05503535	PIS05502040	FD055P	BOR318
KIT 60302038	TG06003040	PIS06002050	FD060P	BOR318
KIT 60352438	TG06003540	PIS06002445	FD060P	BOR318
KIT 60352738	TG06003540	PIS06002750	FD060P	BOR318
KIT 63302038	TG06303040	PIS06302050	FD063P	BOR318
KIT 63352738	TG06303540	PIS06302750	FD063P	BOR318
KIT 63402738	TG06304040	PIS06302750	FD063P	BOR318
KIT 65302038	TG06503040	PIS06502050	FD065P	BOR318
KIT 65352438	TG06503540	PIS06502445	FD065P	BOR318
KIT 65402438	TG06504040	PIS06502445	FD065P	BOR318
KIT 70302038	TG07003040	PIS07002050	FD070P	BOR318
KIT 70352038	TG07003540	PIS07002050	FD070P	BOR318
KIT 70402438	TG07004040	PIS07002445	FD070P	BOR318
KIT 70452738	TG07004540	PIS07002750	FD070P	BOR318
KIT 75302438	TG07503050	PIS07502445	FD075P	BOR318
KIT 75352438	TG07503550	PIS07502445	FD075P	BOR318
KIT 75402738	TG07504050	PIS07502750	FD075P	BOR318
KIT 75452738	TG07504550	PIS07502750	FD075P	BOR318
KIT 80302412	TG08003050	PIS08002445	FD080P	BOR112
KIT 80402712	TG08004050	PIS08003050	FD080P	BOR112
KIT 80453012	TG08004550	PIS08003050	FD080P	BOR112
KIT 80503012	TG08005050	PIS08003050	FD080P	BOR112

KIT..



TIPOLOGIA:
Kit per cilindri idraulici.

CARATTERISTICHE:

Per le misura dall'alesaggio 110, il kit è composto da: N°1 TG.. N°1 PIS.. N°1FD.. N°2 BOR..
Pressione max di utilizzo 140 Bar, pressione max di picco 250 bar. Fondello filettato da saldare all'estremità del cilindro idraulico.

CAMPI DI APPLICAZIONE:

Costruzione e riparazione di cilindri idraulici, per applicazioni industriali, movimento terra, ed agricole.

La particolarità di questo KIT consiste nel contenere il necessario per costruire o riparare i cilindri idraulici, e si accoppiano perfettamente alle guarnizioni **KTG..** e **KPIS..**, ai tubi **T..**, e barra cromata **BC..**

TYPE:
Hydraulic cylinder KIT.

SPECIFICATION:

While from cylinder bore 110mm includes N°1 TG.. N°1 PIS.. N°1FD.. N°2 BOR..
Max working pressure of 140 bar, max peak pressure 250 bar.
End plug to be welded on cylinder bottom.

APPLICATION:

Hydraulic cylinders for industrial, mining and agriculture.

*KIT include all components to build or repair hydraulic cylinders, we can supply also seals kit for piston **KPIS** and pilot head/gland **KTG**, honed tubes **T..** and chromed rods **BC..***

KIT..

KIT PER CILINDRI IDRAULICI KIT FOR HYDRAULIC CYLINDERS

SIGLA CODE	TESTATA DI GUIDA PILOT BOSS (link 124 -125)	PISTONE PISTON (link 132 -133)	FONDELLO END PLUG (link 142 -143)	BORCHIA FILETTATA THREADE BOSS (link 150 -151)
KIT 85352412	TG8503550	PIS08502445	FD085P	BOR112
KIT 85402412	TG08504050	PIS08502445	FD085P	BOR112
KIT 85452712	TG08504550	PIS08502750	FD085P	BOR112
KIT 85502712	TG08505050	PIS08502750	FD085P	BOR112
KIT 90402712	TG09004050	PIS09002750	FD090P	BOR112
KIT 90452712	TG09004550	PIS09002750	FD090P	BOR112
KIT 90503312	TG09005050	PIS09003350	FD090P	BOR112
KIT 90603312	TG09006050	PIS09003350	FD090P	BOR112
KIT 100402712	TG10004070	PIS10002750	FD100P	BOR112
KIT 100452712	TG10004570	PIS10002750	FD100P	BOR112
KIT 100603312	TG10006070	PIS10003350	FD100P	BOR112
KIT 100703312	TG10007070	PIS10003350	FD100P	BOR112
KIT 110453312	TG11004560	PIS11003350	FD110P	BOR112
KIT 110503312	TG11005060	PIS11003350	FD110P	BOR112
KIT 110604012	TG11006070	PIS11004050	FD110P	BOR112
KIT 110704012	TG11007070	PIS11004050	FD110P	BOR112
KIT 120604034	TG12006070	PIS12004050	FD120P	BOR314
KIT 120704034	TG12007070	PIS12004050	FD120P	BOR314
KIT 125604034	TG12506080	PIS12504050	FD125P	BOR314
KIT 125704034	TG12507080	PIS12504050	FD125P	BOR314
KIT 140704034	TG14007080	PIS14004058	FD140P	BOR314
KIT 140804034	TG14008080	PIS14004058	FD140P	BOR314
KIT 150704034	TG15007090	PIS15004058	FD150P	BOR314
KIT 150804034	TG15008090	PIS15004058	FD150P	BOR314
KIT 160080090	TG16008090	PIS16005158	FD160P	BOR314
KIT 160905134	TG16009090	PIS16005158	FD160P	BOR314

IMPATTO GREEN:

Eurosnodi è particolarmente sensibile all'ambiente, infatti questi particolari, sono inseriti in sacchetti con all'interno striscia di carta **VCI®**, per preservare il prodotto dall'ossidazione, senza l'aggiunta oli protettivi.

GREEN IMPACT:

Eurosnodi has environment friendly attitude, these items are packaged together with a **VCI®** paper strip, it allows to resist corrosion avoiding preservative lubricant.

T..



TIPOLOGIA:
Tubo filettato con borchia.

CARATTERISTICHE:

Tubo lucidato in S355 con tolleranza interna H9. Pressione max di utilizzo 140 Bar, pressione max di picco 250 bar.

Tubo filettato internamente, con profilo adatto ad alloggiare le nostre **TG..** (da pag. 122 a pag. 127) e **TGT..**. E' presente anche la borchia saldata per ingresso olio.

CAMPI DI APPLICAZIONE:

Costruzione e riparazione di cilindri idraulici, per applicazioni industriali, movimento terra, ed agricole.

NORMATIVE:

DIN 2393.

TYPE:

Honed tube, threaded and with one oil port welded.

MATERIAL:

Honed tube S355J, inner tolerance H9. Max working pressure of 140 bar, max peak pressure 250 bar.

Honed tube having inner thread, perfect housing for pilot heads/glands TG.. (from page 122 to page 127) and TGT.. One oil port already welded, allowing to cut honed tube on required stroke.

APPLICATION FIELDS:

Hydraulic cylinders for industrial, mining and agriculture.

ISO STANDARD:

DIN 2393.

T..

TUBO TRAFILATO LUCIDO A FREDDO COLD DRAWN BRIGHT TUBE

• MATERIALE
Acciaio E355 (EN 10305-2/DIN2393 S152.3)

• MATERIAL
Steel E355 (EN 10305-2/DIN2393 S152.3)

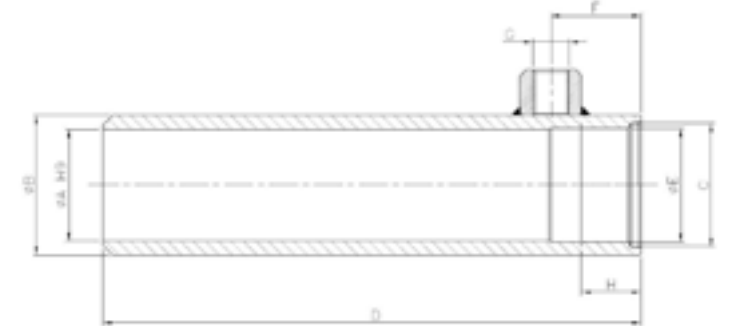

SIGLA CODE	Ø A	Ø B	CORSA STROKE	C	D	Ø E	F	G	H	PESO WEIGHT
										Kg.
T040050100	40	50	100	M44x1,5	192	40,6	32	G1/4"	21	1,09
T040050150	40	50	150	M44x1,5	242	40,6	32	G1/4"	21	1,37
T040050200	40	50	200	M44x1,5	292	40,6	32	G1/4"	21	1,65
T040050250	40	50	250	M44x1,5	342	40,6	32	G1/4"	21	1,93
T040050300	40	50	300	M44x1,5	392	40,6	32	G1/4"	21	2,20
T040050350	40	50	350	M44x1,5	442	40,6	32	G1/4"	21	2,48
T040050400	40	50	400	M44x1,5	492	40,6	32	G1/4"	21	2,76
T040050450	40	50	450	M44x1,5	542	40,6	32	G1/4"	21	3,04
T040050500	40	50	500	M44x1,5	592	40,6	32	G1/4"	21	3,32
T040050550	40	50	550	M44x1,5	642	40,6	32	G1/4"	21	3,59
T040050600	40	50	600	M44x1,5	692	40,6	32	G1/4"	21	3,87
T050060100	50	60	100	M54x1,5	202	50,6	35	G3/8"	24	1,41
T050060150	50	60	150	M54x1,5	252	50,6	35	G3/8"	24	1,75
T050060200	50	60	200	M54x1,5	302	50,6	35	G3/8"	24	2,09
T050060250	50	60	250	M54x1,5	352	50,6	35	G3/8"	24	2,43
T050060300	50	60	300	M54x1,5	402	50,6	35	G3/8"	24	2,77
T050060350	50	60	350	M54x1,5	452	50,6	35	G3/8"	24	3,11
T050060400	50	60	400	M54x1,5	502	50,6	35	G3/8"	24	3,45
T050060450	50	60	450	M54x1,5	552	50,6	35	G3/8"	24	3,79
T050060500	50	60	500	M54x1,5	602	50,6	35	G3/8"	24	4,12
T050060550	50	60	550	M54x1,5	652	50,6	35	G3/8"	24	4,46
T050060600	50	60	600	M54x1,5	702	50,6	35	G3/8"	24	4,80
T050060700	50	60	700	M54x1,5	802	50,6	35	G3/8"	24	5,48
T050060800	50	60	800	M54x1,5	902	50,6	35	G3/8"	24	6,16
T060070100	60	70	100	M64x1,5	217	60,6	40	G3/8"	29	1,78
T060070150	60	70	150	M64x1,5	267	60,6	40	G3/8"	29	2,18
T060070200	60	70	200	M64x1,5	317	60,6	40	G3/8"	29	2,58
T060070250	60	70	250	M64x1,5	367	60,6	40	G3/8"	29	2,98
T060070300	60	70	300	M64x1,5	417	60,6	40	G3/8"	29	3,38
T060070350	60	70	350	M64x1,5	467	60,6	40	G3/8"	29	3,78
T060070400	60	70	400	M64x1,5	517	60,6	40	G3/8"	29	4,18
T060070450	60	70	450	M64x1,5	567	60,6	40	G3/8"	29	4,58
T060070500	60	70	500	M64x1,5	617	60,6	40	G3/8"	29	4,98
T060070550	60	70	550	M64x1,5	667	60,6	40	G3/8"	29	5,39
T060070600	60	70	600	M64x1,5	717	60,6	40	G3/8"	29	5,79
T060070800	60	70	800	M64x1,5	917	60,6	40	G3/8"	29	7,39

T..



TIPOLOGIA:
Tubo filettato con borchia.

CARATTERISTICHE:

Tubo lucidato in S355 con tolleranza interna H9. Pressione max di utilizzo 140 Bar, pressione max di picco 250 bar.

Tubo filettato internamente, con profilo adatto ad alloggiare le nostre **TG..** (da pag. 122 a pag. 127) e **TGT..**. E' presente anche la borchia saldata per ingresso olio.

CAMPI DI APPLICAZIONE:

Costruzione e riparazione di cilindri idraulici, per applicazioni industriali, movimento terra, ed agricole.

NORMATIVE:

DIN 2393.

TYPE:
Honed tube, threaded and with one oil port welded.

MATERIAL:
Honed tube S355J, inner tolerance H9. Max working pressure of 140 bar, max peak pressure 250 bar. Honed tube having inner thread, perfect housing for pilot heads/glands TG.. (from page 122 to page 127) and TGT.. One oil port already welded, allowing to cut honed tube on required stroke.

APPLICATION FIELDS:
Hydraulic cylinders for industrial, mining and agriculture.

ISO STANDARD:
DIN 2393.

T..

**TUBO TRAFILATO
LUCIDO A FREDDO**
COLD DRAWN BRIGHT TUBE

- MATERIALE
Acciaio E355 (EN 10305-2/DIN2393 S152.3)
- MATERIAL
Steel E355 (EN 10305-2/DIN2393 S152.3)

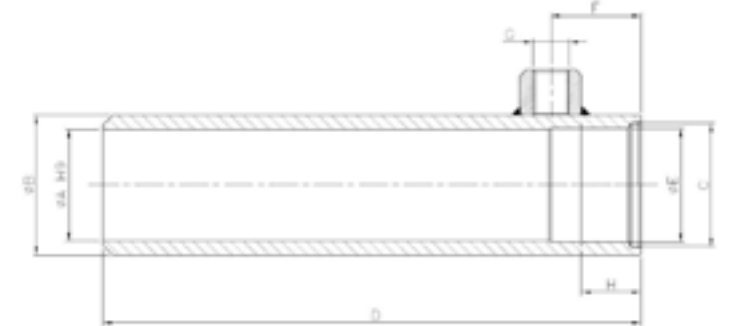

SIGLA CODE	Ø A	Ø B	CORSA STROKE	C	D	Ø E	F	G	H	PESO WEIGHT
										Kg.
T063073300	63	73	300	M68x1,5	417	63,6	40	G3/8"	26	3,54
T063073500	63	73	500	M68x1,5	617	63,6	40	G3/8"	26	5,21
T063073600	63	73	600	M68x1,5	717	63,6	40	G3/8"	26	6,05
T063073800	63	73	800	M68x1,5	917	63,6	40	G3/8"	26	7,72
T070080100	70	80	100	M74x1,5	217	70,6	40	G3/8"	29	2,05
T070080150	70	80	150	M74x1,5	267	70,6	40	G3/8"	29	2,51
T070080200	70	80	200	M74x1,5	317	70,6	40	G3/8"	29	2,97
T070080250	70	80	250	M74x1,5	367	70,6	40	G3/8"	29	3,44
T070080300	70	80	300	M74x1,5	417	70,6	40	G3/8"	29	3,90
T070080350	70	80	350	M74x1,5	467	70,6	40	G3/8"	29	4,36
T070080400	70	80	400	M74x1,5	517	70,6	40	G3/8"	29	4,82
T070080450	70	80	450	M74x1,5	567	70,6	40	G3/8"	29	5,29
T070080500	70	80	500	M74x1,5	617	70,6	40	G3/8"	29	5,75
T070080550	70	80	550	M74x1,5	667	70,6	40	G3/8"	29	6,21
T070080600	70	80	600	M74x1,5	717	70,6	40	G3/8"	29	6,67
T070080800	70	80	800	M74x1,5	917	70,6	40	G3/8"	29	8,52
T080092200	80	92	200	M85x2	335	80,6	50	G1/2"	35	4,31
T080092250	80	92	250	M85x2	385	80,6	50	G1/2"	35	4,95
T080092300	80	92	300	M85x2	435	80,6	50	G1/2"	35	5,59
T080092400	80	92	400	M85x2	535	80,6	50	G1/2"	35	6,86
T080092500	80	92	500	M85x2	635	80,6	50	G1/2"	35	8,13
T080092600	80	92	600	M85x2	735	80,6	50	G1/2"	35	9,40
T080092800	80	92	800	M85x2	935	80,6	50	G1/2"	35	11,95

BC..

TIPOLOGIA:
Barra cromata.
CARATTERISTICHE:

Barra cromata costruita in acciaio C45, + riporto superficiale di cromo 20-25 Micron con tolleranza f7. Pressione max di utilizzo 140 Bar, pressione max di picco 250 bar.

Barra cromata tornita e filettata, con profilo adatto ad alloggiare i Pistoni [PIS](#).

CAMPI DI APPLICAZIONE:

Costruzione e riparazione di cilindri idraulici, per applicazioni industriali, movimento terra, ed agricole.

NORMATIVE:

ISO 9227 - ISO 10289.

TYPE:
Threaded Chromed rods.
SPECIFICATION:

Chromed rod made of C45 steel, applied surface chrome layer 20-25 micron. Tolerance f7. Max working pressure of 140 bar, max peak pressure 250 bar.

Threaded chromed rod, layout to fit pistons [PIS](#).

APPLICATION FIELDS:

Hydraulic cylinders for industrial, mining and agriculture.

ISO STANDARD:

ISO 9227 - ISO 10289.

BC..

BARRA CROMATA
CHROMED BAR

- MATERIALE **Acciaio C45**
- MATERIAL **Steel C45**

SIGLA CODE	Ø B	ALESAGGIO BORE	CORSA STROKE	L	D	LF	F	Ø C	PESO WEIGHT
		Kg.							Kg.
BC20040100	20	40	100	220	35	23	14x1,5	15	0,48
BC20040200	20	40	200	320	35	23	14x1,5	15	0,72
BC20040300	20	40	300	420	35	23	14x1,5	15	0,97
BC20040400	20	40	400	520	35	23	14x1,5	15	1,21
BC20040600	20	40	600	720	35	23	14x1,5	15	1,69
BC25040100	25	40	100	220	35	23	14x1,5	15	0,70
BC25040150	25	40	150	270	35	23	14x1,5	15	0,89
BC25040200	25	40	200	320	35	23	14x1,5	15	1,08
BC25040250	25	40	250	370	35	23	14x1,5	15	1,27
BC25040300	25	40	300	420	35	23	14x1,5	15	1,47
BC25040350	25	40	350	470	35	23	14x1,5	15	1,66
BC25040400	25	40	400	520	35	23	14x1,5	15	1,85
BC25040450	25	40	450	570	35	23	14x1,5	15	2,04
BC25040500	25	40	500	620	35	23	14x1,5	15	2,23
BC25040550	25	40	550	670	35	23	14x1,5	15	2,42
BC25040600	25	40	600	720	35	23	14x1,5	15	2,61
BC25050100	25	50	100	230	35	30	20x1,5	20	0,79
BC25050200	25	50	200	330	35	30	20x1,5	20	1,17
BC25050400	25	50	400	530	35	30	20x1,5	20	1,94
BC25050600	25	50	600	730	35	30	20x1,5	20	2,71
BC25050800	25	50	800	930	35	30	20x1,5	20	3,47
BC30050100	30	50	100	230	35	30	20x1,5	20	0,90
BC30050150	30	50	150	280	35	30	20x1,5	20	1,12
BC30050200	30	50	200	330	35	30	20x1,5	20	1,34
BC30050250	30	50	250	380	35	30	20x1,5	20	1,57
BC30050300	30	50	300	430	35	30	20x1,5	20	1,79
BC30050350	30	50	350	480	35	30	20x1,5	20	2,01
BC30050400	30	50	400	530	35	30	20x1,5	20	2,24
BC30050450	30	50	450	580	35	30	20x1,5	20	2,46
BC30050500	30	50	500	630	35	30	20x1,5	20	2,68
BC30050550	30	50	550	680	35	30	20x1,5	20	2,91
BC30050600	30	50	600	730	35	30	20x1,5	20	3,13
BC30050700	30	50	700	830	35	30	20x1,5	20	3,58
BC30050800	30	50	800	930	35	30	20x1,5	20	4,02
BC30060100	30	60	100	248	45	30	20x1,5	20	1,14
BC30060200	30	60	200	348	45	30	20x1,5	20	1,69
BC30060300	30	60	300	448	45	30	20x1,5	20	2,24
BC30060400	30	60	400	548	45	30	20x1,5	20	2,79
BC30060600	30	60	600	748	45	30	20x1,5	20	3,89
BC30060800	30	60	800	948	45	30	20x1,5	20	5,00

BC..

TIPOLOGIA:
Barra cromata.
CARATTERISTICHE:

Barra cromata costruita in acciaio C45, + riporto superficiale di cromo 20-25 Micron con tolleranza f7. Pressione max di utilizzo 140 Bar, pressione max di picco 250 bar.

Barra cromata tornita e filettata, con profilo adatto ad alloggiare i Pistoni **PIS**.

CAMPI DI APPLICAZIONE:

Costruzione e riparazione di cilindri idraulici, per applicazioni industriali, movimento terra, ed agricole.

NORMATIVE:

ISO 9227 - ISO 10289.

TYPE:
Threaded Chromed rods.
SPECIFICATION:

Chromed rod made of C45 steel, applied surface chrome layer 20-25 micron. Tolerance f7. Max working pressure of 140 bar, max peak pressure 250 bar.

Threaded chromed rod, layout to fit pistons **PIS**.

APPLICATION FIELDS:

Hydraulic cylinders for industrial, mining and agriculture.

ISO STANDARD:

ISO 9227 - ISO 10289.

BC..

BARRA CROMATA
CHROMED BAR

• MATERIALE Acciaio C45 • MATERIAL Steel C45

SIGLA CODE	Ø B	ALESAGGIO BORE	CORSA STROKE	L	D	LF	F	Ø C	PESO WEIGHT
		Kg.							Kg.
BC35060100	35	60	100	248	45	30	20X1,5	20	1,48
BC35060150	35	60	150	298	45	30	20X1,5	20	1,86
BC35060200	35	60	200	348	45	30	20X1,5	20	2,23
BC35060250	35	60	250	398	45	30	20X1,5	20	2,61
BC35060300	35	60	300	448	45	30	20X1,5	20	2,98
BC35060350	35	60	350	498	45	30	20X1,5	20	3,36
BC35060400	35	60	400	548	45	30	20X1,5	20	3,73
BC35060450	35	60	450	598	45	30	20X1,5	20	4,11
BC350601500	35	60	500	648	45	30	20X1,5	20	4,48
BC35060550	35	60	550	698	45	30	20X1,5	20	4,86
BC35060600	35	60	600	748	45	30	20X1,5	20	5,25
BC35060800	35	60	800	948	45	30	20X1,5	20	6,74
BC40060100	40	60	100	248	45	30	27X2	27	2,03
BC40060200	40	60	200	348	45	30	27X2	27	3,01
BC40060400	40	60	400	548	45	30	27X2	27	4,97
BC40060600	40	60	600	748	45	30	27X2	27	6,93
BC40060800	40	60	800	948	45	30	27X2	27	8,89
BC40070100	40	70	100	248	45	30	27X2	27	2,03
BC40070150	40	70	150	298	45	30	27X2	27	2,52
BC40070200	40	70	200	348	45	30	27X2	27	3,01
BC40070250	40	70	250	398	45	30	27X2	27	3,50
BC40070300	40	70	300	448	45	30	27X2	27	3,99
BC40070350	40	70	350	498	45	30	27X2	27	4,48
BC40070400	40	70	400	548	45	30	27X2	27	4,97
BC40070450	40	70	450	598	45	30	27X2	27	5,46
BC40070500	40	70	500	648	45	30	27X2	27	5,95
BC40070550	40	70	550	698	45	30	27X2	27	6,44
BC40070600	40	70	600	748	45	30	27X2	27	6,93
BC40070700	40	70	700	848	45	30	27X2	27	7,91
BC40070800	40	70	800	948	45	30	27X2	27	8,89
BC40080200	40	80	200	368	45	38	27x2	27	3,17
BC40080250	40	80	250	418	45	38	27x2	27	3,66
BC40080300	40	80	300	468	45	38	27x2	27	4,15
BC40080400	40	80	400	568	45	38	27x2	27	5,13
BC40080500	40	80	500	668	45	38	27x2	27	6,11
BC40080600	40	80	600	768	45	38	27x2	27	7,09
BC40080800	40	80	800	968	45	38	27x2	27	9,05
BC50080200	50	80	200	368	45	38	27x2	27	4,74
BC50080400	50	80	400	568	45	38	27x2	27	7,80
BC50080600	50	80	600	768	45	38	27x2	27	10,86
BC50080800	50	80	800	968	45	38	27x2	27	13,93
BC50100200	50	100	200	395	45	43	33x2	33	5,29
BC50100400	50	100	400	595	45	43	33x2	33	8,35
BC50100500	50	100	500	695	45	43	33x2	33	9,89
BC50100600	50	100	600	795	45	43	33x2	33	11,42
BC50100800	50	100	800	995	45	43	33x2	33	14,48
BC60100200	60	100	200	395	45	43	33x2	33	7,35
BC60100300	60	100	300	495	45	43	33x2	33	9,56
BC60100400	60	100	400	595	45	43	33x2	33	11,77
BC60100600	60	100	600	795	45	43	33x2	33	16,18
BC60100800	60	100	800	995	45	43	33x2	33	20,59

GUARNIZIONI SEALS

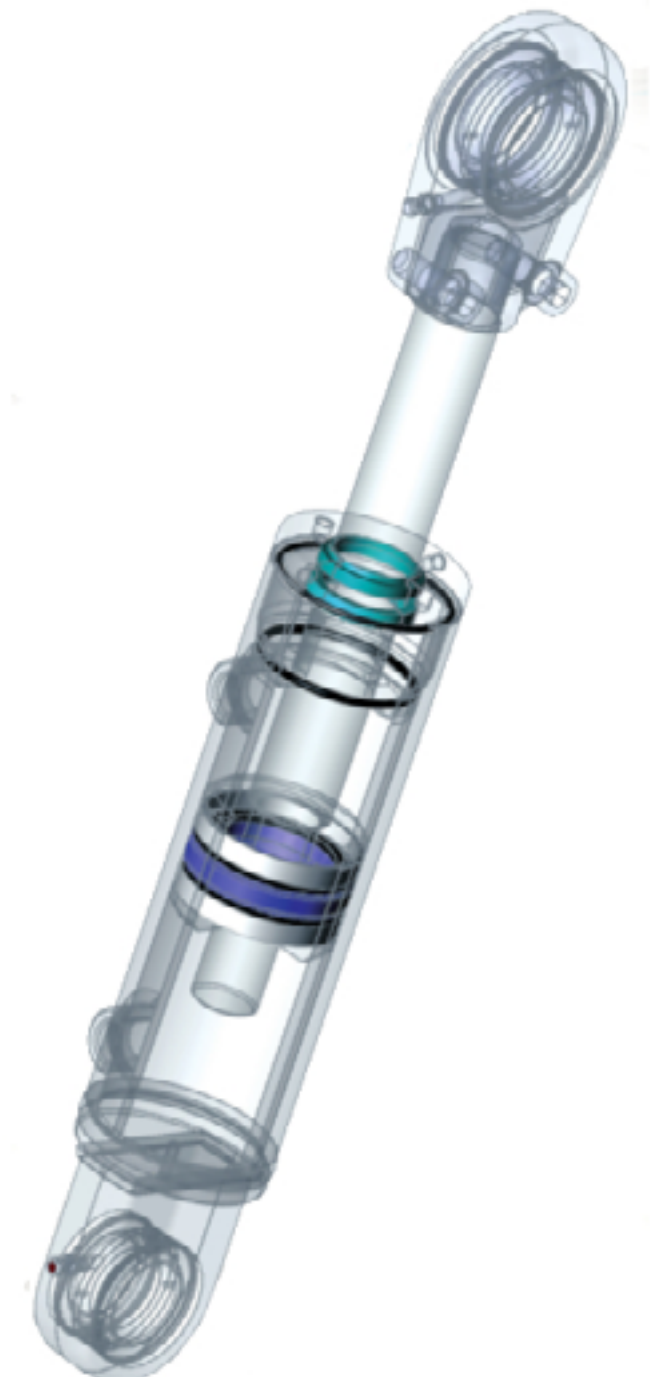

I dati non sono impegnativi / Data are not binding

KTG..



TIPOLOGIA:

Kit di guarnizioni per testata TG...

CAMPI DI APPLICAZIONE:

Da utilizzarsi per costruzione di cilindri idraulici, cilindri telescopici, cilindri per gru, sponde idrauliche, cilindri per agricoltura, presse ad iniezione.

PRESSIONE:

Adatta per cilindri con pressioni massime di 250 Bar e velocità di 0.5m/s max.

OLI COMPATIBILI:

Oli idraulici a base minerale. (per altri utilizzi, contattare il nostro ufficio tecnico).

MATERIALI:

Poliuretano, NBR, POM.

TEMPERATURA DI ESERCIZIO:

+35°C / +100°C.

Per testate dall'alesaggio di 180 all'alesaggio di 250mm sono compresi anche 3 anelli guida stelo.

TYPE:

Seals kit for Pilot Boss.

COUPLING:

To be used for the construction of hydraulic cylinders, telescopic cylinders, cylinders for cranes, tail lifts, cylinders for agriculture, injection presses.

PRESSURE:

Suitable for cylinders with maximum pressures of 250 Bar and speed of 0.5m / s max.

SUITABLE OIL:

Mineral-based hydraulic oils. (for other uses, contact our technical department).

MATERIALS:

Polyurethane, NBR, POM.

WORKING TEMPERATURE:

+ 35 ° C / + 100 ° C.

For pilot boss with a bore from 180 to a bore of 250mm, 3 rod guide seals are also included.

KTG..

KIT GUARNIZIONI PER TESTATE DI GUIDA SEALS KIT FOR PILOT BOSSES

SIGLA CODE	RASCHIATORE WIPER	TENUTA STELO ROD SEAL	TENUTA INTERNA INNER SEAL	TENUTA IN ANGOLO ANGLE SEAL	KIT PER TESTATA SEAL KIT FOR PILOT HEAD (link 122 -123)
KTG322027	GHK306	TTI1537/2	OR121	OR120	TG03202027
KTG352032	GHK306	TTI1537/2	OR216	OR122	TG03502032
KTG352232	GHK307	TTI1543	OR216	OR122	TG03502232
KTG402032	GHK306	TTI1537/2	OR219	OR126	TG04002032
KTG402232	GHK307	TTS545	OR219	OR126	TG04002232
KTG402532	GHK308	TTI1550	OR219	OR126	TG04002532
KTG452232	GHK307	TTS545	OR222	OR130	TG04502232
KTG452532	GHK308	TTI1550	OR222	OR130	TG04502532
KTG502535	GHK308	TTI1557/1	OR826	OR132	TG05002535
KTG503035	GHK311	TTI1572	OR826	OR132	TG05003035
KTG503535	GHK313	TTI1590	OR826	OR132	TG05003535
KTG553035	GHK311	TTI1572	OR830	OR135	TG05503035
KTG553535	GHK313	TTI1593	OR830	OR135	TG05503535
KTG602540	GHK308	TTI1557/1	OR832	OR138	TG06002540
KTG603040	GHK311	TTI1572	OR832	OR138	TG06003040
KTG603540	GHK313	TTI1593	OR832	OR138	TG06003540
KTG604040	GHK316	TTI1610	OR832	OR138	TG06004040
KTG633040	GHK311	TTI1572	OR835	OR140	TG06303040
KTG633540	GHK313	TTI1593	OR835	OR140	TG06303540
KTG634040	GHK316	TTI1610	OR835	OR140	TG06304040
KTG653040	GHK311	TTI1572	OR836	OR141	TG06503040
KTG653540	GHK313	TTI1593	OR836	OR141	TG06503540
KTG654040	GHK316	TTI1610	OR836	OR141	TG06504040
KTG703040	GHK311	TTI1572	OR839	OR145	TG07003040
KTG703540	GHK313	TTI1593	OR839	OR145	TG07003540
KTG704040	GHK316	TTI1615	OR839	OR145	TG07004040
KTG704540	GHK318	TTI1634	OR839	OR145	TG07004540
KTG705040	GHK322	TTI1650	OR839	OR145	TG07005040
KTG753050	GHK311	TTI1572	OR842	OR146	TG07503050
KTG753550	GHK313	TTI1593	OR842	OR146	TG07503550
KTG754050	GHK316	TTI1615	OR842	OR146	TG07504050
KTG754550	GHK318	TTI1634	OR842	OR146	TG07504550
KTG803050	GHK311	TTI1572	OR845	OR149	TG08003050
KTG803550	GHK313	TTI1593	OR845	OR149	TG08003550
KTG804050B	GHK316	TTI1615	OR845	OR149	TG08004050B
KTG804050	GHK316	TTI1615	OR845	OR149	TG08004050
KTG804550	GHK318	TTI1634	OR845	OR149	TG08004550
KTG805050B	GHK322	TTI1650	OR845	OR149	TG08005050B
KTG805050	GHK322	TTI1650	OR845	OR149	TG08005050
KTG806050	GHK328	TTI1701/1	OR845	OR149	TG08006050

KTG..



TIPOLOGIA:

Kit di guarnizioni per testata TG...

CAMPI DI APPLICAZIONE:

Da utilizzarsi per costruzione di cilindri idraulici, cilindri telescopici, cilindri per gru, sponde idrauliche, cilindri per agricoltura, presse ad iniezione.

PRESSIONE:

Adatta per cilindri con pressioni massime di 250 Bar e velocità di 0.5m/s max.

OLI COMPATIBILI:

Oli idraulici a base minerale. (per altri utilizzi, contattare il nostro ufficio tecnico).

MATERIALI:

Poliuretano, NBR, POM.

TEMPERATURA DI ESERCIZIO:

+35°C / +100°C.

Per testate dall'alesaggio di 180 all'alesaggio di 250mm sono compresi anche 3 anelli guida stelo.

TYPE:

Seals kit for Pilot Bosses.

COUPLING:

To be used for the construction of hydraulic cylinders, telescopic cylinders, cylinders for cranes, tail lifts, cylinders for agriculture, injection presses.

PRESSURE:

Suitable for cylinders with maximum pressures of 250 Bar and speed of 0.5m / s max.

SUITABLE OIL:

Mineral-based hydraulic oils. (for other uses, contact our technical department).

MATERIALS:

Polyurethane, NBR, POM.

WORKING TEMPERATURE:

+ 35 ° C / + 100 ° C.

For pilot boss with a bore from 180 to a bore of 250mm, 3 rod guide seals are also included.

KTG..

KIT GUARNIZIONI PER TESTATE DI GUIDA SEALS KIT FOR PILOT BOSSES

SIGLA CODE	RASCHIATORE WIPER	TENUTA STELO ROD SEAL	TENUTA INTERNA INNER SEAL	TENUTA IN ANGOLO ANGLE SEAL	KIT PER TESTATA SEAL KIT FOR PILOT HEAD (link 124 -125)
KTG854550	GHK318	TTI1634	OR619	OR151	TG08504550
KTG855050	GHK322	TTI1650	OR619	OR151	TG08505050
KTG904050	GHK316	TTI1615	OR620	OR152	TG09004050
KTG904550	GHK318	TTI1634	OR620	OR152	TG09004550
KTG905050	GHK322	TTI1650	OR620	OR152	TG09005050
KTG906050	GHK328	TTI1702	OR620	OR152	TG09006050
KTG1004070	GHK316	TTI1610	OR621	OR153	TG10004070
KTG1004570	GHK318	TTI1634	OR621	OR153	TG10004570
KTG1005070	GHK322	TTI1650	OR621	OR153	TG10005070
KTG1005570	GHK326	TTI1673	OR621	OR153	TG10005570
KTG1006070	GHK328	TTI1702	OR621	OR153	TG10006070
KTG1007070	GHK334	TTI1751.1	OR621	OR153	TG10007070
KTG1104560	GHK318	TTI1634	OR622	OR154	TG11004560
KTG1105060	GHK322	TTI1650	OR622	OR154	TG11005060
KTG1106070	GHK328	TTI1702	OR622	OR154	TG11006070
KTG1107070	GHK334	TTI1751.1	OR622	OR154	TG11007070
KTG1108070	GHK339	TTI1786	OR622	OR154	TG11008070
KTG1206070	GHK328	TTI1702	OR623	OR156	TG12006070
KTG1207070	GHK336	TTI1751.1	OR623	OR156	TG12007070
KTG1256080	GHK328	TTI1702	OR349	OR157	TG12506080
KTG1257080	GHK336	TTI1751.1	OR349	OR157	TG12507080
KTG1258080	GHK339	TSE2130	OR349	OR157	TG12508080
KTG1407080	GHK336	TTI1571.1	OR864	OR160	TG14007080
KTG1408080	GHK339	TSE2130	OR864	OR160	TG14008080
KTG1507090	GHK334	TTI1751.1	OR357	OR161	TG15007090
KTG1508090	GHK339	TSE2130	OR357	OR161	TG15008090
KTG1606090	GHK328	TTI1702	OR360	OR163	TG16006090
KTG1608090	GHK339	TSE2130	OR360	OR163	TG16008090
KTG1609090	GHK342	TTI1808	OR360	OR163	TG16009090

SIGLA CODE	RASCHIATORE WIPER	TENUTA STELO WIPER	TENUTA INTERNA INNER SEAL	TENUTA IN ANGOLO ANGLE SEAL	GUIDA STELO	KIT PER TESTATA SEAL KIT FOR PILOT HEAD (link 126 -127)
KTG18010092	GHK344	TTI1830	OR628+GKS628	OR262	AGI100 x3	TG180010092
KTG18012092	GHK348	TTI1868	OR628+GKS628	OR262	AGI120 x3	TG180012092
KTG20010092	GHK344	TTI1830	OR882+GKS882	OR265	AGI100 x3	TG200010092
KTG20012092	GHK348	TTI1868	OR882+GKS882	OR265	AGI120 x3	TG200012092
KTG250150117	GHK356	TTI1912	OR678+GKS678	OR272	AGI150 x3	TG2500150117

KTGT



TIPOLOGIA:

Kit di guarnizioni per testata TG...

CAMPI DI APPLICAZIONE:

Da utilizzarsi per costruzione di cilindri idraulici, cilindri telescopici, cilindri per gru, sponde idrauliche, cilindri per agricoltura.

PRESSIONE:

Adatta per cilindri con pressioni massime di 250 Bar e velocità di 0.5m/s max.

OLI COMPATIBILI:

Oli idraulici a base minerale. (per altri utilizzi, contattare il nostro ufficio tecnico).

MATERIALI:

Poliuretano, NBR.

TEMPERATURA DI ESERCIZIO:

+35°C / +100°C.

TYPE:

Seals kit for Pilot Bosses.

COUPLING:

To be used for the construction of hydraulic cylinders, telescopic cylinders, cylinders for cranes, tail lifts, cylinders for agriculture.

PRESSURE:

Suitable for cylinders with maximum pressures of 250 Bar and speed of 0.5m / s max.

SUITABLE OIL:

Mineral-based hydraulic oils. (for other uses, contact our technical department).

MATERIALS:

Polyurethane, NBR.

WORKING TEMPERATURE:

+ 35 ° C / + 100 ° C.

KTGT

KIT GUARNIZIONI PER TESTATE DI GUIDA TUFFANTI SEALS KIT FOR PLUNGER PILOT BOSSES

SIGLA CODE	RASCHIATORE WIPER	TENUTA STELO ROD SEAL	TENUTA INTERNA INNER SEAL	TENUTA IN ANGOLO ANGLE SEAL	KIT PER TESTATA TUFFANTE SEAL KIT FOR PILOT HEAD (link. 130 -131)
KTGT254532	GHK308	TTI1550	OR123	OR122	TGT02504532
KTGT305032	GHK311	TTI1569	OR126	OR126	TGT03005032
KTGT355532	GHK313	TTI1590	OR129	OR129	TGT03505532
KTGT406035	GHK316	TTI1610	OR132	OR132	TGT04006035
KTGT456535	GHK318	TTI1634	OR136	OR136	TGT04506535
KTGT507040	GHK322	TTI1650	OR138	OR138	TGT05007040
KTGT608040	GHK328	TTI1696	OR145	OR145	TGT06008040
KTGT7009450	GHK334	TTI1752	OR237	OR237	TGT07009450
KTGT7009850	GHK334	TTI1751.1	OR151	OR151	TGT07009850
KTGT8010550	GHK339	TSE2130	OR643	OR154	TGT08010550
KTGT10014042	GHK344	TTI1830		OR248	TGT10014042

KPIS

TIPOLOGIA:

Kit di guarnizioni per pistone PIS...

CAMPI DI APPLICAZIONE:

Da utilizzarsi per costruzione di cilindri idraulici, cilindri telescopici, cilindri per gru, sponde idrauliche, cilindri per agricoltura, presse ad iniezione.

PRESSIONE:

Adatta per cilindri con pressioni massime di 250 Bar e velocità di 0.5m/s max.

OLI COMPATIBILI:

Oli idraulici a base minerale. (per altri utilizzi, contattare il nostro ufficio tecnico).

MATERIALI:

NBR, POM, TPE.

TEMPERATURA DI ESERCIZIO:

-40°C / +110°C.

TYPE:

Seal Kit for Piston.

COUPLING:

To be used for the construction of hydraulic cylinders, telescopic cylinders, cylinders for cranes, tail lifts, cylinders for agriculture, injection presses.

PRESSURE:

Suitable for cylinders with maximum pressures of 250 Bar and speed of 0.5m / s max.

SUITABLE OIL:

Mineral-based hydraulic oils. (for other uses, contact our technical department).

MATERIALS:

NBR, POM, TPE.

WORKING TEMPERATURE:

-40°C / +110°C.

KPIS

KIT GUARNIZIONI PER PISTONI SEALS KIT FOR PISTONS

SIGLA CODE	TENUTA PISTONE PISTON SEAL	TENUTA INTERNA INNER SEAL	KIT PER PISTONE SEAL KIT FOR PISTON (link 132 -133)
KPIS321530	TPS9503	OR616	PIS03201530
KPIS351540	TPM9007	OR616	PIS03501540
KPIS401540	TPM9008	OR616	PIS04001540
KPIS451540	TPM9014	OR616	PIS04501540
KPIS502040	TPM9015	OR117	PIS05002040
KPIS552040	TPM9018	OR117	PIS05502040
KPIS602050	TPM9020	OR117	PIS06002050
KPIS602445	TPM9020	OR119	PIS06002445
KPIS602750	TPM9020	OR215	PIS06002750
KPIS632050	TPM9021	OR117	PIS06302050
KPIS632750	TPM9021	OR215	PIS06302750
KPIS652050	TPM9024	OR117	PIS06502050
KPIS652445	TPM9024	OR119	PIS06502445
KPIS702050	TPM9025	OR117	PIS07002050
KPIS702445	TPM9025	OR119	PIS07002445
KPIS702750	TPM9025	OR215	PIS07002750
KPIS752445	TPM9027	OR119	PIS07502445
KPIS752750	TPM9027	OR215	PIS07502750
KPIS802445	TPM9028	OR119	PIS08002445
KPIS802750	TPM9028	OR215	PIS08002750
KPIS803050	TPM9028	OR217	PIS08003050
KPIS852445	TPM9031	OR119	PIS08502445
KPIS852750	TPM9031	OR215	PIS08502750
KPIS902750	TPM9033	OR215	PIS09002750
KPIS903350	TPM9033	OR219	PIS09003350
KPIS1002750	TPM9036	OR215	PIS10002750
KPIS1003350	TPM9036	OR219	PIS10003350
KPIS1103350	TPM9041	OR219	PIS11003350
KPIS1104050	TPM9041	OR824	PIS11004050
KPIS1204050	TPM9046	OR824	PIS12004050
KPIS1254050	TPM9047	OR824	PIS12504050
KPIS1404058	TPM9054	OR824	PIS14004058
KPIS1504058	TPM9058	OR824	PIS15004058
KPIS1605158	TPM9061	OR831	PIS16005158
KPIS1808082	TPM9070	OR339	PIS18008082
KPIS2008082	TPM9075	OR339	PIS20008082
KPIS2509882	TPM9084	OR345	PIS25009882

KEPF..C



TIPOLOGIA:

Kit di guarnizioni per pistone EPF..C

CAMPI DI APPLICAZIONE:

Da utilizzarsi per costruzione di cilindri idraulici, cilindri telescopici, cilindri per gru, sponde idrauliche, cilindri per agricoltura, presse ad iniezione.

PRESSIONE:

Adatti per cilindri con pressioni massime di 250 Bar e velocità di 0.5m/s max.

OLI COMPATIBILI:

Oli idraulici a base minerale. (per altri utilizzi, contattare il nostro ufficio tecnico).

MATERIALI:

NBR, POM, TPE.

TEMPERATURA DI ESERCIZIO:

-40°C / +110°C.

TYPE:

Seal Kit for Threaded Pistons.

COUPLING:

To be used for the construction of hydraulic cylinders, telescopic cylinders, cylinders for cranes, tail lifts, cylinders for agriculture, injection presses.

PRESSURE:

Suitable for cylinders with maximum pressures of 250 Bar and speed of 0.5m / s max.

SUITABLE OIL:

Mineral-based hydraulic oils. (for other uses, contact our technical department).

MATERIALS:

NBR, POM, TPE.

WORKING TEMPERATURE:

-40°C / +110°C.

KEPF..C

KIT GUARNIZIONI PER PISTONI FILETTATI SEALS KIT FOR THREADED PISTONS

SIGLA CODE	TENUTA PISTONE PISTON SEAL	TENUTA INTERNA INNER SEAL	KIT PER PISTONE FILETTATO SEAL KIT FOR THREADED PISTON (link. 134 -135)
KEPF401836C	TPM9008	OR117	EPF040018036C
KEPF501840C	TPM9015	OR120	EPF050018040C
KEPF602445C	TPM9020	OR123	EPF060024045C
KEPF6024452C	TPM9020	OR120	EPF060024452C
KEPF702445C	TPM9025	OR120	EPF070024045C
KEPF702750C	TPM9025	OR123	EPF070027050C
KEPF802745C	TPM9028	OR216	EPF080027045C
KEPF802750C	TPM9028	OR216	EPF080027050C
KEPF902750C	TPM9033	OR216	EPF090027050C
KEPF903350C	TPM9033	OR220	EPF090033050C
KEPF1003350C	TPM9036	OR220	EPF100033050C
KEPF16052058C	TPM9061	OR833	EPF160020058C

INOX STAINLESS STEEL

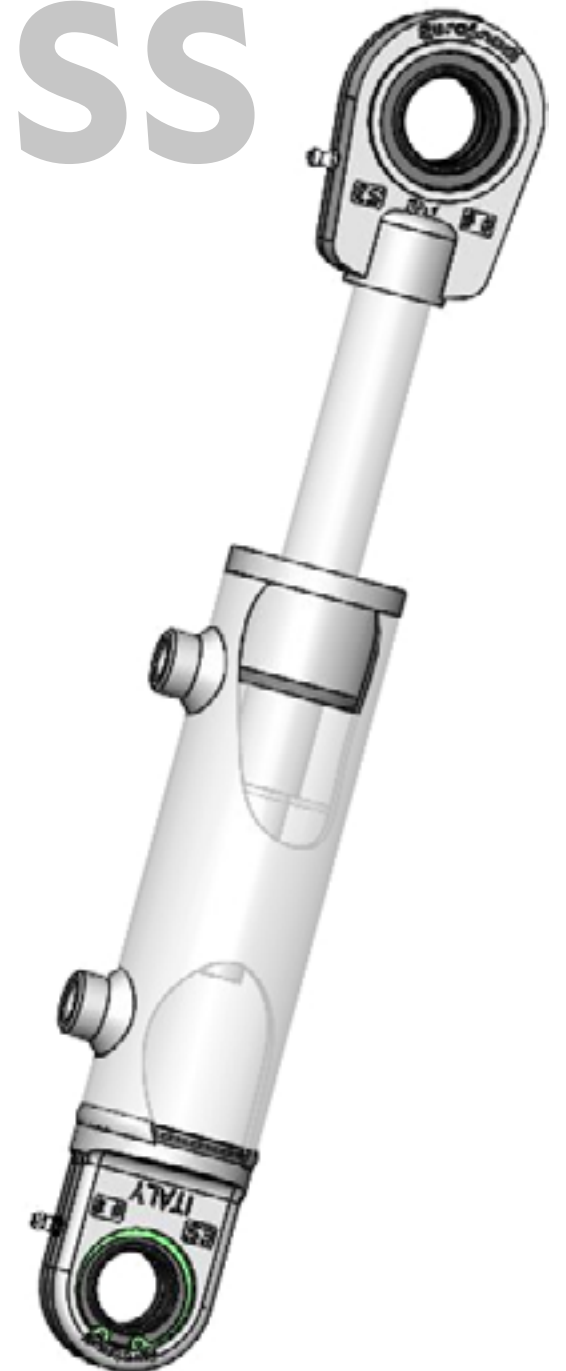

I dati non sono impegnativi / Data are not binding

PFI..U-N/I



TIPOLOGIA:

Terminale a snodo radiale in acciaio INOX con filettatura interna.

ACCOPIAMENTO:

Acciaio INOX cromato /tessuto PTFE autolubrificante.

Costruito secondo ISO 12240-4K con montato all'interno uno snodo sferico secondo ISO12240-1 serie K. Lubrificazione vietata.

CARATTERISTICHE:

Il corpo esterno è costruito in acciaio inox AISI 304 stampato ed **elettr lucidato**, mentre il GE è costruito in AISI 440C. Presentano una lunga filettatura interna, adatta ad un'ampia regolazione dell'interasse.

CAMPI DI APPLICAZIONE/NORMATIVE:

Terminale a snodo con lunga filettatura interna, adatti al montaggio su cilindri pneumatici, leve, raggi di macchinari industriali per confezionamento, imballaggi, e dosatori alimentari. Questo terminale oltre al campo alimentare è adatto per applicazioni aggressive come il settore chimico e farmaceutico.

TYPE:

Stainless steel female threaded rod end.

COUPLING:

Chromed stainless steel/PTFE liner self lubricating.

Manufactured following ISO 12240-4K, within assembled IS12240-1 series K bearing. Lubrication forbidden

SPECIFICATION:

Shell made in forged stainless steel AISI 304, **electropolished**, while plain spherical bearing is made in AISI440C. Items have long inner thread to adapt distance.

APPLICATION FIELDS:

Pneumatic cylinder linking having female thread, to be used in pneumatic cylinders for industrial application as packaging, food industry and chemical plants.

PFI..U-N/I

TERMINALI A SNODO IN ACCIAIO INOX STAINLESS STEEL BALL JOINT ENDS

- ISO 12240-4K
- MATERIALE CORPO: **INOX AISI 304**
- MATERIALE SFERA: **INOX AISI 440C**
- INSERTO **PTFE**

- ISO 12240-4K
- HOUSING MATERIAL: **STAINLESS STEEL AISI 304**
- BEARING MATERIAL: **STAINLESS STEEL AISI 440C**
- **PTFE FABRIC**

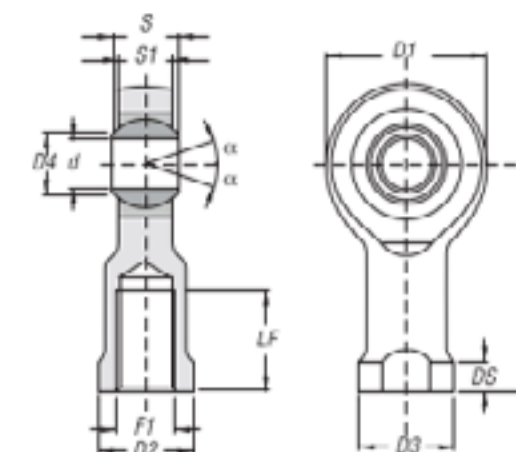

SIGLA CODE	d (H7)	D4	S	S1	D1	F	I	LF	D3	DS	D2	FATTORI DI CARICO LOAD FACTOR		ANGOLO DI OSCILLAZIONE ANGLE OF OSCILLATION	PESO WEIGHT
												STATICO C STATIC CO	DINAMICO C DYNAMIC C		
												KN	°	Kg.	
PFI5U-N/I	5	7,7	8	7	18	M5x0,08	27	8	12	4	9	7	3,2	12°	0,018
PFI6U-N/I	6	9,0	9	7	20	M6x1	30	9	13	5	11	8	3,5	12°	0,026
PFI8U-N/I	8	10,4	12	9	24	M8x1,25	36	12	16	5	14	13	5,8	12°	0,045
PFI10U-N/I	10	12,9	14	11	28	M10x1,5	43	15	19	6,5	17	18	8,6	12°	0,076
PFI10.1U-N/I	10	12,9	14	11	28	M10x1,25	43	15	19	6,5	17	18	8,6	12°	0,076
PFI12U-N/I	12	15,4	16	12	32	M12x1,75	50	18	22	6,5	19	24	11,5	12°	0,114
PFI12.1U-N/I	12	15,4	16	12	32	M12x1,25	50	18	22	6,5	19	24	11,5	12°	0,144
PFI14U-N/I	14	16,9	19	14	36	M14x2	57	21	25	8	22	36	17,5	15°	0,158
PFI16U-N/I	16	19,4	21	15	42	M16x2	64	24	27	8	22	40	20	15°	0,200
PFI16.1U-N/I	16	19,4	21	15	42	M16x1,5	64	24	27	8	22	40	20	15°	0,200
PFI20U-N/I	20	24,4	25	18	50	M20x1,5	77	30	37	10	30	60	31	15°	0,372

IMPATTO GREEN:

Eurosnodi è particolarmente sensibile all'ambiente, infatti questi particolari, sono inseriti in sacchetti con all'interno striscia di carta **VCI**[®], per preservare il prodotto dall'ossidazione, senza l'aggiunta oli protettivi.

GREEN IMPACT:

Eurosnodi has environment friendly attitude, these items are packaged together with a **VCI**[®] paper strip, it allows to resist corrosion avoiding preservative lubricant.

PFE..U-N/I



TIPOLOGIA:

Terminale a snodo in acciaio INOX radiale con filettatura esterna.

ACCOPPIAMENTO:

Acciaio INOX cromato /tessuto PTFE autolubrificante.

Costruito secondo ISO 12240-4K con montato all'interno uno snodo sferico secondo ISO12240-1 serie K Lubrificazione vietata.

CARATTERISTICHE:

Il corpo esterno è costruito in acciaio inox AISI 304 stampato ed **elettrolucidato**, mentre il GE è costruito in AISI 440C. Presentano una lunga filettatura esterna, adatta ad un'ampia regolazione dell'interasse.

CAMPI DI APPLICAZIONE/NORMATIVE:

Terminale a snodo con lunga filettatura esterna, adatti al montaggio su cilindri pneumatici, leveraggi di macchinari industriali per confezionamento, imballaggi, e dosatori alimentari.

Questo terminale oltre la campo alimentare è adatto per applicazioni aggressive come il settore chimico e farmaceutico.

TYPE:

Stainless steel male threaded rod end.

COUPLING:

Chromed stainless steel/PTFE self lubricating. Manufactured following ISO 12240-4K, within assembled IS12240-1 series K bearing. Lubrication forbidden.

SPECIFICATION:

Shell made in forged stainless steel AISI 304, **electropolished**, while plain spherical bearing is made in AISI440C. Items have long inner thread to adapt distance.

APPLICATION FIELDS:

Pneumatic cylinder linking having male thread, to be used in pneumatic cylinders for industrial application as packaging, food industry and chemical plants.

PFE.. U-N/I

TERMINALI A SNODO IN ACCIAIO INOX STAINLESS STEEL BALL JOINT ENDS

- ISO 12240-4K
- MATERIALE CORPO: **INOX AISI 304**
- MATERIALE SFERA: **INOX AISI 440C**
- INSERTO **PTFE**

- ISO 12240-4K
- HOUSING MATERIAL: **STAINLESS STEEL AISI 304**
- BEARING MATERIAL: **STAINLESS STEEL AISI 440C**
- **PTFE FABRIC**

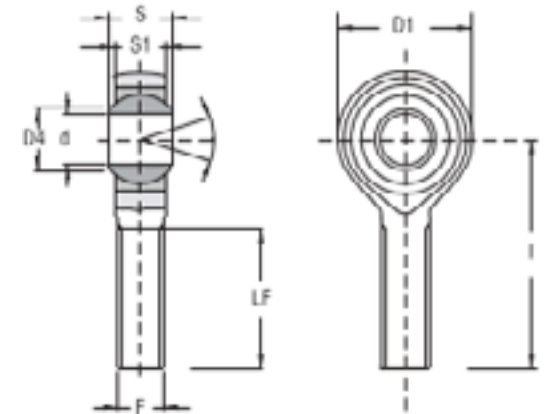

SIGLA CODE	d (H7)	D4	S	S1	D1	F	I	LF	FATTORI DI CARICO LOAD FACTOR		ANGOLO DI OSCILLAZIONE ANGLE OF OSCILLATION	PESO WEIGHT
									STATICO CO STATIC CO	DINAMICO C DYNAMIC C		
									KN		°	Kg.
PFE5U-N/I	5	7,7	8	7	18	M5x0,8	33	20	7	3,2	12°	0,014
PFE6U-N/I	6	9	9	7	20	M6x1	36	22	8	3,5	12°	0,019
PFE8U-N/I	8	10,4	12	9	24	M8x1,25	42	25	13	5,8	12°	0,036
PFE10U-N/I	10	12,9	14	11	28	M10x1,5	48	29	18	8,6	12°	0,060
PFE12U-N/I	12	15,4	16	12	32	M12x1,75	54	33	24	11,5	12°	0,089
PFE14U-N/I	14	16,9	19	14	36	M14x2	60	36	36	17,2	15°	0,129
PFE16U-N/I	16	19,4	21	15	42	M16x2	66	40	40	20	15°	0,181
PFE20U-N/I	20	24,4	25	18	50	M20x1,5	78	47	60	31	15°	0,333

IMPATTO GREEN:

Eurosnodi è particolarmente sensibile all'ambiente, infatti questi particolari, sono inseriti in sacchetti con all'interno striscia di carta **VCI**®, per preservare il prodotto dall'ossidazione, senza l'aggiunta oli protettivi.

GREEN IMPACT:

Eurosnodi has environment friendly attitude, these items are packaged together with a **VCI**® paper strip, it allows to resist corrosion avoiding preservative lubricant.

S..C-N

**TIPOLOGIA:**

Terminale a snodo radiale in acciaio INOX a saldare.

ACCOPIAMENTO:

Acciaio inox cromato /tessuto PTFE autolubrificante.

Costruito secondo ISO 12240-4, con montato snodo sferico **GE..UK-N** secondo ISO12240-1 (pag.), fissato tramite cianfrinatura. Viene fornito con spina di centraggio, lubrificazione vietata.

CARATTERISTICHE:

Il corpo esterno è costruito in acciaio inox AISI 316 stampato ed **elettrolucidato**, mentre il GE è costruito in AISI 420C.

CAMPI DI APPLICAZIONE/NORMATIVE:

Terminale a snodo per la produzione di cilindri idraulici, particolarmente indicato per la saldatura sulla barra cromata, data la sua estremità circolare. Può essere impiegato anche su leveraggi di macchinari industriali. Questi terminali a snodo sono sottoposti a trattamento di elettrolucidatura secondo normativa MOCA, che li rende particolarmente adatti all'utilizzo in campo alimentare. Altri campi di utilizzo possono essere il settore chimico e farmaceutico. A richiesta fornibili con guarnizioni di protezione 2RS.

NORMATIVE: ISO 12240-4 , Serie E, forma M.

TYPE:

Stainless steel rod ends to be weld.

COUPLING:

Chromed stainless steel /PTFE liner NOT requiring maintenance.

ISO 12240-4, **GE..UK-N** (ISO12240-1) pressed into shape. Supplied with centring pin on bottom, lubrication forbidden.

SPECIFICATION:

Shell made in stainless steel AISI316 **electropolished**. Plain spherical bearing made in AISI420C.

APPLICATION FIELDS:

Rod end to be welded on hydraulic cylinders rods. These rod ends are subjected to electropolishing treatment according to MOCA regulations, which makes them particularly suitable for use in the food sector. Other fields of use can be the chemical and pharmaceutical sectors.

Available version with 2RS seals.

STANDARD: ISO 122440-4, E Series, M type.

S..C-N

TERMINALI A SNODO IN ACCIAIO INOX STAINLESS STEEL BALL JOINT ENDS

- ISO 12240-4
- **SENZA MANUTENZIONE**
- MATERIALE CORPO: **INOX AISI 316**
- MATERIALE SFERA: ACCOPIAMENTO **INOX AISI 420** SU TESSUTO **PTFE**

- ISO 12240-4
- **MAINTENANCE FREE**
- HOUSING MATERIAL: **STAINLESS STEEL AISI 316**
- BEARING MATERIAL: **COUPLING STAINLESS STEEL AISI 420 + PTFE FABRIC**

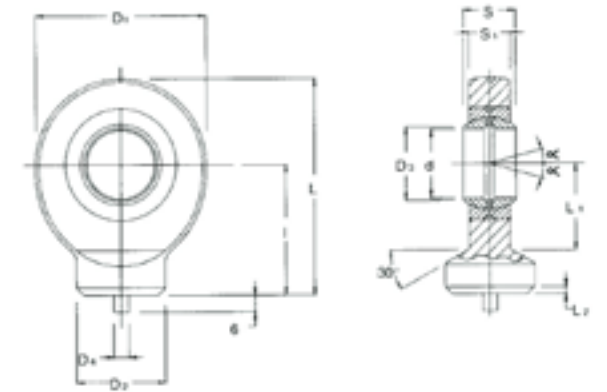

SIGLA CODE	d	s	I	D1	D2	D4	D3	S1	L	L1	L2	TOLLERANZE TOLERANCES		GIUOCO SNODO RADIALE RADIAL JOINT CLEARANCE	FATTORI DI CARICO LOAD FACTOR			ANGOLO DI OSCILLAZIONE ANGLE OF OSCILLATION	PESO WEIGHT
												d	s		STATICO C STATIC CO	DINAMICO C DYNAMIC C	α		
												mm	mm	mm	KN	°	Kg.		
S20C-UK-N	20	16	38	53	27,5	4	24,1	13	64,5	27,5	3	0±-0.010	0±-0.12	0.030±0.082	30,7	30,7	9°	0,250	
S25C-UK-N	25	20	45	64	33,5	4	29,3	17	77	33	4	0±-0.010	0±-0.12	0.037±0.100	41	41	7°	0,450	
S30C-UK-N	30	22	51	73	40	4	34,2	19	87,5	37,5	4	0±-0.010	0±-0.12	0.037±0.100	54,1	54,1	6°	0,675	
S35C-UK-N	35	25	61	82	47	4	39,7	21	102	43	4	0±-0.012	0±-0.12	0.037±0.100	71,2	71,2	6°	0,950	
S40C-UK-N	40	28	69	92	52	4	45	23	115	48	5	0±-0.012	0±-0.12	0.043±0.120	88,9	88,9	7°	1,400	
S45C-UK-N	45	32	77	102	58	6	50,7	27	128	52	5	0±-0.012	0±-0.12	0.043±0.120	118,5	118,5	7°	1,910	
S50C-UK-N	50	35	88	112	62	6	56	30	144	59	6	0±-0.012	0±-0.12	0.043±0.120	142,5	142,5	6°	2,650	

IMPATTO GREEN:

Eurosnodi è particolarmente sensibile all'ambiente, infatti questi particolari, sono inseriti in sacchetti con all'interno striscia di carta **VCI®**, per preservare il prodotto dall'ossidazione, senza l'aggiunta oli protettivi.

GREEN IMPACT:

Eurosnodi has environment friendly attitude, these items are packaged together with a **VCI®** paper strip, it allows to resist corrosion avoiding preservative lubricant.

S..N-N

**TIPOLOGIA:**

Terminale a snodo radiale in acciaio INOX a saldare.

ACCOPPIAMENTO:

Acciaio INOX cromato /tessuto PTFE autolubrificante.

All'interno del terminale a snodo troviamo montato uno snodo sferico [GE..UK-N](#) secondo ISO12240-1 (pag.), fissato tramite anelli elastici. Lubrificazione vietata.

CARATTERISTICHE:

Il corpo esterno è costruito in acciaio inox AISI 316 stampato ed [elettrorucidato](#), mentre il GE è costruito in AISI 420C.

CAMPI DI APPLICAZIONE/NORMATIVE:

Terminale a snodo robusto, per la produzione di cilindri idraulici, particolarmente indicato per la saldatura sulla parte posteriore del cilindro idraulico, vista la sua forma spianata. Può essere impiegato anche su leveraggi di macchinari industriali. Questi terminali a snodo sono sottoposti a trattamento di elettrorucidatura secondo normativa MOCA, che li rende particolarmente adatti all'utilizzo in campo alimentare. Altri campi di utilizzo possono essere il settore chimico e farmaceutico. Lo snodo sferico è removibile.

A richiesta fornibili con guarnizioni di protezione 2RS.

TYPE:

Stainless steel rod ends to be weld.

COUPLING:

Stainless steel /PTFE liner NOT requiring maintenance. ISO 12240-4, [GE..UK-N](#) (ISO12240-1) pressed into shape. Supplied with centring pin on bottom, lubrication forbidden.

SPECIFICATION:

Shell made in stainless steel AISI316 [electropolished](#). Plain spherical bearing made in AISI420C.

APPLICATION FIELDS:

Resistant rod end to be welded on hydraulic cylinders bottoms. These rod ends are subjected to electropolishing treatment according to MOCA regulations, which makes them particularly suitable for use in the food sector. Other fields of use can be the chemical and pharmaceutical sectors.

Available version with 2RS seals.

S..N-N

TERMINALI A SNODO IN ACCIAIO INOX STAINLESS STEEL BALL JOINT ENDS

- **SENZA MANUTENZIONE**
- MATERIALE CORPO: **INOX AISI 316**
- MATERIALE SFERA: ACCOPPIAMENTO **INOX AISI 420** SU TESSUTO **PTFE**

- **MAINTENANCE FREE**
- HOUSING MATERIAL: **STAINLESS STEEL AISI 316**
- BEARING MATERIAL: COUPLING **STAINLESS STEEL AISI 420 + PTFE FABRIC**

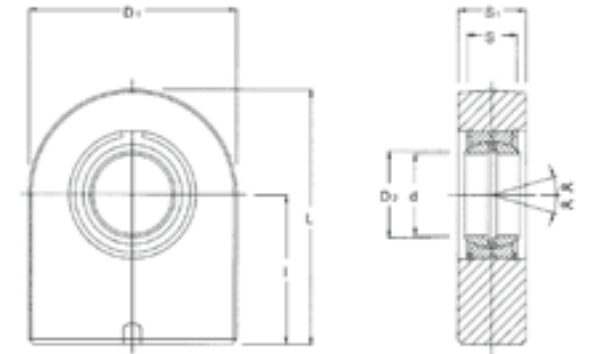

SIGLA CODE	d	s	I	D1	D2	S1	L	TOLLERANZE TOLERANCES		GIUOCO SNODO RADIALE RADIAL JOINT CLEARANCE	FATTORI DI CARICO LOAD FACTOR		ANGOLO DI OSCILLAZIONE ANGLE OF OSCILLATION	PESO WEIGHT
								d	s		STATICO C STATIC CO	DINAMICO C DYNAMIC C		
								mm	mm	mm	KN	°	Kg.	
S20N-UK-N	20	16	38	50	24,1	19	63	0±-0.010	0±-0.12	0.030±0.082	38,2	30	9°	0,325
S25N-UK-N	25	20	45	55	29,3	23	72,5	0±-0.010	0±-0.12	0.037±0.100	39,6	39,6	7°	0,500
S30N-UK-N	30	22	51	65	34,2	28	83,5	0±-0.010	0±-0.12	0.037±0.100	67,2	62	6°	0,825
S35N-UK-N	35	25	61	83	39,7	30	102,5	0±-0.012	0±-0.12	0.037±0.100	111,7	80	6°	1,475
S40N-UK-N	40	28	69	100	45	35	119	0±-0.012	0±-0.12	0.043±0.120	171	100	7°	2,480
S45N-UK-N	45	32	77	110	50,7	40	132	0±-0.012	0±-0.12	0.043±0.120	216,6	127	7°	3,450
S50N-UK-N	50	35	88	123	56	40	149,5	0±-0.012	0±-0.12	0.043±0.120	250,8	156	6°	4,450

IMPATTO GREEN:

Eurosnodi è particolarmente sensibile all'ambiente, infatti questi particolari, sono inseriti in sacchetti con all'interno striscia di carta **VCI®**, per preservare il prodotto dall'ossidazione, senza l'aggiunta oli protettivi. La presenza di oli sui componenti destinati alla saldatura provoca l'emissione di fumi di combustione durante il processo dannosi per la salute e l'ambiente.

GREEN IMPACT:

Eurosnodi has environment friendly attitude, these item are packaged together with a **VCI®** paper strip, it allows to resist rust avoiding preservative lubricant, who will then become smokes during welding, harmful for environment and workers health.

PR..U-N



TIPOLOGIA:

Terminale a snodo radiale in acciaio INOX con filettatura interna.

ACCOPIAMENTO:

Acciaio inox cromato/tessuto PTFE autolubrificante. All'interno del terminale a snodo troviamo montato uno snodo sferico **GE..UK-N** secondo ISO12240-1, fissato tramite anelli elastici. Gambo fessurato, per permettere un fissaggio tramite il serraggio di viti esagonali secondo DIN 912 classe A7. Lubrificazione vietata.

CARATTERISTICHE:

Il corpo esterno è costruito in acciaio inox AISI 316 stampato ed **elettrolucidato**, mentre il GE è costruito in AISI 420C.

CAMPI DI APPLICAZIONE/NORMATIVE:

Terminale a snodo compatto con filettatura corta adatto per la costruzione di cilindri idraulici a vantaggio di interassi ridotti, per avere la massima corsa disponibile. Può essere impiegato anche su leveraggi di macchinari industriali. Questi terminali a snodo sono sottoposti a trattamento di elettrolucidatura secondo normativa MOCA, che li rende particolarmente adatti all'utilizzo in campo alimentare. Altri campi di utilizzo possono essere il settore chimico e farmaceutico. Lo snodo sferico è removibile. A richiesta fornibili con guarnizioni di protezione 2RS.

TYPE:

Female thread stainless steel rod ends.

COUPLING:

Chromed stainless steel /PTFE liner NOT requiring maintenance. Bearing ISO 12240-4, **GE..UK-N** (ISO12240-1) assembled into shape using circlips. Cut on thread to allow tighter coupling with rod through screw DIN912, class A7. Forbidden lubrication.

SPECIFICATION:

Shell made in stainless steel AISI316 **elettrolucidato**. Plain spherical bearing made in AISI420C.

APPLICATION FIELDS:

Rod end to be threaded on hydraulic cylinders rods. Short pitch thread, ideal for space saving without affect cylinder stroke. These rod ends are subjected to electropolishing treatment according to MOCA regulations, which makes them particularly suitable for use in the food sector. Other fields of use can be the chemical and pharmaceutical sectors. Removable plain bearing for easy substitution and maintenance. Available version with 2RS seals..

PR..U-N

TERMINALI A SNODO IN ACCIAIO INOX STAINLESS STEEL BALL JOINT ENDS

- **SENZA MANUTENZIONE**
- **MATERIALE CORPO: INOX AISI 316**
- **MATERIALE SFERA: ACCOPPIAMENTO INOX AISI 420 SU TESSUTO PTFE**
- **MAINTENANCE FREE**
- **HOUSING MATERIAL: STAINLESS STEEL AISI 316**
- **BEARING MATERIAL: COUPLING STAINLESS STEEL AISI 420 + PTFE FABRIC**

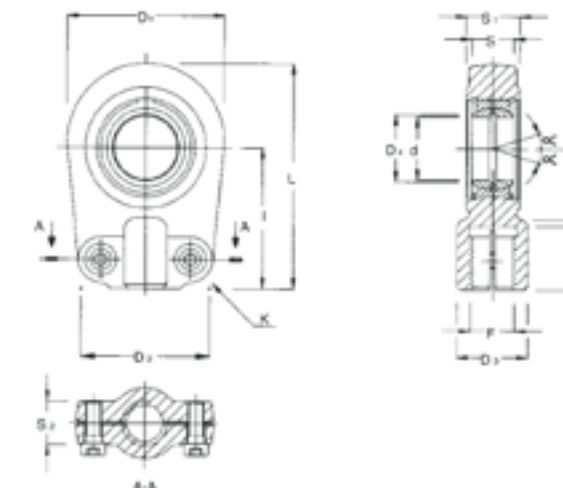

SIGLA CODE	d	I	S	LF	D1	D2	D3	D4	S1	S2	L	L1	F	TOLLERANZE TOLERANCES		GIUOCO SNODO RADIALE RADIAL JOINT CLEARANCE	FATTORI DI CARICO LOAD FACTOR				ANGOLO DI OSCILLAZIONE ANGLE OF OSCILLATION	VITI - SCREWS DIN 912 12.9	COPPA DI SERRAGGIO VITI Nm TORQUE OF SCREWS Nm	PESO WEIGHT
														d	D		STATICO CO	STATICO CO	DINAMICO C	DINAMICO C				
PR20UN	20	50	16	17	56	46	25	24,1	19	21	80	25	M16X1,5	0±-0.010	0±-0.12	0.030±0.082	41	30	9°	M8X20	25	0,400		
PR25UN	25	50	20	17	56	46	25	29,3	23	21	80	28	M16X1,5	0±-0.010	0±-0.12	0.037±0.100	41	41	7°	M8X20	25	0,475		
PR30UN	30	60	22	23	64	50	32	34,2	28	26	94	30	M22X1,5	0±-0.010	0±-0.12	0.037±0.100	60,4	60,4	6°	M8X25	25	0,700		
PR35UN	35	70	25	29	78	66	40	39,7	30	28	112	38	M28X1,5	0±-0.012	0±-0.12	0.037±0.100	87,2	80	6°	M10X30	49	1,150		
PR40UN	40	85	28	36	94	76	49	45	35	33	135	45	M35X1,5	0±-0.012	0±-0.12	0.043±0.120	142,5	100	7°	M10X35	49	2,075		
PR50UN	50	105	35	46	116	90	61	56	40	37	168	55	M45X1,5	0±-0.012	0±-0.12	0.043±0.120	208	156	6°	M12X40	86	3,575		

IMPATTO GREEN:

Eurosnodi è particolarmente sensibile all'ambiente, infatti questi particolari, sono inseriti in sacchetti con all'interno striscia di carta **VCI**®, per preservare il prodotto dall'ossidazione, senza l'aggiunta oli protettivi.

GREEN IMPACT:

Eurosnodi has environment friendly attitude, these items are packaged together with a **VCI**® paper strip, it allows to resist corrosion avoiding preservative lubricant.

FI..U-N



TIPOLOGIA:

Terminale a snodo radiale in acciaio INOX con filettatura interna.

ACCOPIAMENTO:

Acciaio Inox Cromato/tessuto PTFE autolubrificante.

Costruito secondo ISO 12240-4 con montato snodo sferico **GE..UK-N** secondo ISO 12240-1. All'interno, fissato tramite anelli elastici. Lubrificazione vietata.

CARATTERISTICHE:

Il corpo esterno è costruito in acciaio inox AISI 316 stampato ed **elettrolucidato**, mentre il GE è costruito in AISI 420C.

CAMPI DI APPLICAZIONE/NORMATIVE:

Terminale a snodo con lunga filettatura interna, adatti al montaggio su cilindri idraulici, e su leveraggi di macchinari industriali.

Questi terminali a snodo sono sottoposti a trattamento di elettrolucidatura secondo normativa MOCA, che li rende particolarmente adatti all'utilizzo in campo alimentare. Altri campi di utilizzo. A richiesta fornibili con guarnizioni di protezione 2RS.

TYPE:

Stainless steel female threaded rod end.

COUPLING:

Chromed Stainless Steel/ PTFE liner NOT requiring maintenance.

*Manufactured following ISO 12240-4, within assembled **GE..UK-N** ISO 12240-1. Lubrication forbidden.*

SPECIFICATION:

*Shell made in forged stainless steel AISI 316, **elettrolucidato**, while plain spherical bearing is made in AISI420C.*

APPLICATION FIELDS:

Hydraulic cylinder linking having female thread. These rod ends are subjected to electropolishing treatment according to MOCA regulations, which makes them particularly suitable for use in the food sector. Other fields of use can be the chemical and pharmaceutical sectors. Available version with 2RS seals.

FI..U-N

TERMINALI A SNODO IN ACCIAIO INOX STAINLESS STEEL BALL JOINT ENDS

- **SENZA MANUTENZIONE**
- MATERIALE CORPO: **INOX AISI 316**
- MATERIALE SFERA: ACCOPPIAMENTO **INOX AISI 420** SU TESSUTO **PTFE**

- **MAINTENANCE FREE**
- HOUSING MATERIAL: **STAINLESS STEEL AISI 316**
- BEARING MATERIAL: COUPLING **STAINLESS STEEL AISI 420 + PTFE FABRIC**

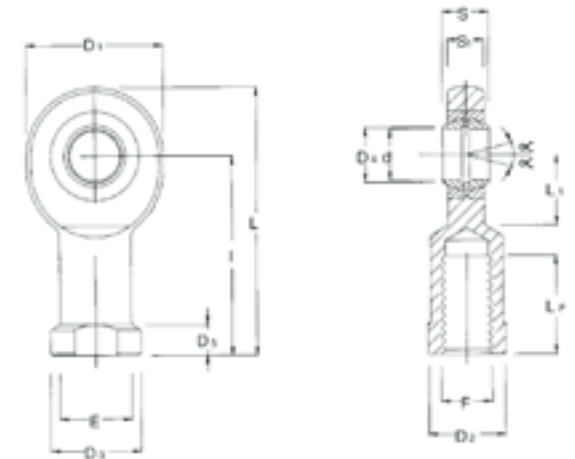

SIGLA CODE	d	I	S	LF	D1	E	D2	D3	D4	D6	S1	L	L1	F	TOLLERANZE TOLERANCES		GIUOCO SNODO RADIALE RADIAL JOINT CLEARANCE	FATTORI DI CARICO LOAD FACTOR		ANGOLO DI OSCILLAZIONE ANGLE OF OSCILLATION	PESO WEIGHT
															d	D		STATICO CO STATIC CO	DINAMICO C DYNAMIC C		
															mm	mm	mm	KN	°	Kg.	
FI20U-N	20	77	16	40	53	27,5	32	35	24,1	10	13	103,5	27,5	M20x1,5	0/-0.010	0/-0.12	0±0.040	34,2	31,5	9°	0,390
FI25U-N	25	94	20	48	64	33,5	36	42	29,3	12	17	126	32	M24x2	0/-0.010	0/-0.12	0±0.050	47,3	47,3	7°	0,580
FI30U-N	30	110	22	56	73	40	41	50	34,2	15	19	146,5	37	M30x2	0/-0.010	0/-0.12	0±0.050	67,2	66,5	6°	1,020
FI35U-N	35	125	25	60	82	47	50	58	39,7	15	21	166	42	M36x3	0/-0.012	0/-0.12	0±0.050	83,2	83,2	6°	1,460
FI40U-N	40	142	28	65	94	56	56	65	45	18	23	188	48	M39x3	0/-0.012	0/-0.12	0±0.060	102,6	102,6	7°	1,930
FI45U-N	45	145	32	65	102	62	62	70	50,7	20	27	196	52	M42x3	0/-0.012	0/-0.12	0±0.060	136,8	136,8	7°	2,650
FI50U-N	50	160	35	68	112	68	68	75	56	20	30	216	59	M45x3	0/-0.012	0/-0.12	0±0.060	165,3	165,3	6°	3,530

IMPATTO GREEN:

Eurosnodi è particolarmente sensibile all'ambiente, infatti questi particolari, sono inseriti in sacchetti con all'interno striscia di carta **VCI**®, per preservare il prodotto dall'ossidazione, senza l'aggiunta oli protettivi.

GREEN IMPACT:

Eurosnodi has environment friendly attitude, these items are packaged together with a **VCI**® paper strip, it allows to resist corrosion avoiding preservative lubricant.

FE..U-N



TIPOLOGIA:

Terminale a snodo radiale in acciaio INOX con filettatura esterna.

ACCOPIAMENTO:

Acciaio Inox Cromato/tessuto PTFE autolubrificante.

Costruito secondo ISO 12240-4 con montato snodo sferico [GE..UK-N](#) secondo ISO12240-1 (pag.). Lubrificazione vietata.

CARATTERISTICHE:

Il corpo esterno è costruito in acciaio inox AISI 316 stampato ed [elettrucidato](#), mentre il GE è costruito in AISI 420C.

CAMPI DI APPLICAZIONE/NORMATIVE:

Terminale a snodo con lunga filettatura interna, adatti al montaggio su cilindri idraulici, e su leveraggi di macchinari industriali.

Questi terminali a snodo sono sottoposti a trattamento di elettrolucidatura secondo normativa MOCA, che li rende particolarmente adatti all'utilizzo in campo alimentare. Altri campi di utilizzo possono essere il settore chimico e farmaceutico. A richiesta fornibili con guarnizioni di protezione 2RS.

TYPE:

Stainless steel male threaded rod end.

COUPLING:

Chromed Stainless Steel/ PTFE NOT requiring maintenance.

Manufactured following ISO 12240-4, within assembled [GE..UK-N](#) ISO12240-1. Lubrication forbidden.

SPECIFICATION:

Shell made in forged stainless steel AISI 316, [electropolished](#), while plain spherical bearing is made in AISI420C.

APPLICATION FIELDS:

Hydraulic cylinder linking having female threa. These rod ends are subjected to electropolishing treatment according to MOCA regulations, which makes them particularly suitable for use in the food sector. Other fields of use can be the chemical and pharmaceutical sectors. Available version with 2RS seals.

FE..U-N

TERMINALI A SNODO IN ACCIAIO INOX STAINLESS STEEL BALL JOINT ENDS

- **SENZA MANUTENZIONE**
- MATERIALE CORPO: **INOX AISI 316**
- MATERIALE SFERA: ACCOPIAMENTO **INOX AISI 420** SU TESSUTO **PTFE**
- **MAINTENANCE FREE**
- HOUSING MATERIAL: **STAINLESS STEEL AISI 316**
- BEARING MATERIAL: COUPLING **STAINLESS STEEL AISI 420 + PTFE FABRIC**

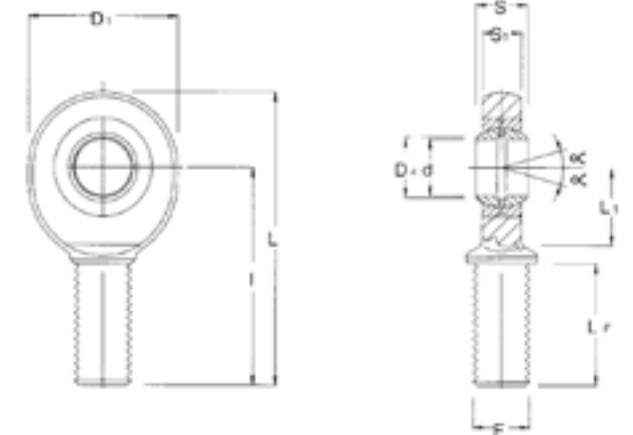

SIGLA CODE	d	l	s	LF	D1	D4	S1	L	L1	F	TOLLERANZE TOLERANCES		GIUOCO SNODO RADIALE RADIAL JOINT CLEARANCE	FATTORI DI CARICO LOAD FACTOR		ANGOLO D'OSCILLAZIONE ANGLE OF OSCILLATION	PESO WEIGHT
											d	D		STATICO CO STATIC CO	DINAMICO C DYNAMIC C		
											mm	mm	mm	KN	°	Kg.	
FE20U-N	20	78	16	43	53	24,1	13	106,5	27	M20x1,5	0/-0.010	0/-0.12	0±0.040	34,2	31,5	9°	0,310
FE25U-N	25	94	20	53	64	29,3	17	126	33	M24x2	0/-0.010	0/-0.12	0±0.050	47,3	47,3	7°	0,560
FE30U-N	30	110	22	65	73	34,2	19	146,5	37	M30x2	0/-0.010	0/-0.12	0±0.050	62,7	62,7	6°	0,890
FE35U-N	35	140	25	82	82	39,7	21	181	42	M36x3	0/-0.012	0/-0.12	0±0.050	83,2	83,2	6°	1,4
FE40U-N	40	150	28	86	93	45	23	196	48	M39x3	0/-0.012	0/-0.12	0±0.060	102,6	102,6	7°	1,8
FE45U-N	45	163	32	94	102	50,7	27	214	52	M42x3	0/-0.012	0/-0.12	0±0.060	136,8	136,8	7°	2,6
FE50U-N	50	185	35	106	112	56	30	241	60	M45x3	0/-0.012	0/-0.12	0±0.060	165,3	165,3	6°	3,4

IMPATTO GREEN:

Eurosnodi è particolarmente sensibile all'ambiente, infatti questi particolari, sono inseriti in sacchetti con all'interno striscia di carta **VCI®**, per preservare il prodotto dall'ossidazione, senza l'aggiunta oli protettivi.

GREEN IMPACT:

Eurosnodi has environment friendly attitude, these items are packaged together with a **VCI®** paper strip, it allows to resist corrosion avoiding preservative lubricant.

4FP..-N



TIPOLOGIA:

Forcella in acciaio INOX con foro e filettatura interna.

Costruito secondo UNI 1676 -DIN 71752.

CARATTERISTICHE:

Costruita in acciaio inox AISI 303.

CAMPI DI APPLICAZIONE/NORMATIVE:

Forcella filettata, adatta al montaggio su cilindri pneumatici, leveraggi di macchinari industriali per confezionamento, imballaggi, e dosatori alimentari. Questa Forcella oltre al campo alimentare è adatta per applicazioni aggressive come il settore chimico e farmaceutico.

TYPE:

Stainless steel clevis with hole and female thread.

Manufacturing following UNI1676 - DIN71752.

SPECIFICATION:

Made in AISI 303 stainless steel.

APPLICATION FIELDS:

Threaded clevis for pneumatic cylinders working in corrosive environments in several industries as food, chemical, pharma and packaging.

4FP..-N

FORCELLE IN ACCIAIO INOX CON FORO FILETTATO STAINLESS STEEL YOKES WITH THREADED HOLE

- UNI 1676 - DIN 71752
- MATERIALE: INOX AISI 303

- UNI 1676 - DIN 71752
- MATERIAL: STAINLESS STEEL AISI 303

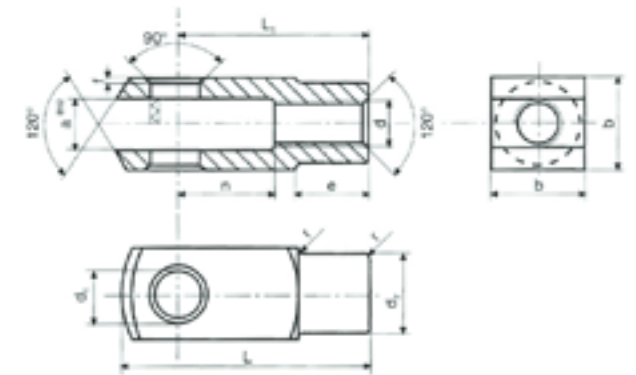

SIGLA CODE	PASSO DEL FILETTO THREAD LEAD	a	VALORI TOLLERANZA TOLERANCE VALUES		b	d1	VALORI TOLLERANZA TOLERANCE VALUES		d2	e	f	L	L1	n	PESO WEIGHT
			a(B12)				d1(H8)								Kg.
4FP4X8-N	M4x0,7	4	+0,14	+0,26	8	4	0	+0,018	8	6	0,5	21	16	8	0,005
4FP5X10-N	M5x0,8	5	+0,14	+0,26	10	5	0	+0,018	9	7,5	0,5	26	20	10	0,009
4FP6X12-N	M6x1	6	+0,14	+0,26	12	6	0	+0,018	10	9	0,5	31	24	12	0,015
4FP8X16-N	M8x1,25	8	+0,15	+0,30	16	8	0	+0,022	14	12	0,5	42	32	16	0,036
4FP10X20-N	M10x1,5	10	+0,15	+0,30	20	10	0	+0,022	18	15	0,5	52	40	20	0,07
4FP12X24-N	M12x1,75	12	+0,15	+0,33	24	12	0	+0,027	20	18	0,5	62	48	24	0,121
4FP16X32-N	M16x2	16	+0,15	+0,33	32	16	0	+0,027	26	24	1	83	64	32	0,25
4FP20X40-N	M20x2,5	20	+0,16	+0,37	40	20	0	+0,033	34	30	1	105	80	40	0,55

IMPATTO GREEN:

Eurosnodi è particolarmente sensibile all'ambiente, infatti questi particolari, sono inseriti in sacchetti con all'interno striscia di carta VCI®, per preservare il prodotto dall'ossidazione, senza l'aggiunta oli protettivi.

GREEN IMPACT:

Eurosnodi has environment friendly attitude, these items are packaged together with a VCI® paper strip, it allows to resist corrosion avoiding preservative lubricant.

4FP..C-N



TIPOLOGIA:

Forcella in acciaio INOX con foro e filettatura interna.

Costruito secondo DIN 71752 ISO8140-CETOP.

CARATTERISTICHE:

Costruita in acciaio inox AISI 303.

CAMPI DI APPLICAZIONE/NORMATIVE:

Forcella filettata, adatta al montaggio su cilindri pneumatici serie CETOP, leveraggi di macchinari industriali per confezionamento, imballaggi, e dosatori alimentari. Questa Forcella oltre al campo alimentare è adatta per applicazioni aggressive come il settore chimico e farmaceutico.

TYPE:

Stainless steel clevis with hole and female thread.

Manufacturing following DIN71752 ISO8140-CETOP.

SPECIFICATION:

Made in AISI 303 stainless steel.

APPLICATION FIELDS:

Threaded clevis for CETOP pneumatic cylinders working in corrosive environments in several industries as food, chemical, pharma and packaging.

4FP..C-N

FORCELLE IN ACCIAIO INOX STAINLESS STEEL YOKES

• DIN 71752 - ISO 8140 (CETOP)

• MATERIALE: INOX AISI 303

• DIN 71752 - ISO 8140 (CETOP)

• MATERIAL: STAINLESS STEEL AISI 303

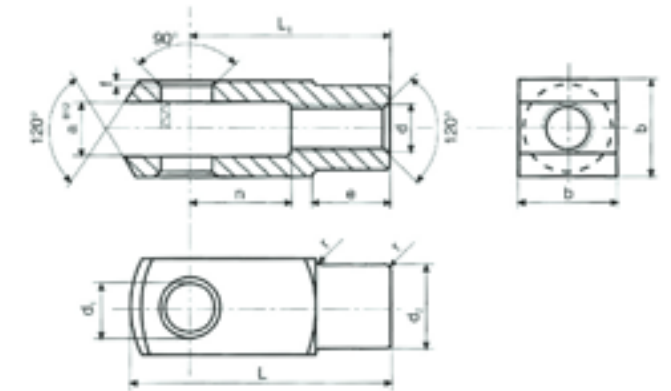

SIGLA CODE	PASSO DEL FILETTO THREAD LEAD	a	VALORI TOLLERANZA TOLERANCE VALUES		b	d1	VALORI TOLLERANZA TOLERANCE VALUES		d2	e	f	L	L1	n	r	PESO WEIGHT
			a(B12)	d1(H8)			Kg.									
4FP10X20C-N	M10x1,25	10	+0,15	+0,30	20	12	0	+0,022	18	15	0,5	52	40	20	0,5	0,07
4FP12X24C-N	M12x1,25	12	+0,15	+0,33	24	12	0	+0,027	20	18	0,5	62	48	24	0,5	0,12
4FP16X32C-N	M16x1,5	16	+0,15	+0,33	32	16	0	+0,027	26	24	1	83	64	32	1	0,25
4FP20X40C-N	M20x1,5	20	+0,16	+0,37	40	20	0	+0,033	34	30	1	105	80	40	1	0,55

IMPATTO GREEN:

Eurosnodi è particolarmente sensibile all'ambiente, infatti questi particolari, sono inseriti in sacchetti con all'interno striscia di carta VCI®, per preservare il prodotto dall'ossidazione, senza l'aggiunta oli protettivi.

GREEN IMPACT:

Eurosnodi has environment friendly attitude, these items are packaged together with a VCI® paper strip, it allows to resist corrosion avoiding preservative lubricant.

PF..C-N



TIPOLOGIA:

Perno in acciaio INOX per forcella con anelli elastici di fissaggio.

Costruito secondo DIN 71752 ISO8140-CETOP.

CARATTERISTICHE:

Costruita in acciaio inox AISI 303.

CAMPI DI APPLICAZIONE/NORMATIVE:

Questo perno viene accoppiato alle forcelle DIN 71752 ed ISO8140-CETOP. Questo Perno oltre al campo alimentare è adatto per applicazioni aggressive come il settore chimico e farmaceutico.

TYPE:

Stainless steel pin for clevis, with circlips.

Manufacturing following DIN 71752 ISO8140-CETOP.

SPECIFICATION:

Made in AISI 303 stainless steel.

APPLICATION FIELDS:

To be coupled with clevis DIN71752 and ISO8140-CETOP. For corrosive environment and aggressive applications as food, chemical or pharma industries..

PF..C-N

PERNI PER FORCELLE IN ACCIAIO INOX STAINLESS STEEL CLEVIS PINS

• DIN 71752 - ISO 8140 (CETOP)

• MATERIALE: INOX AISI 303

• DIN 71752 - ISO 8140 (CETOP)

• MATERIAL: STAINLESS STEEL AISI 303

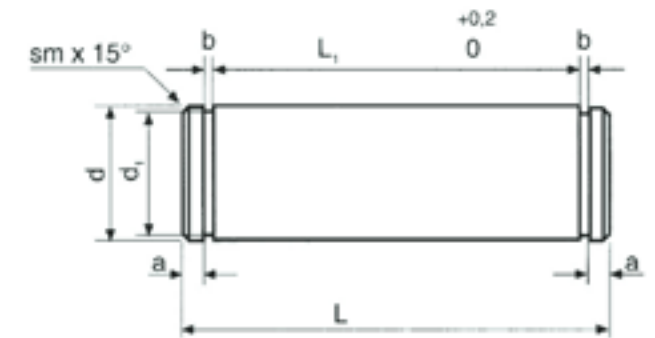

SIGLA CODE	d-h 11	L	d1	L1	a	b	PESO WEIGHT
							Kg.
PF10C-N	10	25	9,6	20	1,5	1,1	0,015
PF12C-N	12	30	11,5	24	2	1,1	0,026
PF16C-N	16	39	15,2	32	2,4	1,1	0,061
PF20C-N	20	48	19	40	2,9	1,3	0,118

IMPATTO GREEN:

Eurosnodi è particolarmente sensibile all'ambiente, infatti questi particolari, sono inseriti in sacchetti con all'interno striscia di carta **VCI**[®], per preservare il prodotto dall'ossidazione, senza l'aggiunta oli protettivi.

GREEN IMPACT:

Eurosnodi has environment friendly attitude, these items are packaged together with a **VCI**[®] paper strip, it allows to resist corrosion avoiding preservative lubricant.

GE..UK-N



TIPOLOGIA:

Snodo sferico **Radiale INOX**.

ACCOPIAMENTO:

Acciaio INOX Cromato /tessuto PTFE autolubrificante.

TEMPERATURA DI UTILIZZO:

GE..UK-N consigliata -60 /+80 °C
temperatura limite 130°C
GE..UK-2RS-N consigliata -20 /+80 °C
temperatura limite 130°C

CARATTERISTICHE:

L'anello esterno è prodotto in acciaio AISI420 temprato con riporto di tessuto PTFE. Anello interno prodotto in acciaio AISI420 temprato con superficie di strisciamento cromata. Gioco radiale standard CO. Aggiunta di guarnizioni a strisciamento per GE..UK-N-2RS-N. Lubrificazione Vietata.

CAMPI DI APPLICAZIONE:

Adatti per applicazioni con carichi elevati, unilaterali, senza sollecitazioni ad urti come ad esempio: apparecchi di sollevamento, tavole di sollevamento, bracci per gru, saracinesche. Questo GE oltre al campo alimentare è adatto per applicazioni aggressive come il settore chimico e farmaceutico.

NORMATIVE: DIN ISO 12240-1 Serie E

TYPE:

Plain spherical bearing made in **stainless steel**.

COUPLING:

Chromed stainless steel / PTFE liner.

WORKING TEMPERATURE:

GE..UK-N suggested -60°C / +80°C max
temperature 130°C
GE..UK-2RS-N suggested -20°C / +80°C max
temperature 130°C

SPECIFICATION:

Outer ring made in tempered AISI420 stainless steel, PTFE stuck on it. Inner ring made in tempered AISI420 stainless steel, chromed sliding surface. Radial clearance CO. Available version with 2RS seals. Lubrication forbidden.

APPLICATION:

Suitable for high one-sided loads, without bumps and shocks. Commonly used in lift applications, cranes, hatches and corrosive industrial applications as chemical, food and pharma.

STANDARD: DIN ISO 12240-1 Series E

GE..UK-N

SNODI SFERICI RADIALI IN ACCIAIO INOX STAINLESS STEEL RADIAL BALL JOINTS

- ISO 12240-1
- **SENZA MANUTENZIONE**
- ANELLO INTERNO: **INOX AISI 420**
- ANELLO ESTERNO: **INOX AISI 420**
- TESSUTO **PTFE**

- ISO 12240-1
- **MAINTENANCE FREE**
- **INNER RING: STAINLESS STEEL AISI 420**
- **OUTER RING: STAINLESS STEEL AISI 420**
- **PTFE FABRIC**

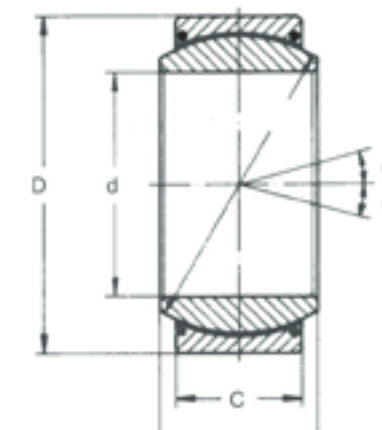

ART.	SIGLA - CODE <small>SNODO SENZA TENUTA BEARING WITHOUT SEALS</small>	ART.	SIGLA - CODE <small>SNODO CON TENUTA BEARING WITH SEALS</small>	d	D	S	C	TOLLERANZE TOLERANCES		FATTORI DI CARICO LOAD FACTOR		GRADI DEGRADES	PESO WEIGHT
								d	D	DINAMICO C DYNAMIC C	STATICO CO STATIC CO		
								mm	mm	KN			
516GE-N	GE8UK-N	-	-	8	16	8	5	-0,008	-0,008	16,35	7,90	15	0,007
517GE-N	GE10UK-N	-	-	10	19	9	6	-0,008	-0,009	24,19	11,68	12	0,011
579GE-N	GE12UK-N	-	-	12	22	10	7	-0,008	-0,009	31,92	15,39	11	0,016
519GE-N	GE15UK-N	-	-	15	26	12	9	-0,008	-0,009	50	25	8	0,025
520GE-N	GE17UK-N	-	-	17	30	14	10	-0,008	-0,009	64	32	10	0,038
583GE-N	GE20UK-N	526GE-N	GE20UK-2RS-N	20	35	16	12	-0,010	-0,011	90	45	9	0,0361
584GE-N	GE25UK-N	527GE-N	GE25UK-2RS-N	25	42	20	16	-0,010	-0,011	170	85	7	0,11
585GE-N	GE30UK-N	528GE-N	GE30UK-2RS-N	30	47	22	18	-0,010	-0,011	220	110	6	0,14
586GE-N	GE35UK-N	529GE-N	GE35UK-2RS-N	35	55	25	20	-0,012	-0,013	280	140	6	0,22
587GE-N	GE40UK-N	530GE-N	GE40UK-2RS-N	40	62	28	22	-0,012	-0,013	350	175	7	0,30
588GE-N	GE45UK-N	531GE-N	GE45UK-2RS-N	45	68	32	25	-0,012	-0,013	450	225	7	0,40
589GE-N	GE50UK-N	532GE-N	GE50UK-2RS-N	50	75	35	28	-0,012	-0,013	550	275	6	0,54
590GE-N	GE60UK-N	533GE-N	GE60UK-2RS-N	60	90	44	36	-0,015	-0,015	860	430	6	1,0
591GE-N	GE70UK-N	534GE-N	GE70UK-2RS-N	70	105	49	40	-0,015	-0,015	1100	550	6	1,5
535GE-N	GE80UK-N	540GE-N	GE80UK-2RS-N	80	120	55	45	-0,015	-0,015	1410	705	6	2,22
536GE-N	GE90UK-N	541GE-N	GE90UK-2RS-N	90	130	60	50	-0,020	-0,018	1720	860	5	2,7
537GE-N	GE100UK-N	549GE-N	GE100UK-2RS-N	100	150	70	55	-0,020	-0,018	2140	1070	7	4,3
538GE-N	GE110UK-N	550GE-N	GE110UK-2RS-N	110	160	70	55	-0,020	-0,025	2300	1150	6	4,7

PNEUMATICA

PNEUMATICS

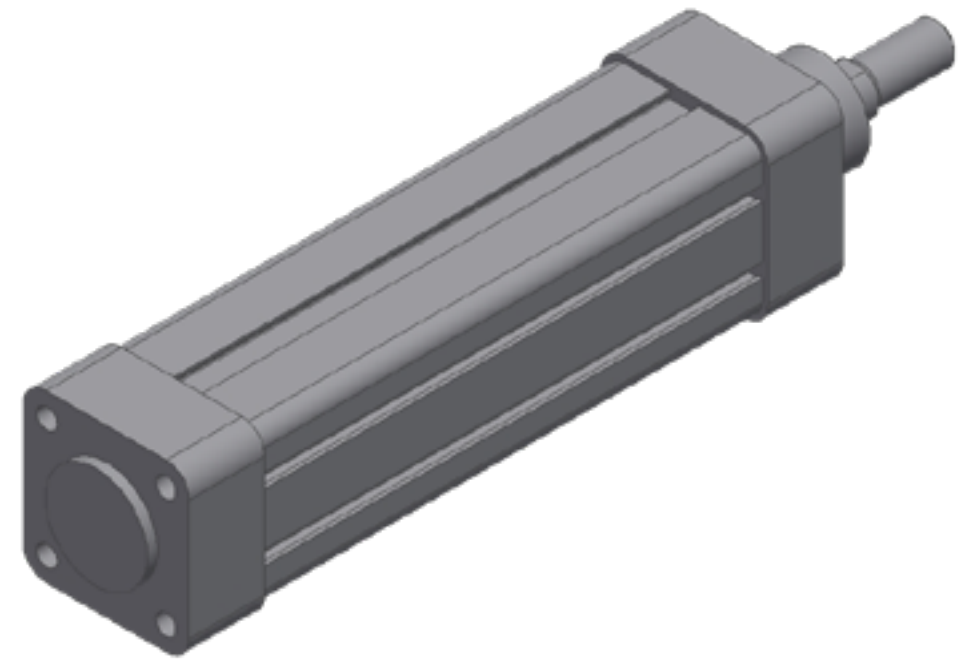

I dati non sono impegnativi / Data are not binding

APPLICAZIONI APPLICATIONS

- Macchine settore farmaceutico
- Macchine settore chimico
- Macchine settore alimentare
- Macchine per giardinaggio
- Macchine per imballaggio
- Macchine per imbottigliamento
- Macchine per l'automazione
- Macchine per il fitness
- Settore nautico
- Impianti per ceramiche
- Cilindri pneumatici
- Pallettizzatori
- Go-kart
- Settore motociclistico
e altro ancora ...

- *Machines for pharmaceutical industry*
- *Machines for chemical industry*
- *Machines for gardening*
- *Packaging machines*
- *Bottling machines*
- *Carton machines*
- *Machines for automation*
- *Fitness machines*
- *Nautical field*
- *Equipments for ceramics*
- *Pneumatic cylinders*
- *Pallettizing machines*
- *Go-kart*
- *Motocycle fields*
and more ...

PRONTUARIO HANDBOOK

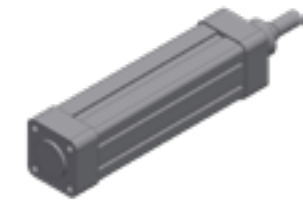

AL. Ø 08 - 10

	PF15.U	p. 224-225
	4FP4x8	p. 238-239
	FP08/10E	p. 270-271
	PP08/10E	p. 272-273
	CP08/10E	p. 274-275

AL. Ø 20

	PF18U	p. 224-225
	4FP8X16	p. 238-239
	FP20/25E	p. 270-271
	PP020/25E	p. 272-273
	CP20/25E	p. 274-275

AL. Ø 12 - 16

	PF16U	p. 224-225
	4FP6x12	p. 238-239
	FP12-16E	p. 270-271
	PP12-16E	p. 272-273
	CP12-16E	p. 274-275

AL. Ø 25

	PF110.1U	p. 224-225
	4FP10x20C	p. 238-239
	FP20/25E	p. 270-271
	PP020/25E	p. 272-273
	CP20/25E	p. 274-275

PRONTUARIO HANDBOOK

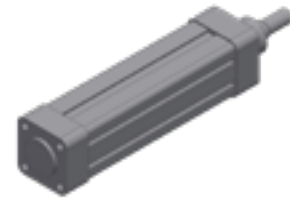

AL. Ø 32

	PFI10.1U	p. 224-225		CIPT32E	p. 266-267
	4FP10x20C	p. 234-235		PB32E	p. 268-269
	CFP32E	p. 254-255		CVP32E	p. 276-277
	PCP32E	p. 256-257		CLP32E	p. 278-279
	CMP32E	p. 258-259		PFP32E	p. 280-281
	CTP32E	p. 260-261		FLP32E	p. 282-283
	CMIP32E	p. 262-263			
	SCI32E	p. 264-265			

PRONTUARIO HANDBOOK

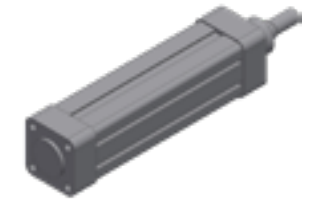

AL. Ø 40

	PFI12.1U	p. 224-225		CIPT40E	p. 266-267
	4FP12x24C	p. 234-235		PB40E	p. 268-269
	CFP40E	p. 254-255		CVP40E	p. 276-277
	PCP40E	p. 256-257		CLP40E	p. 278-279
	CMP40E	p. 258-259		PFP40E	p. 280-281
	CTP40E	p. 260-261		FLP40E	p. 282-283
	CMIP40E	p. 262-263			
	SCI40E	p. 264-265			

PRONTUARIO HANDBOOK

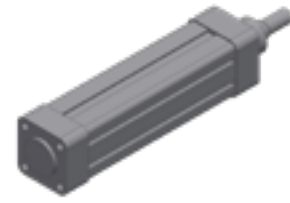

AL. Ø 50

	PFI16.1U	p. 224-225
	4FP16x32C	p. 234-235
	CFP50E	p. 254-255
	PCP50E	p. 256-257
	CMP50E	p. 258-259
	CTP50E	p. 260-261
	CMIP50E	p. 262-263
	SCI50E	p. 264-265

	CIPT50E	p. 266-267
	PB50E	p. 268-269
	CVP50E	p. 276-277
	CLP50E	p. 278-279
	PFP50E	p. 280-281
	FLP50E	p. 282-283

PRONTUARIO HANDBOOK

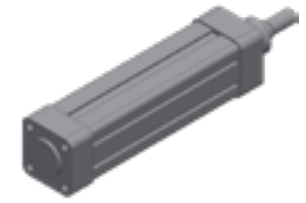

AL. Ø 63

	PFI16.1U	p. 224-225
	4FP16x32C	p. 234-235
	CFP63E	p. 254-255
	PCP63E	p. 256-257
	CMP63E	p. 258-259
	CTP63E	p. 260-261
	CMIP63E	p. 262-263
	SCI63E	p. 264-265

	CIPT63E	p. 266-267
	PB63E	p. 268-269
	CVP63E	p. 276-277
	CLP63E	p. 278-279
	PFP63E	p. 280-281
	FLP63E	p. 282-283

PRONTUARIO HANDBOOK

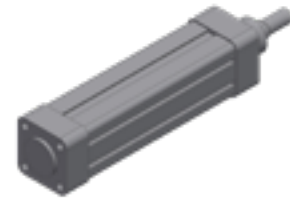

AL. Ø 80

	PFI16.1U	p. 224-225
	4FP16x32C	p. 234-235
	CFP80E	p. 254-255
	PCP80E	p. 256-257
	CMP80E	p. 258-259

	CTP80E	p. 260-261
	CMIP80E	p. 262-263
	SCI80E	p. 264-265
	FLP80E	p. 282-283

PRONTUARIO HANDBOOK

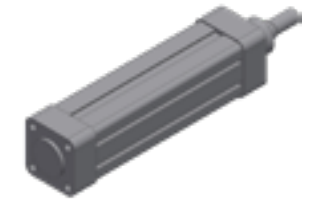

AL. Ø 100

	PFI20.1U	p. 224-225
	4FP20x40C	p. 234-235
	CFP100E	p. 254-255
	PCP100E	p. 256-257
	CMP100E	p. 258-259

	CTP100E	p. 260-261
	CMIP100E	p. 262-263
	SCI100E	p. 264-265
	FLP100E	p. 282-283

PRONTUARIO HANDBOOK

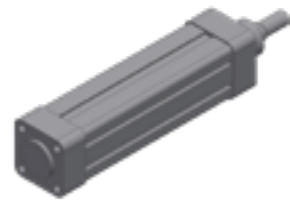

AL. Ø 125

	PFI30.1U	p. 224-225		CTP125E	p. 260-261
	4FP30x54C	p. 234-235		CMIP125E	p. 262-263
	CFP125E	p. 254-255		SCI125E	p. 264-265
	PCP125E	p. 256-257		FLP125E	p. 282-283
	CMP125E	p. 258-259			

PRONTUARIO HANDBOOK

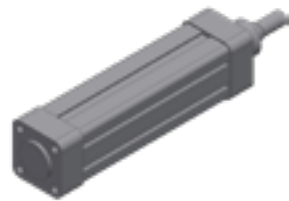

AL. Ø 160

	PFI35.1U	p. 224-225		PFI35.1U	p. 224-225
	4FP35x72C	p. 234-235		4FP35x72C	p. 234-235
	CFP160E	p. 254-255		CFP200E	p. 254-255
	PCP160E	p. 256-257		PCP200E	p. 256-257
	CMP160E	p. 258-259		CMP200E	p. 258-259
	CTP160E	p. 260-261		CTP200E	p. 260-261
	CMIP160E	p. 262-263		CMIP200E	p. 262-263
	SCI160E	p. 264-265		SCI200E	p. 264-265
	FLP160E	p. 282-283		FLP200E	p. 282-283

PFI..U

SKF SIKB..F / INA GINFR..PW

**TIPOLOGIA:**

Terminale a snodo radiale con filettatura interna.

ACCOPIAMENTO:

Acciaio cromato /tessuto PTFE autolubrificante.

Costruito secondo ISO 12240-4K con montato all'interno uno snodo sferico secondo ISO12240-1 serie K. Lubrificazione vietata.

CARATTERISTICHE:

Il corpo esterno è costruito in acciaio C45 stampato, mentre il GE è costruito in ottone, PTFE, ed acciaio cromato.

Presentano una lunga filettatura interna, adatta ad un'ampia regolazione dell'interasse.

Forniti con trattamento di **Zincatura galvanica**.

CAMPI DI APPLICAZIONE:

Terminale a snodo con lunga filettatura interna, adatti al montaggio su cilindri pneumatici, leveraggi di macchinari industriali, per confezionamento, imballaggi, e tutti quei movimenti in cui sia necessario garantire un corretto allineamento delle strutture.

NORMATIVE: DIN ISO 12240-4k, ISO 8139, ISO 6431, ISO 15552, ISO 21287, CNOMO 06.07.02.

TYPE:

Female threaded rod end.

SLIDING SURFACE:

Chromed steel/PTFE self lubricating.

Manufactured following ISO 12240-4K, within assembled IS12240-1 series K bearing. Lubrication forbidden.

SPECIFICATION:

Shell made in forged C45 steel, while plain spherical bearing is made in brass, PTFE and chromed plating. Items have long inner thread to adapt distance.

Galvanized zinc layer.

APPLICATION:

Pneumatic cylinder linking having female thread, to be used in pneumatic cylinders for industrial application. Items have long inner thread to adapt distance.

STANDARD: DIN ISO 12240-4k, ISO 8139, ISO 6431, ISO 15552, ISO 21287, CNOMO 06.07.02.

PFI..U

TERMINALI A SNODO
BALL JOINT ENDS**VERSIONE STANDARD**

- ISO 12240-4K
- ACCOPIAMENTO: ACCIAIO CROMATO SU PTFE, ZINCATO

STANDARD VERSION

- ISO 12240-4K
- COUPLING: CHROMED STEEL/PTFE FABRIC

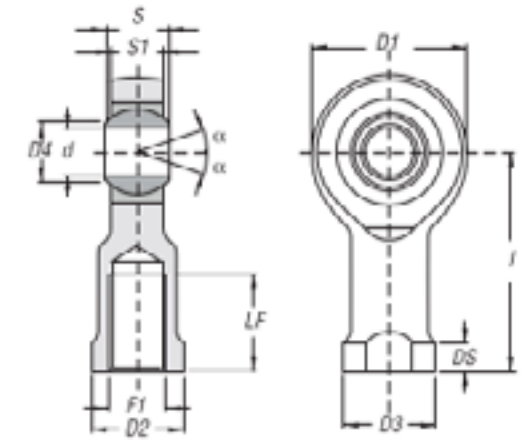
**VERSIONE INOX - CODICE PFI .. U-H/I**

- ISO 12240-4K
- MATERIALE CORPO: INOX AISI 304
- MATERIALE SFERA: INOX AISI 440C
- INSERTO: PTFE

STAINLESS STEEL VERSION CODE PFI .. U-H/I

- ISO 12240-4K
- HOUSING MATERIAL: STAINLESS STEEL AISI 304
- BEARING MATERIAL: STAINLESS STEEL AISI 440C
- INSERTO: PTFE

PFI .. U

SIGLA CODE	Alesaggio Bore	Q.tà Q.ty	d H7	D4	S	S1	D1	F	I	LF	D3	DS	D2	FATTORI DI CARICO LOAD FACTOR		ANGOLO DI OSILLAZIONE ANGLE OF OSCILLATION	PESO WEIGHT
														DINAMICO C DYNAMIC CO	STATICO CO STATIC CO		
														KN	kg		
PFI5.1U	8-10	30	5	7,7	8	6	18	M4x0,7	27	8	12	4	9	3,2	7	13°	0,018
PFI5U	-	30	5	7,7	8	6	18	M5x0,8	27	8	12	4	9	3,2	7	13°	0,018
PFI6U	12-16	25	6	9	9	7	20	M6x1	30	9	13	5	11	3,5	8	13°	0,026
PFI8U	20	15	8	10,4	12	9	24	M8x1,25	36	12	16	5	14	5,8	13	13°	0,045
PFI10U	-	10	10	12,9	14	11	28	M10x1,5	43	15	19	6,5	17	8,6	18	13°	0,076
PFI10.1U	25-32	10	10	12,9	14	11	28	M10x1,25	43	15	19	6,5	17	8,6	18	13°	0,076
PFI12U	-	10	12	15,4	16	12	32	M12x1,75	50	18	22	6,5	19	11,5	24	13°	0,114
PFI12.1U	40	10	12	15,4	16	12	32	M12x1,25	50	18	22	6,5	19	11,5	24	13°	0,144
PFI14U	-	6	14	16,9	19	14	36	M14x2	57	21	25	8	22	17,5	36	15°	0,158
PFI14.1U	-	6	14	16,9	19	14	36	M14x1,25	57	21	25	8	22	17,5	36	15°	0,158
PFI16U	-	4	16	19,4	21	15	42	M16x2	64	24	27	8	22	20	40	15°	0,2
PFI16.1U	50-60	4	16	19,4	21	15	42	M16x1,5	64	24	27	8	22	20	40	15°	0,2
PFI18U	-	2	18	21,9	23	17	46	M18x1,5	71	27	31	10	27	27	50	15°	0,288
PFI20U	80-100	2	20	24,4	25	18	50	M20x1,5	77	30	37	10	30	31	60	15°	0,372
PFI22U	-	1	22	25,9	28	20	54	M22x1,5	84	33	37	12	32	43	72	15°	0,475
PFI25U	-	1	25	29,6	31	22	60	M24x2	94	36	42	12	36	50	85	15°	0,673
PFI28U	125	1	28	32,3	35	25	66	M27x2	103	41	46	14	41	60	90	15°	0,95
PFI30U	-	1	30	34,9	37	26	70	M30x2	110	45	50	15	41	66	110	15°	1,05
PFI30.1U	125	1	30	34,9	37	26	70	M27x2	110	45	51	15	41	66	110	15°	1,05
PFI35.1U	160-200	-	35	39,2	43	28	80	M36x2	125	60	56	17	50	140	110	15°	1,60
PFI40U	250	-	40	45,4	49	33	102	M42x2	142	62	69	25	55	169	132	15°	2,80
PFI50U	300	-	50	55,8	60	45	117	M48x2	160	65	75	25	65	265	200	15°	5,00

PFE..U

SKF SAKB..F / INA GAKFR..PW



TIPOLOGIA:

Terminale a snodo radiale con filettatura esterna.

ACCOPIAMENTO:

Acciaio cromato /tessuto PTFE autolubrificante.

Costruito secondo ISO 12240-4K con montato all'interno uno snodo sferico secondo ISO12240-1 serie K. Lubrificazione vietata.

CARATTERISTICHE:

Il corpo esterno è costruito in acciaio C45 stampato, mentre il GE è costruito in ottone, PTFE, ed acciaio cromato.

Presentano una lunga filettatura interna, adatta ad un'ampia regolazione dell'interasse.

Forniti con trattamento di **Zincatura galvanica**.

CAMPI DI APPLICAZIONE:

Terminale a snodo con lunga filettatura **esterna**, adatti al montaggio su cilindri pneumatici, leveraggi di macchinari industriali, per confezionamenti, imballaggi, e tutti quei movimenti in cui sia necessario garantire un corretto allineamento delle strutture.

NORMATIVE: DIN ISO 12240-4k.

TYPE:

Female threaded rod end.

SLIDING SURFACE:

Chromed steel/PTFE self lubricating.

Manufactured following ISO 12240-4K, within assembled IS12240-1 series K bearing. Lubrication forbidden.

SPECIFICATION:

Shell made in forged C45 steel, while plain spherical bearing is made in brass, PTFE and chromed plating. Items have long inner thread to adapt distance.

Galvanized zinc layer.

APPLICATION:

Pneumatic cylinder linking having male thread, to be used in pneumatic cylinders for industrial application. Items have long inner thread to adapt distance.

STANDARD: IN ISO 12240-4k.

PFE..U

TERMINALI A SNODO BALL JOINT ENDS

VERSIONE STANDARD

- ISO 12240-4K
- ACCOPIAMENTO: **ACCIAIO CROMATO SU PTFE, ZINCATO**

• STANDARD VERSION

- ISO 12240-4K
- COUPLING: **CHROMED STEEL/PTFE FABRIC**

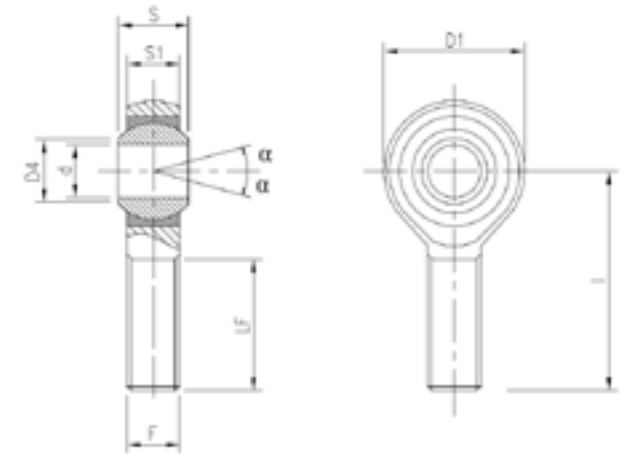

VERSIONE INOX - CODICE PFI .. U-H/I

- ISO 12240-4K
- MATERIALE CORPO: **INOX AISI 304**
- MATERIALE SFERA: **INOX AISI 440C**
- INSERTO: **PTFE**

• STAINLESS STEEL VERSION CODE PFI .. U-H/I

- ISO 12240-4K
- HOUSING MATERIAL: **STAINLESS STEEL AISI 304**
- BEARING MATERIAL: **STAINLESS STEEL AISI 440C**
- INSERTO: **PTFE**

PFE.. U

SIGLA CODE	Q.tà Q.ty	d	D4	S	S1	D1	F	I	LF	FATTORI DI CARICO LOAD FACTOR		ANGOLO DI OSCILLAZIONE ANGLE OF OSCILLATION	PESO WEIGHT
										DINAMICO C DYNAMIC C	STATICO CO STATIC CO		
										KN		°	Kg.
PFE5U	30	5	7,7	8	6	18	M5x0,8	33	20	3,2	7	13°	0,014
PFE6U	25	6	9	9	7	20	M6x1	36	22	3,5	8	13°	0,019
PFE8U	15	8	10,4	12	9	24	M8x1,25	42	25	5,8	13	13°	0,036
PFE10U	10	10	12,9	14	11	28	M10x1,5	48	29	8,6	18	13°	0,06
PFE12U	10	12	15,4	16	12	32	M12x1,75	54	33	11,5	24	13°	0,089
PFE14U	6	14	16,9	19	14	36	M14x2	60	36	17,2	36	15°	0,129
PFE16U	4	16	19,4	21	15	42	M16x2	66	40	20	40	15°	0,181
PFE18U	2	18	21,9	23	17	44	M18x1,5	72	44	27	50	15°	0,25
PFE20U	2	20	24,4	25	18	50	M20x1,5	78	47	31	60	15°	0,333
PFE22U	1	22	25,9	28	20	54	M22x1,5	84	51	43	72	15°	0,43
PFE25U	1	25	29,5	31	22	60	M24x2	94	57	50	85	15°	0,575
PFE28U	1	28	32,3	35	25	66	M27x2	103	62	60	90	15°	0,8
PFE30U	1	30	34,9	37	26	70	M30x2	110	66	66	110	15°	0,996

GE..K



TIPOLOGIA:

Snodo sferico **Radiale**.

ACCOPIAMENTO:

Acciaio Cromato /tessuto PTFE autolubrificante.

TEMPERATURA DI UTILIZZO:

consigliata -60 /+80 °C
temperatura limite 130°C

CARATTERISTICHE:

Anello esterno in pezzo unico di ottone con all'interno striscia di PTFE.

Anello interno costruito in acciaio 100Cr6 temprato con superficie di strisciamento cromata. Lubrificazione Vietata.

CAMPI DI APPLICAZIONE:

Adatti per applicazioni con carichi modesti, ed elevate velocità di movimento, senza sollecitazioni ad urti.

NORMATIVE: DIN ISO 12240-1 Serie K.

TYPE:

Spherical plain bearing **radial**.

COUPLING:

Chromed steel / PTFE liner.

WORKING TEMPERATURE:

suggested -60/+80°C
max temp 130°C

SPECIFICATION:

Outer ring made in single brass piece having PTFE stuck internally. Inner ring made in 100Cr6 tempered steel having sliding surface chromed. Forbidden lubrication.

APPLICATION:

For medium-low loads requiring speed of movement, without stresses or impacts.

STANDARD: DIN ISO 12240-1 Series K.

GE..K

SNODI SFERICI RADIALI SPHERICAL PLAIN BEARING

- ACCOPIAMENTO: **ACCIAIO SU PTFE**
- SENZA MANUTENZIONE
- COUPLING: **STEEL/PTFE**
- MAINTENANCE FREE

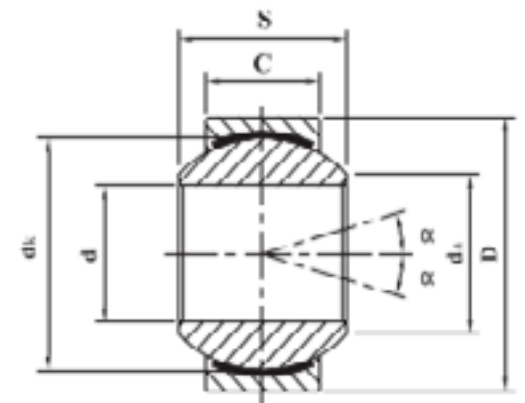

SIGLA - CODE	d H7	da	S	C	D	dk	α	FATTORI DI CARICO LOAD FACTOR		PESO WEIGHT
								DINAMICO C DYNAMIC C	STATICO CO STATIC CO	
								KN		Kg.
GE5K	5	7,7	8	6	13	11,1	13	17	6,2	0,007
GE6K	6	8,9	9	6,75	16	12,7	13	22	7,5	0,010
GE8K	8	10,3	12	9	19	15,8	13	36	12	0,016
GE10K	10	12,9	14	10,5	22	19	13	50	17	0,031
GE12K	12	15,4	16	12	26	22,2	13	67	22	0,065
GE14K	14	16,8	19	13,5	28	25,4	15	86	28	0,090
GE16K	16	19,3	21	15	32	28,5	15	107	35	0,100
GE18K	18	21,8	23	16,5	35	31,7	15	131	47	0,125
GE20K	20	24,3	25	18	40	34,9	15	157	51	0,180
GE22K	22	25,8	28	20	42	38,1	15	191	62	0,210
GE25K	25	29,8	31	22	47	42,8	15	236	77	0,295
GE30K	30	34,8	37	25	55	50,8	15	318	103	0,425
GE35K	35	37,7	43	28	62	57,1	16	400	130	0,500
GE40K	40	45,2	49	33	75	66,6	17	550	179	0,900
GE50K	50	56,6	60	45	90	82,5	12	928	302	1,640

SA

**TIPOLOGIA:**

Snodo angolare.

ACCOPIAMENTO:

Acciaio/Acciaio.

CARATTERISTICHE:

Snodo sferico angolare a 90° con estremità filettate maschio/ femmina. Costruito in acciaio 9SMnPb28.

Forniti con trattamento di [Zincatura galvanica](#).

CAMPI DI APPLICAZIONE:

Snodo angolare per applicazioni su leveraggi di macchinare, dove è necessario ottenere un movimento di rotazione sul perno, e oscillazioni sul proprio asse

NORMATIVE: DIN 71802.

TYPE:

Adjustable corner connection.

COUPLING:

Steel/Steel.

SPECIFICATION:

Adjustable 90° corner connection, edges male/ female threaded.

[Galvanized zinc layer](#).

APPLICATION:

To be used on application where it's required oscillation on axe or rotation of shaft.

STANDARD: DIN 71802.

SA

SNODI ANGOLATI CON TESTA SFERICA TEMPRATA

ANGULAR BEARINGS WITH HARDENED SPHERICAL BALL

• MATERIALE: ACCIAIO SU ACCIAIO, ZINCATO

• MATERIAL: STEEL ON STEEL, GALVANIZED

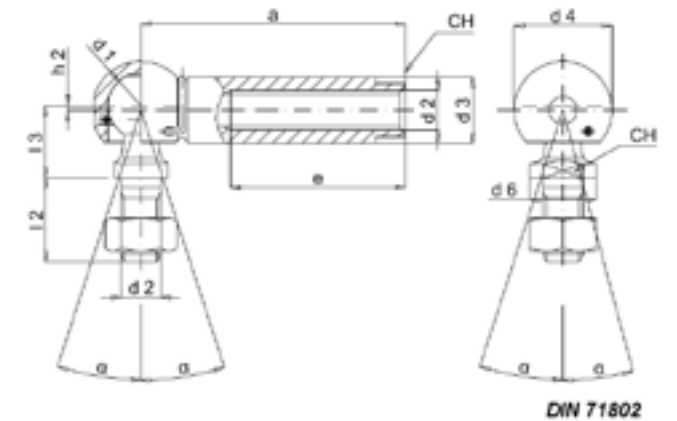

SIGLA - CODE	d1	d2	a	d3	d4	d6	e	h2	l2	l3	CH	α	PESO WEIGHT
													Kg.
SA05	8	M5	22	8	12,8	8	10,2	0,65	10	9	7	10	0,0152
SA06	10	M6	25	10	14,8	10	11,5	0,70	12,5	11	8	12	0,0250
SA08	13	M8	30	13	19,3	13	14	1,15	16,5	13	11	12	0,0530
SA10	16	M10	35	16	24	16	15,5	1,15	20	16	13	12	0,1035
SA14.1	19	M14x1,5	45	19	30	19	21,5	0,50	28	20	-	15	0,2209
SA14	19	M14x2	45	19	30	19	21,5	0,50	28	20	-	15	0,2209

SAD



TIPOLOGIA:

Snodo angolare.

ACCOPIAMENTO:

Acciaio/Acciaio.

CARATTERISTICHE:

Snodo assiale autoallineante consente la compensazione di flessioni angolari e piccoli scostamenti radiali. presenta estremità filettate maschio/ femmina.

Costruito in acciaio 9SMnPb28.

Forniti con trattamento di [Zincatura galvanica](#).

CAMPI DI APPLICAZIONE:

Snodo assiale autoallineante per applicazioni su cilindri pneumatici . Questo snodo, serve per correggere gli errori di allineamento, sia radiali che angolari , tipici su macchinari costruiti di carpenteria. Utilizzare questo accessorio, allunga la vita del cilindro pneumatico, in quanto diminuiscono le sollecitazioni da sfregamento.

NORMATIVE: ISO 6431, ISO 15552, ISO 21287, CNOMO 06.07.02.

TYPE:

Adjustable corner connection.

COUPLING:

Steel/Steel.

SPECIFICATION:

Self aligning axial link allowing compensation of deviations and small radial deflections. Threaded edges male/female. Made in steel 9SMnPb28.

[Galvanized zinc layer.](#)

APPLICATION:

Self-aligning axial link to be used in pneumatic cylinders. Useful to compensate mismatch in alignment, both radial and axial, commonly happening in equipment assembly. This tool increases pneumatic cylinder lifelong by reducing rubbing stress.

STANDARD: ISO 6431, ISO 15552, ISO 21287, CNOMO 06.07.02.

SAD

SNODI AUTOALLINEANTI SELF-ALIGNING BEARINGS

• MATERIALE: ACCIAIO SU ACCIAIO, ZINCATO

• MATERIAL: STEEL ON STEEL, GALVANIZED

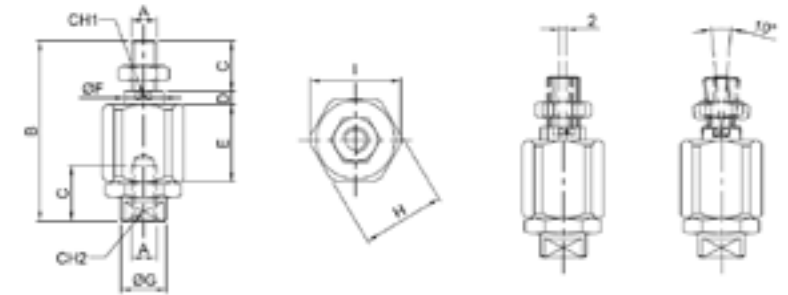

SIGLA CODE	CILINDRO CYLINDER Ø	A	B	C	D	E	F	G	H	I	CH1	CH2	PESO WEIGHT Kg.
		SAD06	12/16	M6x1	35	10	3,5	17,5	6	8,5	14,5	13	5
SAD08	20	M8x1,25	57	20	4	28,8	8	12,5	19	17	7	11	0,06
SAD10.1	25/32	M10x1,25	71	20	5	35	14	22	32	30	12	19	0,22
SAD10	-	M10x1,5	71	20	5	35	14	22	32	30	12	19	0,22
SAD12.1	40	M12x1,25	75	24	5	35	14	22	32	30	12	19	0,23
SAD12	-	M12x1,75	75	24	5	35	14	22	32	30	12	19	0,23
SAD16.1	50/63	M16x1,5	103	32	8	54	22	32	45	41	20	30	0,66
SAD20.1	80/100	M20x1,5	119	40	8	54	22	32	45	41	20	30	0,7

4FP..C

**TIPOLOGIA:**

Forcella con foro e filettatura interna.

Costruito secondo DIN 71752 ISO8140-CETOP.

CARATTERISTICHE:

Costruita in acciaio 9SMnPb28.

Forniti con trattamento di [Zincatura galvanica](#).

CAMPI DI APPLICAZIONE:

Forcella filettata, adatta al montaggio su cilindri pneumatici serie CETOP, leveraggi di macchinari industriali per confezionamento, imballaggi, dosatori.

NORMATIVE: DIN 71752 , ISO8140-CETOP , ISO 6431, ISO 15552, ISO 21287, CNOMO 06.07.02.

TYPE:

Clevis with hole and female thread.

Manufacturing following DIN 71752 ISO8140-CETOP

SPECIFICATION:

Made in steel 9SMnPb28.

[Galvanized zinc layer](#).

APPLICATION:

Threaded clevis for pneumatic cylinders series CETOP, industrial packaging equipment, food industry and solar panel tracker.

STANDARD: DIN 71752 , ISO8140-CETOP , ISO 6431, ISO 15552, ISO 21287, CNOMO 06.07.02.

4FP..C

FORCELLE
YOKES

VERSIONE STANDARD

• MATERIALE: 9 SMnPB28, ZINCATO

• STANDARD VERSION

• MATERIAL: 9 SMnPB28, GALVANIZED

VERSIONE INOX - CODICE 4FP ..C-N

• DIN 71752 - ISO 8140 (CETOP)

• MATERIALE: INOX AISI 303

VERSION STEEL - VERSION CODE 4FP ..C-N

• DIN 71752 - ISO 8140

• MATERIALE: STAINLESS STEEL AISI 303

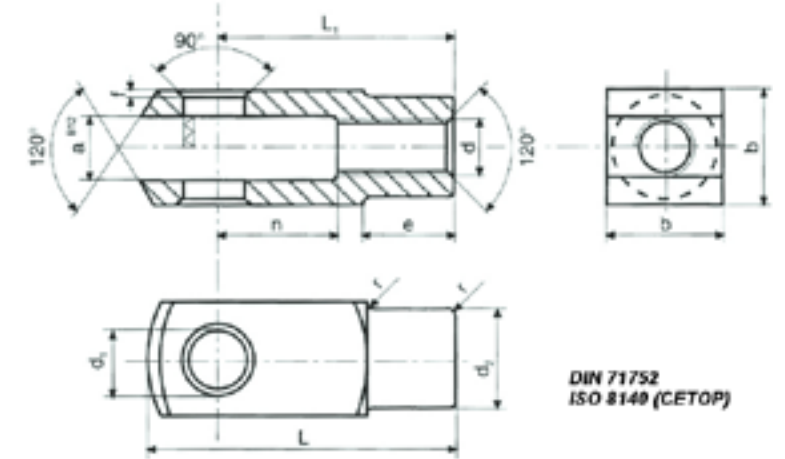

DIN 71752
ISO 8140 (CETOP)

SIGLA CODE	CILINDRO CYLINDER	Q.tà Q.ty	D FILETTO D THREAD	a	VALORI TOLLERANZA TOLERANCE VALUES		b	d1	VALORI TOLLERANZA TOLERANCE VALUES		d2	e	f	L	L1	n	r	FATTORI DI CARICO LOAD FACTOR	
					a(B12)				d1(H9)									STATICO CO STATIC CO	PESO WEIGHT
	Ø																	KN	Kg.
4FP10X20C	25/32	10	M10x1,25	10	+0,150	+0,300	20	12	+0,043	0	18	15	0,5	52	40	20	0,5	2,0	0,070
4FP12X24C	40	5	M12x1,25	12	+0,150	+0,330	24	12	+0,043	0	20	18	0,5	62	48	24	0,5	2,88	0,120
4FP16X32C	50/63	2	M16x1,5	16	+0,150	+0,330	32	16	+0,043	0	26	24	1	83	64	32	1	5,12	0,250
4FP20X40C	80/100	1	M20x1,5	20	+0,160	+0,370	40	20	+0,052	0	34	30	1	105	80	40	1	8,0	0,550
4FP25X50C*	-	1	M24x2	25	+0,160	+0,370	50	25	+0,052	0	42	36	1	132	100	50	1	12,5	1,100
4FP30X54C*	125	1	M27x2	30	+0,160	+0,370	55	30	+0,062	0	48	38	1	148	110	54	1	12,5	1,460
4FP35X72C*	160/200	1	M36x2	35	+0,170	+0,420	70	35	+0,062	0	60	40	1	188	144	72	1	24,5	3,270
4FP42X84C*	250	-	M42x2	42	+0,180	+0,430	85	42	+0,062	0	70	63,5	1	232	168	84	5	35,5	5,3
4FP50X96C*	300	-	M48x2	50	+0,180	+0,430	95	50	+0,062	0	82	73	1	265	192	96	5	41	7,9

Note: * Dimensioni non a norma

Note: * Dimension do not follow the standard

CF..

**TIPOLOGIA:**

Clips elastica con perno per forcella.
Adatto al mantaggio sia su forcelle [4FP..C](#) che [4FP..](#)

CARATTERISTICHE:

Costruita in acciaio armonico.
Forniti con trattamento di [Zincatura galvanica](#).

CAMPI DI APPLICAZIONE:

Clips con perno per forcella con bloccaggio elastico di sicurezza, di veloce montaggio e smontaggio.

TYPE:

Locking clip with pin for clevis.
To be assembled on clevises [4FP..C](#) and [4FP..](#)

SPECIFICATION:

Made in Spring steel
[Galvanized zinc layer](#).

APPLICATION:

Locking clip for clevis with safety elastic lockout,
fast mounting and disassemble.

CF..

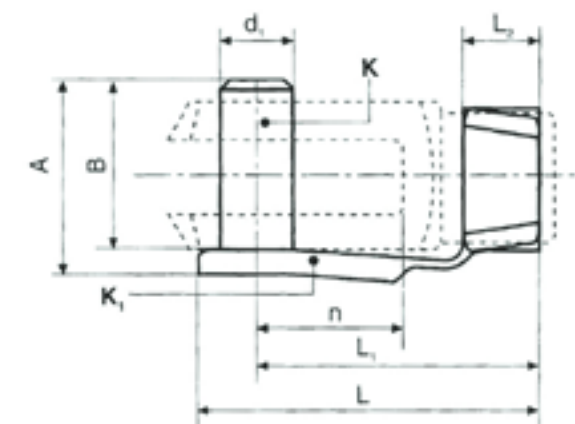
CLIPS PER FORCELLE
LOCKABLE PINS

SIGLA CODE	d1	n	A	B	L	L1	L2	PESO WEIGHT
								Kg.
CF4X8	4	8	11	9	19	15	5	0,002
CF5X10	5	10	13,5	12	23	19	6	0,003
CF6X12	6	12	16	14	28	23	6	0,005
CF8X16	8	16	22	19	37	31	8	0,011
CF10X20	10	20	26	23	46	39	10	0,019
CF12X24	12	24	32	28	55	47	12	0,032
CF14X28	14	28	35	31	62	52	14	0,047
CF16X32	16	32	40	36	72	62	14	0,067
CF20X40	20	40	48	44	88	72	16	0,130

4FP..

**TIPOLOGIA:**

Forcella con foro e filettatura interna.

Costruito secondo UNI 1676 -DIN 71752.

CARATTERISTICHE:

Costruita in acciaio 9SMnPb28.

Forniti con trattamento di [Zincatura galvanica](#).

CAMPI DI APPLICAZIONE:

Forcella filettata, adatta al montaggio su cilindri pneumatici, leveraggi di macchinari industriali per confezionamento, imballaggi, dosatori.

TYPE:

Clevis with hole and female thread.

Standard: UNI 1676 - DIN 71752.

SPECIFICATION:

Made in steel 9SMnPb28.

Galvanized zinc layer.

APPLICATION:

Threaded clevis for pneumatic cylinders, commonly used in industrial equipment and machineries, solar tracker and food industry.

4FP..

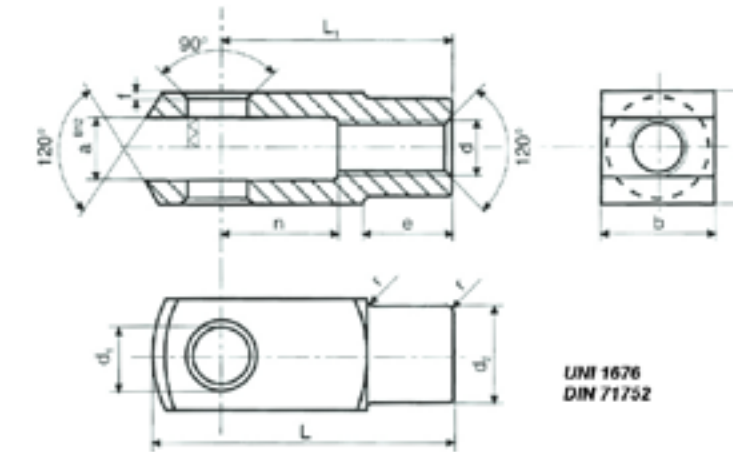
**FORCELLE
CON FORO FILETTATO**
YOKES WITH THREADED HOLE**VERSIONE STANDARD**

• MATERIALE: 9 SMnPB28, ZINCATO

• STANDARD VERSION

• MATERIAL: 9 SMnPB28, GALVANIZED

VERSIONE INOX - CODICE 4FP ..N

• UNI 1676 -DIN 71756

• MATERIALE: INOX AISI 303

VERSION STEEL - VERSION CODE 4FP ..N

• UNI 1676 . DIN 71756

• MATERIALE: STAINLESS STEEL AISI 303

SIGLA CODE	CILINDRO CYLINDER Ø	Q.tà Q.ty	D FILETTO D THREAD	a	VALORI TOLLERANZA TOLERANCE VALUES		b	d1	VALORI TOLLERANZA TOLERANCE VALUES		d2	e	f	L	L1	n	PESO WEIGHT
					a(B12)				d1(H9)								Kg.
4FP4X8	8/10	150	M4x0,7	4	+0,140	+0,260	8	4	0	+0,025	8	6	0,5	21	16	8	0,005
4FP5X10	-	80	M5x0,8	5	+0,140	+0,260	10	5	0	+0,030	9	7,5	0,5	26	20	10	0,009
4FP6X12	12/16	30	M6x1	6	+0,140	+0,260	12	6	0	+0,036	10	9	0,5	31	24	12	0,015
4FP8X16	20	12	M8x1,25	8	+0,150	+0,300	16	8	0	+0,036	14	12	0,5	42	32	16	0,036
4FP10X20	-	10	M10x1,5	10	+0,150	+0,300	20	10	0	+0,043	18	15	0,5	52	40	20	0,070
4FP12X24	-	5	M12x1,75	12	+0,150	+0,330	24	12	0	+0,043	20	18	0,5	62	48	24	0,121
4FP14X28	-	2	M14x2	14	+0,150	+0,330	27	14	0	+0,043	24	22,5	1	72	56	28	0,176
4FP16X32	-	2	M16x2	16	+0,150	+0,330	32	16	0	+0,043	26	24	1	83	64	32	0,250
4FP20X40	-	1	M20x2,5	20	+0,160	+0,370	40	20	0	+0,052	34	30	1	105	80	40	0,550
4FP25X50	-	1	M24x3	25	+0,160	+0,370	50	25	0	+0,052	42	36	1	132	100	50	1,100

FP

**TIPOLOGIA:**

Tipologia: forcella con foro e filettatura interna, completa di clips.

Costruito secondo UNI 1676 -DIN 71752.

CARATTERISTICHE:

Costruita in acciaio 9SMnPb28.

Forniti con trattamento di [Zincatura galvanica](#).

CAMPI DI APPLICAZIONE:

Forcella filettata, adatta al montaggio su cilindri pneumatici, leveraggi di macchinari industriali per confezionamento, imballaggi, dosatori.

TYPE:

Female threaded clevis, with locking clip.

Standard: UNI 1676 - DIN 71752.

SPECIFICATION:

Made in steel 9SMnPb28.

Galvanized zinc layer.

APPLICATION:

Threaded clevis for pneumatic cylinders, commonly used in industrial equipment and machineries, solar tracker and food industry.

FP

FORCELLE CON FORO FILETTATO COMPRESIVE DI CLIP

YOKES WITH THREADED HOLE LOCKSBLE PINS

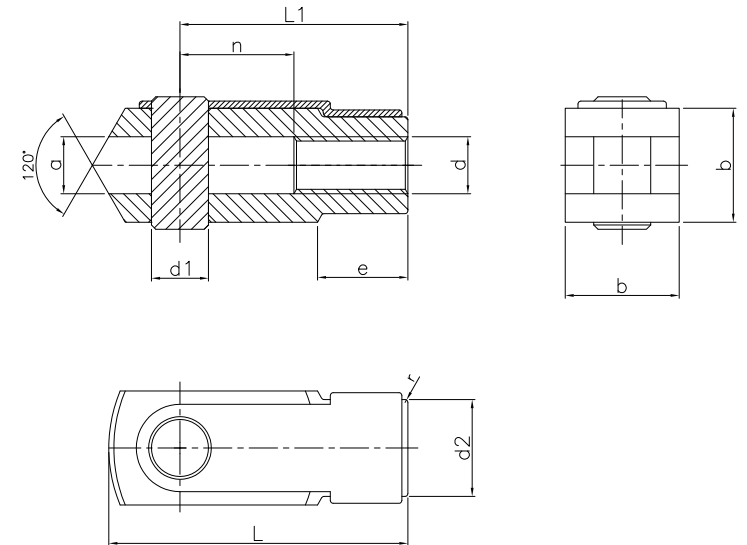
**VERSIONE STANDARD**

• MATERIALE: 9 SMnPb28, ZINCATO

• STANDARD VERSION

• MATERIAL: 9 SMnPb28, GALVANIZED

SIGLA CODE	CILINDRO CYLINDER Ø	Q.tà Q.ty	D FILETTO D THREAD	a	VALORI TOLLERANZA TOLERANCE VALUES		b	d1	VALORI TOLLERANZA TOLERANCE VALUES		d2	e	f	L	L1	n	PESO WEIGHT
					a(B12)				d1(H9)								Kg.
FP4X8	8/10	150	M4x0,7	4	+0,140	+0,260	8	4	0	+0,025	8	6	0,5	21	16	8	0,007
FP5X10	-	80	M5x0,8	5	+0,140	+0,260	10	5	0	+0,030	9	7,5	0,5	26	20	10	0,012
FP6X12	12/16	30	M6x1	6	+0,140	+0,260	12	6	0	+0,036	10	9	0,5	31	24	12	0,020
FP8X16	20	12	M8x1,25	8	+0,150	+0,300	16	8	0	+0,036	14	12	0,5	42	32	16	0,047
FP10X20	-	10	M10x1,5	10	+0,150	+0,300	20	10	0	+0,043	18	15	0,5	52	40	20	0,089
FP12X24	-	5	M12x1,75	12	+0,150	+0,330	24	12	0	+0,043	20	18	0,5	62	48	24	0,153
FP14X28	-	2	M14x2	14	+0,150	+0,330	27	14	0	+0,043	24	22,5	1	72	56	28	0,223
FP16X32	-	2	M16x2	16	+0,150	+0,330	32	16	0	+0,043	26	24	1	83	64	32	0,317
FP20X40	-	1	M20x2,5	20	+0,160	+0,370	40	20	0	+0,052	34	30	1	105	80	40	0,680

FP..C



TIPOLOGIA:

Forcella con foro e filettatura interna, completa di clips.

Costruito secondo DIN 71752 ISO8140-CETOP.

CARATTERISTICHE:

Costruita in acciaio 9SMnPb28.

Forniti con trattamento di [Zincatura galvanica](#).

CAMPI DI APPLICAZIONE:

Forcella filettata, adatta al montaggio su cilindri pneumatici serie CETOP, leveraggi di macchinari industriali per confezionamento, imballaggi, dosatori

NORMATIVE: DIN 71752, ISO8140-CETOP, ISO 6431, ISO 15552, ISO 21287, CNOMO 06.07.02

TYPE:

Female threaded clevis, with locking clip.

Made following DIN 71752 ISO8140-CETOP

SPECIFICATION:

Made in steel 9SMnPb28.

[Galvanized zinc layer](#).

APPLICATION:

Threaded clevis for pneumatic cylinders, commonly used in industrial equipment and machineries, solar tracker and food industry.

STANDARD: DIN 71752, ISO8140-CETOP, ISO 6431, ISO 15552, ISO 21287, CNOMO 06.07.02

FP..C

FORCELLE COMPRESIVE DI CLIP YOKES WITH LOCKSBLE PINS

VERSIONE STANDARD

• MATERIALE: 9 SMnPB28, ZINCATO

• STANDARD VERSION

• MATERIAL: 9 SMnPB28, GALVANIZED

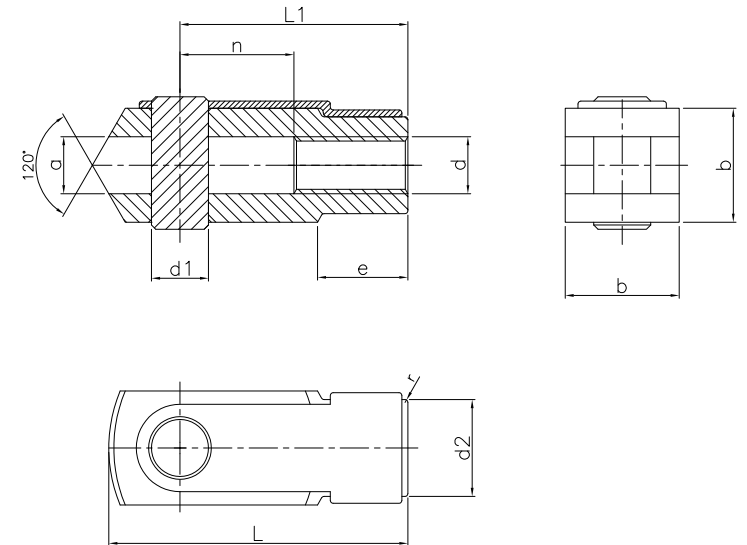

SIGLA CODE	CILINDRO CYLINDER	Q.tà Q.ty	D FILETTO D THREAD	a	VALORI TOLLERANZA TOLERANCE VALUES		b	d1	VALORI TOLLERANZA TOLERANCE VALUES		d2	e	f	L	L1	n	r	FATTORI DI CARICO LOAD FACTOR	PESO WEIGHT
					a(B12)				d1(H9)									KN	Kg.
FP10X20C	25/32	10	M10x1,25	10	+0,150	+0,300	20	12	+0,043	0	18	15	0,5	52	40	20	0,5	2,0	0,089
FP12X24C	40	5	M12x1,25	12	+0,150	+0,330	24	12	+0,043	0	20	18	0,5	62	48	24	0,5	2,88	0,152
FP16X32C	50/63	2	M16x1,5	16	+0,150	+0,330	32	16	+0,043	0	26	24	1	83	64	32	1	5,12	0,317
FP20X40C	80/100	1	M20x1,5	20	+0,160	+0,370	40	20	+0,052	0	34	30	1	105	80	40	1	8,0	0,680

PF..C



TIPOLOGIA:

Perno per forcella con anelli elastici di fissaggio
Costruito secondo DIN 71752 ISO8140-CETOP.

CARATTERISTICHE:

Costruita in acciaio 9SmnPb28.
Forniti con trattamento di [Zincatura galvanica](#).

CAMPI DI APPLICAZIONE:

Questo perno viene accoppiato alle forcelle [4FP..](#) e [4FP..C](#).

TYPE:

Pin for clevis, with fastening circlips.
Made following DIN 71752 ISO8140-CETOP.

SPECIFICATION:

Made in steel 9SMnPb28. [Galvanized zinc layer](#).

APPLICATION:

Pin is to be coupled with clevises [4FP..](#) e [4FP..C](#).

PF..C

PERNI PER FORCELLE COMPRESSIVI DI SEEGER PINS FOR YOKES INCLUDING SEEGER

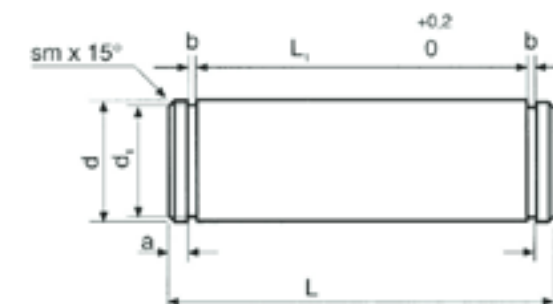

VERSIONE STANDARD

• MATERIALE: 9 SMnPB28, ZINCATO

• STANDARD VERSION

• MATERIAL: 9 SMnPB28, GALVANIZED

VERSIONE INOX - CODICE PF ..C-N

• NORMA ISO (CETOP)
• MATERIALE: INOX AISI 303

VERSION STEEL - VERSION CODE PF ..C-N

• NORMA ISO (CETOP)
• MATERIALE: STAINLESS STEEL AISI 303

SIGLA CODE	d1 (h11)	L	d1	L1	a	b	PESO WEIGHT
							Kg.
PF10C	10	25	9,6	20	1,5	1,1	0,015
PF12C	12	30	11,5	24	2	1,1	0,026
PF16C	16	39	15,2	32	2,4	1,1	0,061
PF20C	20	48	19	40	2,9	1,3	0,118
PF25C	25	60	23,9	50	3,7	1,3	0,230
PF30C	30	65	28,6	55	3,4	1,6	0,350
PF35C	35	84	33,4	70	5,4	1,6	0,620
PF42C	42	102	39,5	87	5,6	1,85	1,100
PF50C	50	113	47	98	5,3	2,15	1,700

PFT..

**TIPOLOGIA:**

Perno per forcella con testa e foro per coppiglia.
Costruito secondo UNI 1710 - DIN1434.

CARATTERISTICHE:

Costruito in acciaio 9SmnPb28.
Forniti con trattamento di [Zincatura galvanica](#).

CAMPI DI APPLICAZIONE:

Perno per forcella adatto al montaggio su
forcelle [4FP..](#) e [4FP..C](#).

TYPE:

*Pin for clevis with head and hole for split pin.
Manufactured following UNI1710 - DIN1434*

SPECIFICATION:

*Made in steel 9SMnPb28.
[Galvanized zinc layer](#).*

APPLICATION:

*Pin is to be coupled with clevises DIN 71752
and Pin for clevis to be used on clevises [4FP..](#)
e [4FP..C](#).*

PFT..

**PERNI PER FORCELLE
COMPENSIVI DI SEEGER**
 PINS FOR YOKES INCLUDING SEEGER
VERSIONE STANDARD

• MATERIALE: 9 SMnPB28, ZINCATO

• STANDARD VERSION

• MATERIAL: 9 SMnPB28, GALVANIZED

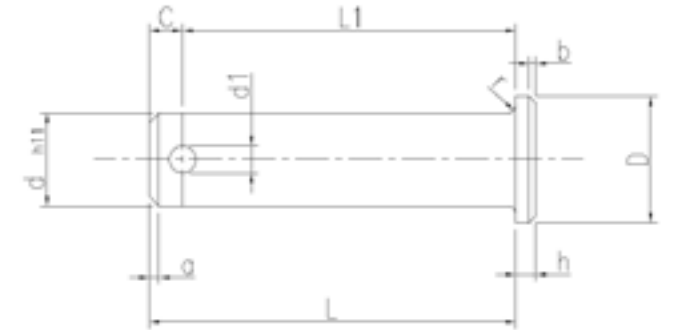

SIGLA CODE	d	L	h	a	b	D	r	d1	c	L1	PESO WEIGHT
											Kg.
PFT5	5	14	1,5	1	0,5	8	0,5	1,5	3	11	0,001
PFT6	6	16	1,5	1	0,5	9	0,5	2	3	13	0,004
PFT8	8	20	2	1	0,5	12	0,5	2	3	17	0,009
PFT10	10	25	2	1,5	0,5	14	0,5	3	3,5	21,5	0,017
PFT12	12	30	3	1,5	1	16	0,5	3	3,5	26,5	0,030
PFT14	14	35	3	1,5	1	19	1	4	4	31	0,048
PFT16	16	40	3	1,5	1	20	1	4	4	36	0,067

4FC..

**TIPOLOGIA:**

Forcella con foro e filettatura interna.
Costruito secondo ex Cnomo 06-07-13.

CARATTERISTICHE:

Costruita in acciaio 9SMnPb28.
Forniti con trattamento di [Zincatura galvanica](#).

CAMPI DI APPLICAZIONE:

Forcella filettata, adatta al montaggio su cilindri pneumatici serie CNOMO, leveraggi di macchinari industriali per confezionamento, imballaggi, dosatori.

NORMATIVE: CNOMO 06.07.13.

TYPE:

*Female threaded clevis, with locking clip.
Manufactured following ex Cnomo 06-07-13.*

SPECIFICATION:

*Made in steel 9SMnPb28.
[Galvanized zinc layer.](#)*

APPLICATION:

Threaded clevis to be used pneumatic cylinders series CNOMO.

STANDARD: CNOMO 06.07.13

4FC..

FORCELLE CNOMO
CNOMO YOKES**VERSIONE STANDARD**

• MATERIALE: 9 SMnPB28, ZINCATO

• STANDARD VERSION

• MATERIAL: 9 SMnPB28, GALVANIZED

CNOMO 06 07 13

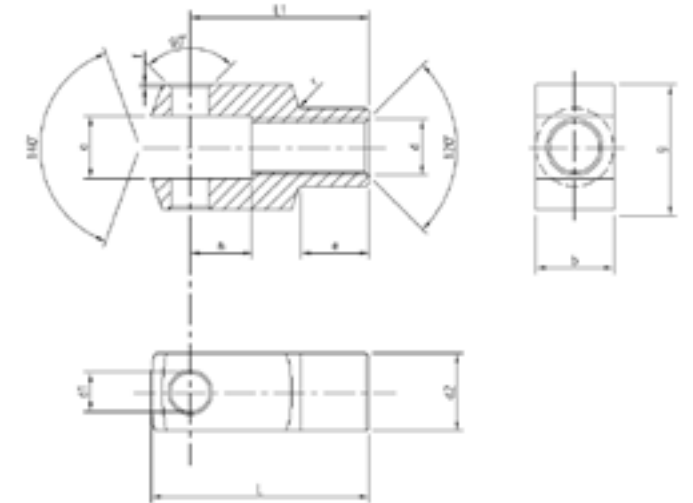

SIGLA CODE	CILINDRO CYLINDER	D FILETTO D THREAD	a	VALORI TOLLERANZA TOLERANCE VALUES		b	g	d1	VALORI TOLLERANZA TOLERANCE VALUES		d2	e	f	L	L1	n	r	PESO WEIGHT
				a(B12)					d1(H9)									Kg.
4FC8X22	-	M10x1,5	11	+0,150	+0,300	22	22	8	+0,036	0	18	14	0,5	45	36	16	0,5	0,070
4FC12X26	50/63	M16x1,5	18	+0,150	+0,330	26	36	12	+0,043	0	26	17	1	64	51	25	1	0,250
4FC16X34	80/100	M20x1,5	22	+0,160	+0,370	34	45	16	+0,043	0	34	18,5	1	80	63	33	1	0,550
4FC20X42	125	M27x2	30	+0,160	+0,370	42	63	20	+0,052	0	48	30	1	105	85	40	1	1,460
4FC25X50	160/200	M36x2	40	+0,170	+0,420	50	80	25	+0,052	0	60	45	1	140	115	40	1	3,270

PFC..



TIPOLOGIA:

Perno per forcella con anelli elastici di fissaggio
Costruito secondo DIN 71752 ISO8140-CETOP.

CARATTERISTICHE:

Costruita in acciaio 9SMnPb28.
Forniti con trattamento di [Zincatura galvanica](#).

CAMPI DI APPLICAZIONE:

Questo perno viene accoppiato alle forcelle Cnomo [4FC](#).

NORMATIVE: CNOMO 06.07.13.

TYPE:

*Pin for clevis, with fastening circlips.
Manufactured following ex Cnomo 06-07-13.*

SPECIFICATION:

*Made in steel 9SMnPb28.
[Galvanized zinc layer](#).*

APPLICATION:

To be coupled with CNOMO clevis [4FC](#).

STANDARD: CNOMO 06.07.13

PFC..

PERNI PER FORCELLE CNOMO PINS FOR CNOMO YOKES

VERSIONE STANDARD

• MATERIALE: 9 SMnPB28, ZINCATO

• STANDARD VERSION

• MATERIAL: 9 SMnPB28, GALVANIZED

CNOMO 06 07 13

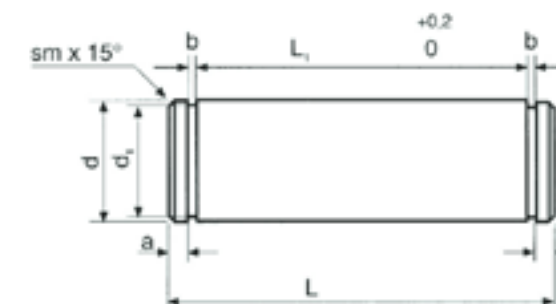

SIGLA CODE	d1 (h11)	L	d1	L1	a	b	PESO WEIGHT
							Kg.
PFC8	8	27	7,45	22,2	1,5	0,9	0,015
PFC12	12	43	11,2	36,2	2,2	1,2	0,026
PFC16	16	53	14,9	45,2	2,7	1,2	0,061
PFC20	20	72	18,7	63,2	2,9	1,4	0,118
PFC25	25	89	23,5	80,6	2,7	1,5	0,230

CFC



TIPOLOGIA:

Clips elastica con perno per forcella.
Adatto al montaggio sia su forcelle [4FC](#) Cnomo
06-07-13.

CARATTERISTICHE:

Costruita in acciaio armonico.
Forniti con trattamento di [Zincatura galvanica](#).

CAMPI DI APPLICAZIONE:

Clips con perno per forcella con bloccaggio
elastico di sicurezza, di veloce montaggio e
smontaggio.

NORMATIVE: CNOMO 06.07.13.

TYPE:

Locking clip with pin for clevis.
To be coupled on clevises [4FC](#), CNOMO 06.07.13.

SPECIFICATION:

Made in Spring steel
[Galvanized zinc layer](#).

APPLICATION:

Locking clip for clevis with safety elastic lockout,
fast mounting and disassemble.

STANDARD: CNOMO 06.07.13

CFC

CLIPS PER FORCELLE CNOMO

LOCKABLE PINS FOR CNOMO YOKES

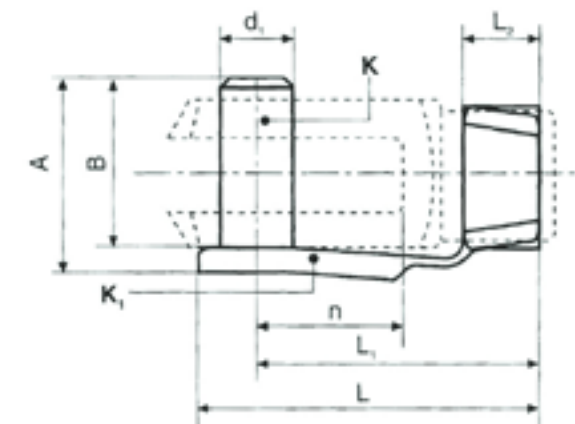

SIGLA CODE	d1	n	A	B	L	L1	L2	PESO WEIGHT
								Kg.
CFC8X22	8	16	28	25	41	36	10	0,018
CFC12X26	12	25	44	40	60	50	12	0,032
CFC16X34	16	33	53	49	74	63	15	0,067
CFC20X42	20	40	73	69	98	81	16	0,130

CFP..E

**TIPOLOGIA:**

Cerniera femmina con boccole di scorrimento.
Costruito secondo ISO 15552 versione MP2.

CARATTERISTICHE:

Struttura in alluminio pressofuso con all'interno boccole di scorrimento in acciaio con PTFE. Forniti con 4 viti di fissaggio, 1 perno in acciaio **zincato**, e 2 anelli di fissaggio.

CAMPI DI APPLICAZIONE:

Cerniera, adatta al montaggio su cilindri pneumatici serie ISO 15552, cilindri compatti ed anti rotazione. Si può accoppiare con **CMP..E**, per creare un'articolazione dritta, e con **CMIP..E**, per creare un'articolazione a squadra.

NORMATIVE: ISO 15552 , ISO 6431, ISO 21287, VDMA 24562.

TYPE:

*Female hinge with sliding bushing
Manufactured following ISO 15552 MP2 version.*

SPECIFICATION:

*Shell in die-cast aluminium, sliding bushing made in steel with sliding surface made in PTFE.
Supplied with screws, 1 **zinc plated** pin and two circlips*

APPLICATION:

*Hinge for pneumatic cylinders series ISO 15552 and compact cylinders, Can be coupled with **CMP..E** to create straight joint, and with **CMIP..E** to create square joint.*

STANDARD: ISO 15552 , ISO 6431, ISO 21287, VDMA 24562.

CFP..E

CERNIERA FEMMINA
FEMALE HINGE (MP2)**VERSIONE STANDARD**

- MATERIALE: CORPO IN ALLUMINIO PRESSOFUSO
- MATERIALE DELLE BUSSOLE: ACCIAIO E PTFE
- MATERIALE DEL PERNO: ACCIAIO ZINCATO

VERSIONE INOX

- MATERIALE: ACCIAIO INOX AISI 304

STANDARD VERSION

- MATERIAL OF THE BODY: DIE CASTED ALUMINIUM
- MATERIAL OF BUSHES: STEEL AND PTFE
- PIVOT MATERIAL: ZINC COATED STEEL

STAINLESS STEEL VERSION

- MATERIALE: STAINLESS STEEL AISI 304

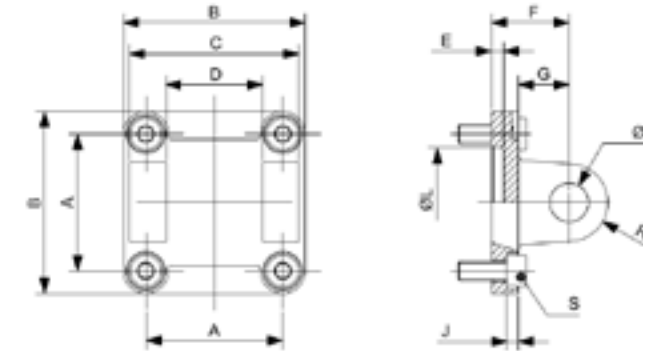

SIGLA CODE	CILINDRO CYLINDER	A	B	C	D	E	F	G	J	ØK	ØL	RP	S
CFP32E	32	32,5	45	45	26	5	22	13	3,5	10	30	10	M6x20
CFP40E	40	38	52	52	28	5	25	16	3,5	12	35	12	M6x20
CFP50E	50	46,5	65	60	32	5	27	16	4,5	12	40	12	M8x20
CFP63E	63	56,5	75	70	40	5	32	21	4,5	16	44,5	16	M8x20
CFP80E	80	72	95	90	50	5	36	22	4	16	45	16	M10x25
CFP100E	100	89	115	110	60	5	41	27	4	20	55	20	M10x25
CFP125E	125	110	140	130	70	7	50	30	10	25	60	25	M12x25
CFP160E	160	140	180	170	90	7	55	35	10	30	65	25	M16x30
CFP200E	200	175	220	170	90	7	60	35	14	30	75	25	M16x30

PCP..E

**TIPOLOGIA:**

Perno per cerniera femmina.
Costruito secondo ISO 15552 versione AA4.

CARATTERISTICHE:

Perno in acciaio 9SmnPb28 [zincato](#).
Forniti con 2 anelli di fissaggio.

CAMPI DI APPLICAZIONE:

Cerniera femmina, adatta al montaggio su cilindri pneumatici serie ISO 15552, cilindri compatti. Si può accoppiare con [CMP..E](#), per creare un'articolazione dritta, e con [CMIP..E](#), per creare un'articolazione a squadra (90°).

NORMATIVE: ISO 15552, ISO 6431, ISO 21287, VDMA24562

TYPE:

Pin for female hinge.
Manufactured following ISO 15552 version AA4.

SPECIFICATION:

Pin made in [zinc coated](#) steel 9SMnPb28.
Supplied with locking circlips.

APPLICATION:

Female hinge, suitable for mounting on pneumatic cylinders ISO 15552 series, compact cylinders. You can couple with [CMP..E](#), to create a straight joint, or with [CMIP..E](#), to create a square joint (90°).

STANDARD: ISO 15552, ISO 6431, ISO 21287, VDMA24562.

PCP..E

PERNO PER CERNIERA
FEMMINA
PIVOT FOR FEMALE HINGE (AA4)**VERSIONE STANDARD**

• MATERIALE: ACCIAIO ZINCATO

VERSIONE INOX

• MATERIALE: ACCIAIO INOX AISI 304

• **STANDARD VERSION**

• MATERIAL: ZINC COATED STEEL

STAINLESS STEEL VERSION

• MATERIALE: STAINLESS STEEL AISI 304

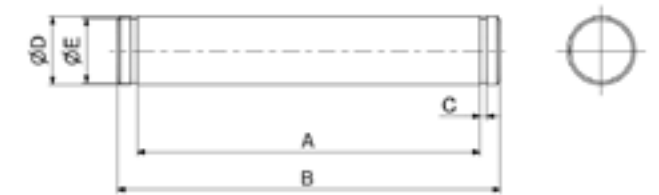

SIGLA CODE	CILINDRO CYLINDER	A	B	C	ØD	ØE
	Ø					
PCP32E	32	46	53	1,1	10	9,6
PCP40E	40	53	60	1,1	12	11,5
PCP50E	50	61	68	1,1	12	11,5
PCP63E	63	71	78	1,1	16	15,2
PCP80E	80	91	98	1,1	16	15,2
PCP100E	100	111	118	1,3	20	19
PCP125E	125	132	139	1,3	25	23,9
PCP160200E	160-200	172	180	1,6	30	28,6

CMP..E

**TIPOLOGIA:**

Cerniera maschio con boccole di scorrimento.
Costruito secondo ISO 15552 versione MP2.

CARATTERISTICHE:

Struttura in alluminio pressofuso con all'interno boccole di scorrimento in acciaio con PTFE. Forniti con 4 viti di fissaggio.

CAMPI DI APPLICAZIONE:

Cerniera maschio, adatta al montaggio su cilindri pneumatici serie ISO 15552, cilindri compatti ed anti rotazione. Si può accoppiare con [CFP..E](#), per creare un'articolazione dritta.

NORMATIVE: ISO 15552 , ISO 6431, ISO 21287, VDMA 24562

TYPE:

Male hinge with sliding bushing.
Manufactured following ISO 15552 MP2 version.

SPECIFICATION:

Shell in die-cast aluminium, sliding bushing made in steel with sliding surface made in PTFE. Supplied with 4 screws.

APPLICATION:

Hinge for pneumatic cylinders series ISO 15552 and compact cylinders, can be coupled with [CFP..E](#) to create straight joint.

STANDARD: ISO 15552 , ISO 6431, ISO 21287, VDMA 24562.

CMP..E

CERNIERA MASCHIO
MALE HINGE (MP4)**VERSIONE STANDARD**

- MATERIALE: CORPO IN ALLUMINIO PRESSOFUSO
- MATERIALE DELLE BUSSOLE: ACCIAIO E PTFE

VERSIONE INOX

- MATERIALE: ACCIAIO **INOX AISI 304**

STANDARD VERSION

- MATERIAL OF THE BODY: DIE CASTED ALUMINIUM
- MATERIAL OF PUSHES: STEEL AND PTFE

STAINLESS STEEL VERSION

- MATERIALE: STAINLESS STEEL **AISI 304**

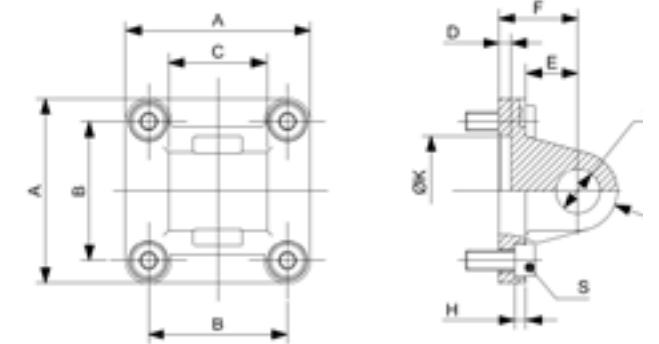

SIGLA CODE	CILINDRO CYLINDER	A	B	C	D	E	F	H	ØJ	ØK	RN	S
CMP32E	32	45	32,5	26	5	13	22	3,5	10	30	10	M6x20
CMP40E	40	52	38	28	5	16	25	3,5	12	35	12	M6x20
CMP50E	50	65	46,5	32	5	16	27	4,5	12	40	12	M8x20
CMP63E	63	75	56,5	40	5	21	32	4,5	16	45	16	M8x20
CMP80E	80	95	72	50	5	22	36	4	16	45	16	M10x25
CMP100E	100	115	89	60	5	27	41	4	20	55	20	M10x25
CMP125E	125	140	110	70	7	30	50	10	25	60	25	M12x25
CMP160E	160	180	140	90	7	35	55	10	30	65	25	M16x30
CMP200E	200	220	175	90	7	35	60	14	30	75	25	M16x30

CTP..E

**TIPOLOGIA:**

Cerniera maschio stretta snodata.
Costruito secondo ISO 15552 versione MP6.

CARATTERISTICHE:

Struttura in alluminio pressofuso con all'interno uno snodo sferico **GE..K**.
Forniti con 4 viti di fissaggio.

CAMPI DI APPLICAZIONE:

Cerniera snodata, adatta al montaggio su cilindri pneumatici serie ISO 15552, cilindri compatti ed anti rotazione.

NORMATIVE: ISO 15552, ISO 6431, ISO 21287, VDMA 24562.

TYPE:

Hinge with plain spherical bearing.
Made following ISO 15552 version MP6.

SPECIFICATION:

Shell in die-cast aluminium within plain spherical bearing type **GE..K**.
Supplied with 4 screws.

APPLICATION:

Hinge with plain spherical bearing to be used on pneumatic cylinders ISO 15552 and compact cylinders.

STANDARD: ISO 15552, ISO 6431, ISO 21287, VDMA 24562.

CTP..E

CERNIERA MASCHIO SNODATA
MALE HINGE WITH SPHERICAL BEARING(MP6)**VERSIONE STANDARD**

- MATERIALE: CORPO IN ALLUMINIO PRESSOFUSO
- MATERIALE DELLO SNODO SFERICO: ACCIAIO, BRONZO E PTFE

• STANDARD VERSION

- MATERIAL OF THE BODY: DIE CASTED ALUMINIUM
- MATERIAL OF SPHERICAL BEARING: STEEL, BRONZE AND PTFE

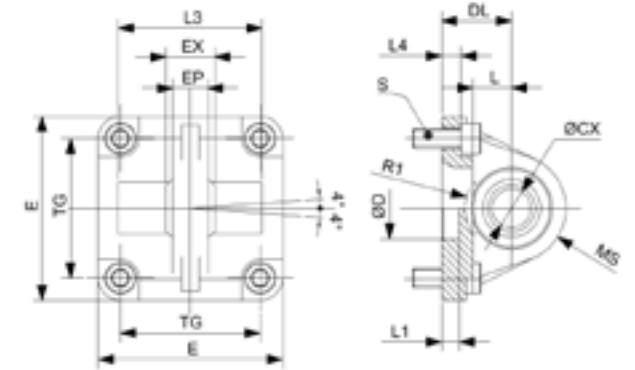

SIGLA CODE	CILINDRO CYLINDER	TG	Ø CX	DL	L	EX	EP	L4	D	L1	E	MS	S
CTP32E	32	32,5	10	22	12	14	10,5	5,5	30	7	45	16	M6x20
CTP40E	40	38	12	25	15	16	12	5,5	35	7	52	18	M6x20
CTP50E	50	46,5	16	27	15	21	15	6,5	40	7	65	21	M8x20
CTP50E/12	50	46,5	12	27	15	16	15	6,5	40	7	65	21	M8x20
CTP63E	63	56,5	16	32	20	21	15	6,5	45	7	75	23	M8x20
CTP80E	80	72	20	36	20	25	18	10	45	9	95	28	M10x25
CTP80E/16	80	72	16	36	20	21	18	10	45	9	95	28	M10x25
CTP100E	100	89	20	41	25	25	18	10	55	9	115	30	M10x25
CTP125E	125	110	30	50	30	37	25	10	60	9	140	40	M12x25
CTP160E	160	140	35	55	35	43	30	10	65	7	180	44	M16x30
CTP200E	200	175	35	60	35	43	30	11	75	7	220	47	M16x30

CMIP..E

**TIPOLOGIA:**

Articolazione a squadra con boccole di scorrimento.
Costruito secondo ISO 15552 versione AB7

CARATTERISTICHE:

Struttura in alluminio pressofuso con all'interno boccole di scorrimento in acciaio con PTFE.
Forniti con 4 viti di fissaggio.

CAMPI DI APPLICAZIONE:

Cerniera maschio, adatta al montaggio su cilindri pneumatici serie ISO 15552, cilindri compatti ed anti rotazione. Si può accoppiare con [CFP..E](#), per creare un'articolazione a squadra (90°).

NORMATIVE: ISO 15552, ISO 6431, ISO 21287, VDMA 24562.

TYPE:

Square joint with sliding bushing.
Manufactured following ISO 15552 version AB7.

SPECIFICATION:

Shell in die-cast aluminium, sliding bushing made in steel with sliding surface made in PTFE.
Supplied with 4 screws.

APPLICATION:

Male hinge to be used in pneumatic cylinders series ISO 15552 and compact cylinders. Can be coupled with [CFP..E](#) to create square hinge 90°.

STANDARD: ISO 15552, ISO 6431, ISO 21287, VDMA 24562.

CMIP..E

ARTICOLAZIONE A SQUADRA
SQUARE JOINT(AB7)**VERSIONE STANDARD**

- MATERIALE: CORPO IN ALLUMINIO PRESSOFUSO
- MATERIALE DELLE BUSSOLE: ACCIAIO E PTFE

VERSIONE INOX

- MATERIALE: ACCIAIO INOX AISI 304

STANDARD VERSION

- MATERIAL OF THE BODY: DIE CASTED ALUMINIUM
- MATERIAL OF BUSHES: STEEL AND PTFE

STAINLESS STEEL VERSION

- MATERIALE: STAINLESS STEEL AISI 304

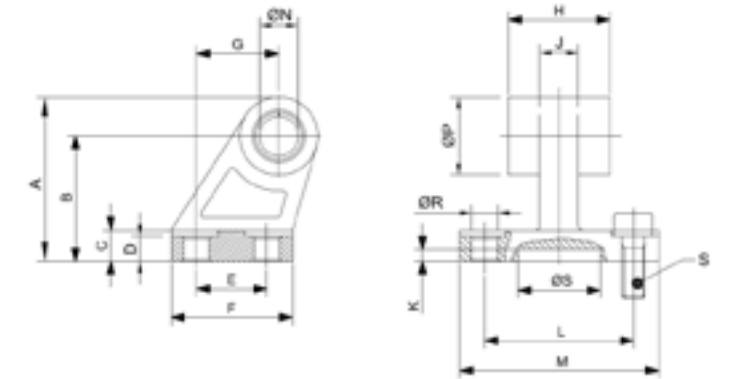

SIGLA CODE	CILINDRO CYLINDER	A	B	C	D	E	F	G	H	J	K	L	M	ØN	ØP	ØR	ØS	S
		Ø																
CMIP32E	32	42	32	8	6,4	18	31	21	26	10	3	38	51	10	20	6,6	21	M6x20
CMIP40E	40	47	36	10	8,4	22	35	24	28	15	3	41	54	12	22	6,6	21	M6x20
CMIP50	50	58	45	12	10,4	30	45	33	32	16	3	50	65	12	26	9	21	M8x20
CMIP63E	63	65	50	14	12,4	35	50	37	40	16	3	52	67	16	30	9	21	M8x20
CMIP80E	80	78	63	14	11,5	40	60	47	50	20	3	66	86	16	30	11	21	M10x25
CMIP100E	100	90	71	17	14,5	50	70	55	60	20	3	76	96	20	38	11	11	M10x25
CMIP125E	125	112,5	90	20	16,8	60	90	70	70	30	3	94	124	25	45	14	21	M12x25
CMIP160E	160	146,5	115	25	21	88	126	97	90	36	3	118	156	30	63	14	31	M12x25
CMIP200E	200	166,5	135	30	26	90	130	105	90	40	3	122	162	30	63	18	31	M16x30

SCI..E

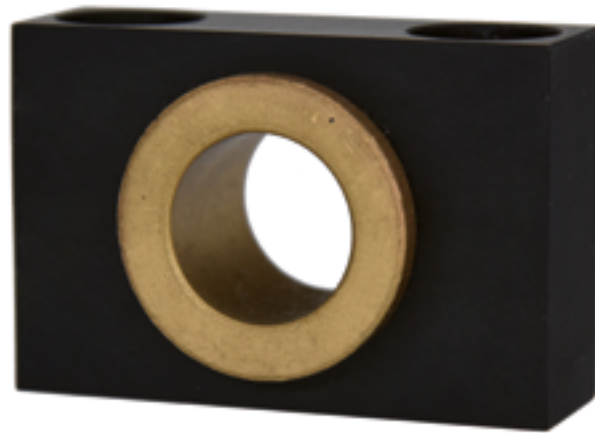
**TIPOLOGIA:**

Supporto per cerniera intermedia.
Costruito secondo ISO 15552 versione AT4.

CARATTERISTICHE:

Struttura in alluminio anodizzato, con boccia in bronzo.

CAMPI DI APPLICAZIONE:

Supporto per cerniera, adatta al montaggio su cilindri pneumatici serie ISO 15552, cilindri compatti ed anti rotazione. Si può accoppiare con Cerniera intermedia [CIPT..E](#).

NORMATIVE: ISO 15552, ISO 6431, ISO 21287, VDMA 24562,

TYPE:

Support for intermediate hinge.
Manufactured following ISO 15552 version AT4.

SPECIFICATION:

Made in anodized aluminium within bronze bushing.

APPLICATION:

Support for hinge to be used in pneumatic cylinders series ISO 15552 and compact cylinders. Can be coupled with intermediate hinge [CIPT..E](#).

STANDARD: ISO 15552, ISO 6431, ISO 21287, VDMA 24562.

SCI..E

SUPPORTO PER CERNIERA INTERMEDIA
SUPPORT FOR INTERMEDIATE HINGE (AT4)**VERSIONE STANDARD**

- MATERIALE: CORPO IN ALLUMINIO ANODIZZATO
- MATERIALE DELLE BUSSOLE: BRONZO

- **STANDARD VERSION**
- **MATERIAL OF THE BODY: ANODIZED ALUMINIUM**
- **MATERIAL OF BUSHES: BRONZE**

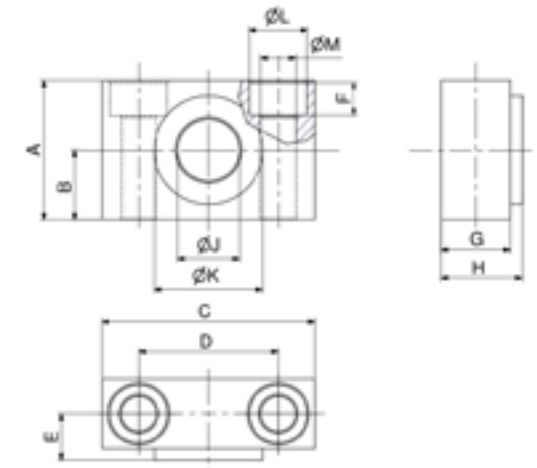

SIGLA CODE	CILINDRO CYLINDER	A	B	C	D	E	F	G	H	ØJ	ØK	ØL	ØM
		Ø											
SCI32E	32	30	15	46	32	10,5	7	15	18	12	22	11	6,6
SCI4050E	40-50	36	18	55	36	12	9	18	21	16	28	15	9
SCI6380E	63-80	40	20	65	42	13	11	20	23	20	32	18	11
SCI100125E	100-125	50	25	75	50	16	13	25	28,5	25	39	20	14
SCI160200E	160-200	60	30	92	60	22,5	17	35	40	32	45	26	18

CIPT..E

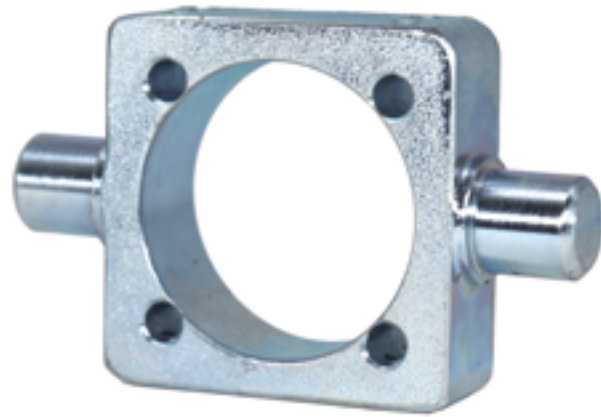
**TIPOLOGIA:**

Cerniera intermedia per cilindri con tiranti.
Costruito secondo ISO 15552 versione MT4.

CARATTERISTICHE:

Struttura in acciaio con [Zincatura galvanica](#).

CAMPI DI APPLICAZIONE:

Cerniera intermedia, adatta al montaggio su cilindri pneumatici serie ISO 15552 con tiranti, cilindri compatti ed anti rotazione. Si può accoppiare con supporto per Cerniera [SCI..E](#).

NORMATIVE: ISO 15552, ISO 6431, ISO 21287, VDMA 24562.

TYPE:

Intermediate hinge.
Manufactured following ISO 15552 version MT4.

SPECIFICATION:

[Galvanized Zinc layer](#).

APPLICATION:

Intermediate hinge for pneumatic cylinders series ISO 15552. Can be coupled with [SCI..E](#) hinge.

STANDARD: ISO 15552, ISO 6431, ISO 21287, VDMA 24562.

CIPT..E

**CERNIERA INTERMEDIA
PER CILINDRI TIRANTATI**
INTERMEDIATE HINGE
FOR TIE ROD CYLINDERS (MT4)**VERSIONE STANDARD**

• MATERIALE: ACCIAIO ZINCATO

VERSIONE INOX

• MATERIALE: ACCIAIO INOX AISI 304

• **STANDARD VERSION**

• MATERIAL: ZINC COATED STEEL

• **STAINLESS STEEL VERSION**

• MATERIALE: STAINLESS STEEL AISI 304

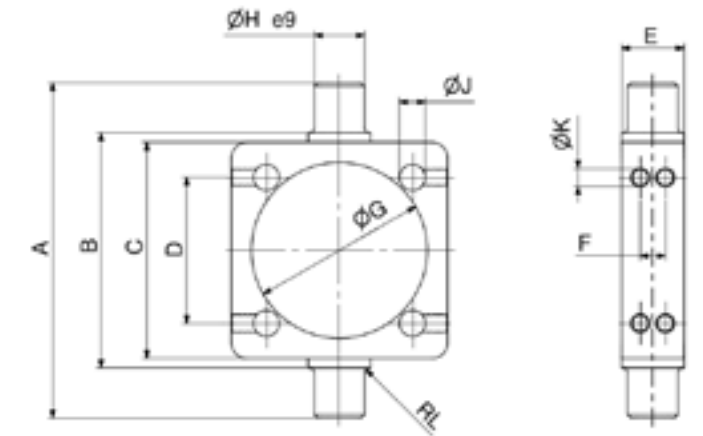

SIGLA CODE	CILINDRO CYLINDER	A	B	C	D	E	F	ØG	ØH	ØJ	K	RL
		Ø										
CIPT32E	32	74	50	46	32,5	15	7	37	12	6,25	M5	1
CIPT40E	40	95	63	59	38	20	8	46	16	6,25	M5	1,5
CIPT50E	50	107	75	69	46,5	20	8	56	16	8,25	M6	1,6
CIPT63E	63	130	90	84	56,5	25	12	69	20	8,25	M6	1,6
CIPT80E	80	150	110	102	72	25	12	87	20	10,25	M8	1,6
CIPT100E	100	182	132	125	89	30	15	107	25	10,25	M8	2
CIPT125E	125	210	160	155	110	32	15	133	25	10,25	M10	2

PB..E

**TIPOLOGIA:**

Piedino Basso.
Costruito secondo ISO 15552 versione MS1.

CARATTERISTICHE:

Struttura in acciaio con [Zincatura galvanica](#).
Forniti con 2 viti di fissaggio.

CAMPI DI APPLICAZIONE:

Cerniera intermedia, adatta al montaggio su cilindri pneumatici serie ISO 15552, cilindri compatti ed anti rotazione.

NORMATIVE: ISO 15552, ISO 6431, ISO 21287, VDMA 24562.

TYPE:

Low-rise pedestal.
Manufacture following ISO 15552 version MS1.

SPECIFICATION:

Zinc coated steel. [Galvanized Zinc layer](#).
Supplied with 2 screws.

APPLICATION:

To be used on intermediate hinge for pneumatic cylinders series ISO 15552, compact cylinders and rotation cylinders.

STANDARD: ISO 15552, ISO 6431, ISO 21287, VDMA 24562.

PB..E

PIEDINO BASSO/LOW
RISE PEDESTAL (MS1)**VERSIONE STANDARD**

• MATERIALE: ACCIAIO ZINCATO

VERSIONE INOX

• MATERIALE: ACCIAIO INOX AISI 304

• STANDARD VERSION

• MATERIAL: ZINC COATED STEEL

STAINLESS STEEL VERSION

• MATERIALE: STAINLESS STEEL AISI 304

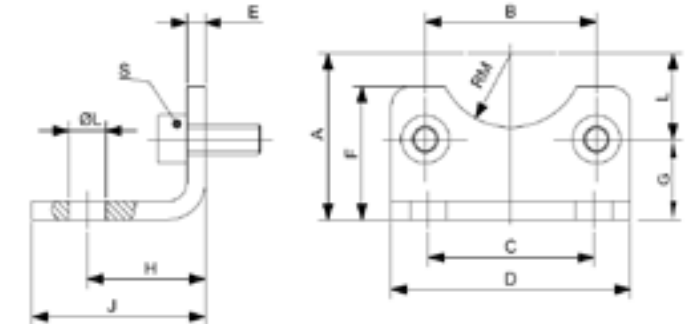

SIGLA CODE	CILINDRO CYLINDER	A	B	C	D	E	F	G	H	J	ØL	L	RM	S
		Ø												
PB32E	32	32	32,5	32	45	4	30	15,75	24	35	7	16,25	15	M6x16
PB40E	40	36	38	36	52	4	30	17	28	36	7	19	17,5	M6x16
PB50E	50	45	46,5	45	65	5	36	21,75	32	47	9	23,25	20	M8x20
PB63E	63	50	56,5	50	75	5	35	21,75	32	45	9	28,25	22,5	M8x20
PB80E	80	63	72	63	95	6	47	27	41	55	11	36	22,5	M10x20
PB100E	100	71	89	75	115	6	53	26,5	41	57	11	44,5	27,5	M10x20
PB125E	125	90	110	90	140	8	70	35	45	70	14	55	30	M12x25
PB160E	160	115	140	115	180	10	100	45	60	75	18	70	32,5	M16x30
PB200E	200	135	175	135	220	12	109	47,5	70	100	18	87,5	37,5	M16x30

FP..E

**TIPOLOGIA:**

Flangia.
Costruito secondo ISO 6432 MF8.

CARATTERISTICHE:

Struttura in acciaio con [Zincatura galvanica](#).
Adatto al fissaggio di Minicilindri, secondo ISO 6432.

CAMPI DI APPLICAZIONE:

Flangia di fissaggio per minicilindri dotati di testata filettata più dado, per fissaggio a parete.

NORMATIVE: ISO 6432.

TYPE:

Flange.
Manufacture following ISO 6432 MF8.

SPECIFICATION:

Zinc coated steel. [Galvanized Zinc layer](#).
To be used in micro cylinders assembling, following ISO 6432.

APPLICATION:

Flange for micro pneumatic micro cylinder having threaded rod and bolt for fixing.

STANDARD: ISO 6432.

FP..E

FLANGIA
FLANGE (MF8)**VERSIONE STANDARD**

- MATERIALE: ACCIAIO ZINCATO

VERSIONE INOX

- MATERIALE: ACCIAIO INOX AISI 304

• **STANDARD VERSION**

- MATERIAL: ZINC COATED STEEL

• **STAINLESS STEEL VERSION**

- MATERIALE: STAINLESS STEEL AISI 304

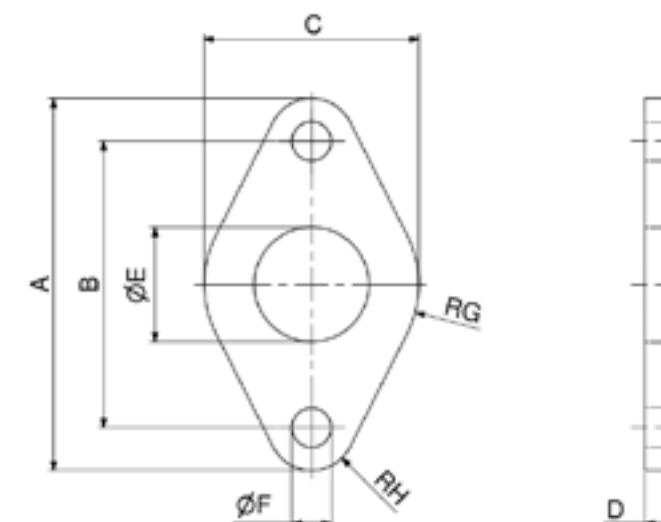

SIGLA CODE	CILINDRO CYLINDER	A	B	C	D	ØE	ØF	RG	RH
FP08/10E	8-10	40	30	22	3	12	4,5	11	5
FP12/16E	12-16	52	40	30	4	16	5,5	15	6
FP20/25E	20-25	66	50	40	5	22	6,6	20	8

PP..E

**TIPOLOGIA:**

Piedino.
Costruito secondo ISO 6432 MF3.

CARATTERISTICHE:

Struttura in acciaio con [Zincatura galvanica](#).
Adatto al fissaggio di Minicilindri, secondo ISO 6432.

CAMPI DI APPLICAZIONE:

Piedino di fissaggio per minicilindri dotati di testata filettata più dado, per fissaggio sulla base.

NORMATIVE: ISO 6432.

TYPE:

Foot.
Manufactured following ISO 6432 MF3.

SPECIFICATION:

Zinc coated steel. [Galvanized Zinc layer](#).
Foot for small pneumatic cylinders and micro cylinders, following ISO 6432.

APPLICATION:

Foot for fixing micro pneumatic cylinder having threaded rod and bolt for fixing.

STANDARD: ISO 6432.

PP..E

**PIEDINO
FOOT (MS3)****VERSIONE STANDARD**

• MATERIALE: ACCIAIO ZINCATO

VERSIONE INOX

• MATERIALE: ACCIAIO INOX AISI 304

• **STANDARD VERSION**

• MATERIAL: ZINC COATED STEEL

• **STAINLESS STEEL VERSION**

• MATERIALE: STAINLESS STEEL AISI 304

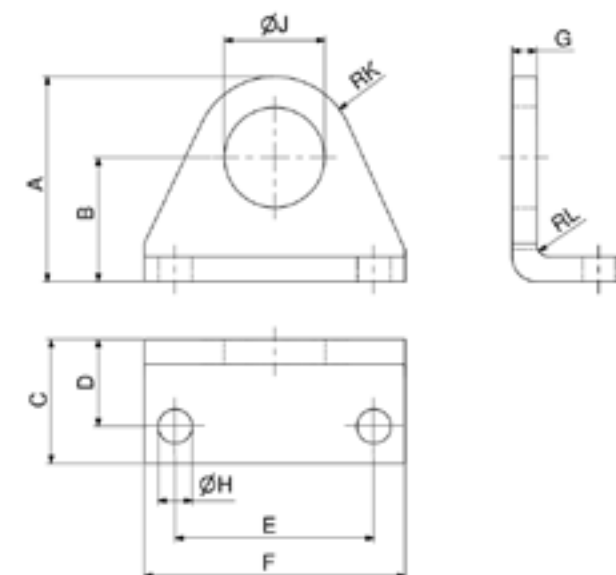

SIGLA CODE	CILINDRO CYLINDER	A	B	C	D	E	F	G	ØH	ØJ	RK	RL
PP08/10E	8-10	26	16	16	11	25	35	3	4,5	12	10	1,5
PP12/16E	12-16	33	20	20	14	32	42	4	5,5	16,1	13	2
PP20/25E	20-25	45	25	25	17	40	54	5	6,6	22,1	20	2,5

CP..E

**TIPOLOGIA:**

Cerniera con perno.
Costruito secondo ISO 6432 MF8.

CARATTERISTICHE:

Struttura in acciaio con [Zincatura galvanica](#).
Forniti con perno ed anelli elastici di fissaggio e viti di fissaggio.
Adatto al fissaggio di Minicilindri, secondo ISO 6432.

CAMPI DI APPLICAZIONE:

Cerniera di fissaggio per minicilindri dotati di testata posteriore fresata, per fissaggio su piano/parete, con possibilità di rotazione sull'asse del perno.

NORMATIVE: ISO 6432.

TYPE:

Hinge with shaft.
Manufacture following ISO 6432 MF8.

SPECIFICATION:

Zinc coated steel. [Galvanized Zinc layer](#).
Supplied with shaft, blocking circlips and screws.
For micro pneumatic cylinders fixing, as ISO 6432.

APPLICATION:

Hinge for fixing micro pneumatic cylinder having threaded rod and bolt for fixing, with milled head for assembling on wall or plain, allowing rotation on pin axe.

STANDARD: ISO 6432.

CP..E

CERNIERA
HINGE (MP3)**VERSIONE STANDARD**

• MATERIALE: ACCIAIO ZINCATO

VERSIONE INOX

• MATERIALE: ACCIAIO INOX AISI 304

• **STANDARD VERSION**

• MATERIAL: ZINC COATED STEEL

• **STAINLESS STEEL VERSION**

• MATERIALE: STAINLESS STEEL AISI 304

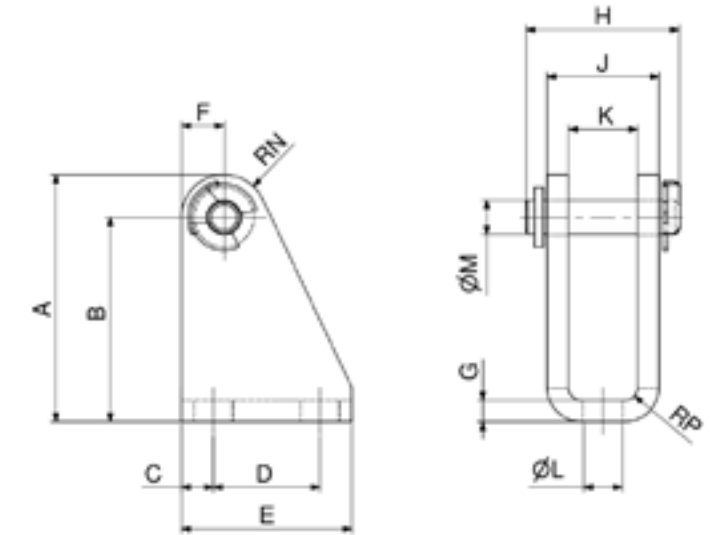

SIGLA CODE	CILINDRO CYLINDER	A	B	C	D	E	F	G	H	J	K	ØL	ØM	RN	RP
		Ø													
CP08/10E	8-10	29	24	3,75	12,5	22	5	2,5	18	13,1	8,1	4,5	4	8	1,5
CP12/16E	12-16	34	27	5	15	25	7	3	24	18,1	12,1	5,5	6	7	1,5
CP20/25E	20-25	40	30	6	20	32	10	4	31	24,1	16,1	6,6	8	10	2

CVP..E

**TIPOLOGIA:**

Cerniera con **boccole**.

CARATTERISTICHE:

struttura e perni in acciaio con [Zincatura galvanica](#).

Bussole in Ottone.

Forniti con boccole di ottone, e perni filettati. Adatto al fissaggio di Minicilindri tondi.

CAMPI DI APPLICAZIONE:

Cerniera di fissaggio per minicilindri dotati testate filettate lateralmente, per fissaggio su piano/parete, sia sulla parte anteriore che posteriore del cilindro, con possibilità di rotazione sull'asse del perno.

TYPE:

Clevis bracket.
Manufacture following ISO 6432 MF8.

SPECIFICATION:

Made in steel with zinc galvanized pin.
[Galvanized Zinc layer](#).

Supplied with bolts.

For micro pneumatic cylinders assembling.

APPLICATION:

Hinge for micro pneumatic cylinder having side thread for fixing on wall or machinery. Suitable both front and bottom side, allowing rotation on shaft axe.

CVP..E

CERNIERA
HINGE (MP3)**VERSIONE STANDARD**

- MATERIALE DI PERNI E CORPO:
ACCIAIO ZINCATO
- MATERIALE DELLE BUSSOLE: BRONZO

VERSIONE INOX

- MATERIALE DI PERNI E CORPO:
ACCIAIO INOX AISI 304
- MATERIALE DELLE BUSSOLE: DELRIN

• STANDARD VERSION

- MATERIAL OF PIVOTS AND BODY:
ZINC COATED STEEL
- MATERIAL OF BUSHES: BRASS

STAINLESS STEEL VERSION

- MATERIAL OF PIVOTS AND BODY:
STAINLESS STEEL AISI 304
- MATERIAL OF BUSHES: DELRIN

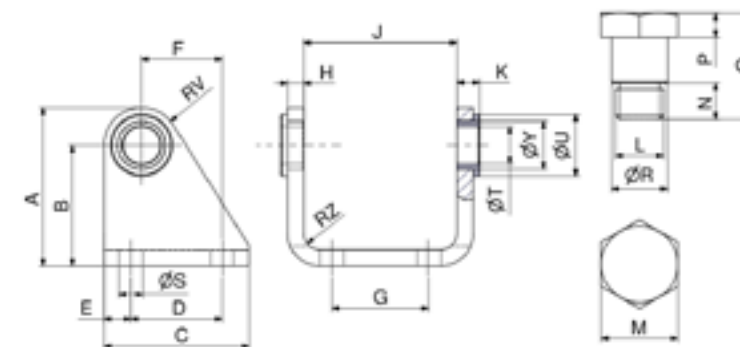

SIGLA CODE	CILINDRO CYLINDER	A	B	C	D	E	F	G	H	J	K	L	M	N	P	Q	ØR	ØS	ØT	ØU	RV	RZ	ØY
CVP32E	32	47	35	40	24	8	20	20	4	38,1	6	M8x1	13	6	4	18	10	7	10	15	12	4	12
CVP40E	40	53	40	50	30	10	27	28	5	46,1	7	M10x1	17	7	5	21,6	12	9	12	20	13	5	15
CVP50E	50	59	45	54	34	10	30	36	6	57,1	8,5	M12x1,5	19	9	6	26,4	14	9	14	23	14	6	18
CVP63E	63	66	50	65	35	15	34	42	6	70,1	8,5	M14x1,5	19	13	6	31,5	16	9	16	23	16	6	20

CLP..E

**TIPOLOGIA:**

Cerniera.
Costruito secondo ISO 6432 MS3.

CARATTERISTICHE:

Struttura in acciaio con [Zincatura galvanica](#).
Adatto al fissaggio di Minicilindri, secondo ISO 6432.

CAMPI DI APPLICAZIONE:

Cerniera di fissaggio per minicilindri dotati di testate filettate, per fissaggio su piano/parete.

NORMATIVE: ISO 6432.

TYPE:

Hinge.
Manufacture following ISO 6432 MS3..

SPECIFICATION:

Made in steel with zinc galvanized pin.
[Galvanized Zinc layer](#).
To fasten micro pneumatic cylinders following ISO 6432

APPLICATION:

Hinge for micro pneumatic cylinders having threaded rod and bolt for fixing.

STANDARD: ISO 6432.

CLP..E

CERNIERA
HINGE (MP3)**VERSIONE STANDARD**

• MATERIALE: ACCIAIO ZINCATO

• **STANDARD VERSION**

• MATERIAL: ZINC COATED STEEL

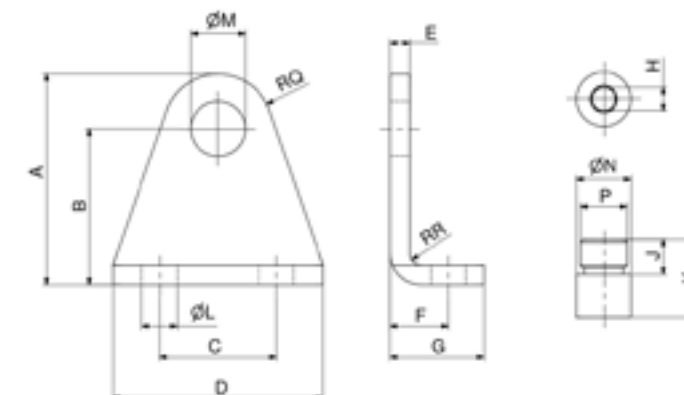

SIGLA CODE	CILINDRO CYLINDER	A	B	C	D	E	F	G	H	J	K	ØL	ØM	ØN	P	RQ	RR
CLP32E	32	36	25	20	35	4	13	20	5	8	14	7	10	10	M8x1	11	2
CLP40E	40	40	28	28	42	4	13	20	6	9,5	16,5	7	12	12	M10x1	12	2
CLP50E	50	54	40	30	54	5	15	24	6	11	20	9	14	14	M12x1,5	14	3
CLP63E	63	63	47	40	64	5	17,5	26,5	8	13	26	9	14	16	M14x1,5	16	3

PFP..E

**TIPOLOGIA:**

Piedino Flangia.

Costruito ampliando la gamma di cilindri simile ad ISO 6432 che si ferma d alesaggio 25mm.

CARATTERISTICHE:

Struttura in acciaio con [Zincatura galvanica](#). Adatto al fissaggio di Minicilindri tondi.

CAMPI DI APPLICAZIONE:

Cerniera di fissaggio per minicilindri dotati di testate filettate, per fissaggio su piano/parete.

NORMATIVE: Simile ad ISO 6432.

TYPE:

Foot flange.

Created to widen range for pneumatic cylinders similar to ISO 6432, ending on measure 25mm.

SPECIFICATION:

Made in steel with zinc galvanized pin. [Galvanized Zinc layer](#). For rounded micro pneumatic cylinder fastening.

APPLICATION:

Hinge for micro pneumatic cylinders having threaded rod and bolt for fixing.

STANDARD: Similar to ISO 6432

PFP..E

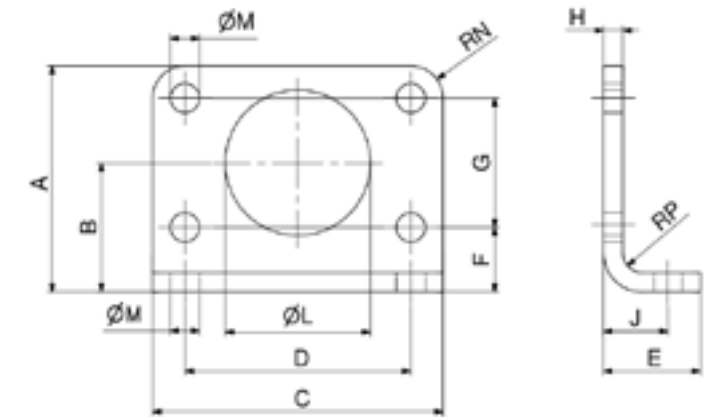
PIEDINO FLANGIA
FOOT FLANGE**VERSIONE STANDARD**

• MATERIALE: ACCIAIO ZINCATO

VERSIONE INOX

• MATERIALE: ACCIAIO INOX AISI 304

STANDARD VERSION

• MATERIAL: ZINC COATED STEEL

STAINLESS STEEL VERSION

• MATERIALE: STAINLESS STEEL AISI 304

SIGLA CODE	CILINDRO CYLINDER	A	B	C	D	E	F	G	H	J	ØL	ØM	RN	RP
PFP32E	32	49	28	66	52	21	14	28	4	14	30	7	7	4
PFP40E	40	58	33	80	60	30	18	30	5	20	38	9	10	5
PFP50E	50	70	40	90	70	30	20	40	6	20	45	9	10	6
PFP63E	63	80	45	96	76	30	20	50	6	20	45	9	10	6

FLP..E

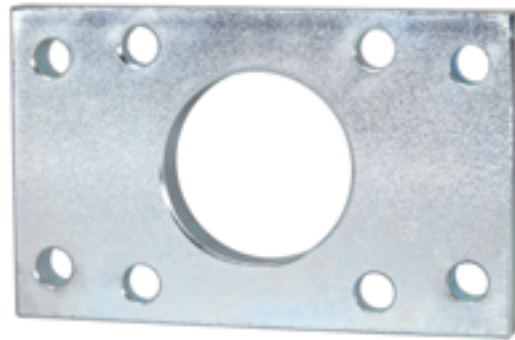
**TIPOLOGIA:**

Flangia.
Costruito secondo ISO 15552 versione MF1/MF2.

CARATTERISTICHE:

Struttura in acciaio con [Zincatura galvanica](#).
Forniti viti di fissaggio.

CAMPI DI APPLICAZIONE:

Flangia, adatta al montaggio su cilindri pneumatici serie ISO 15552, sia anteriormente che posteriormente, per fissare il cilindro a parete in modo perpendicolare.

NORMATIVE: ISO 15552, ISO 6431, ISO 21287, VDMA 24562.

TYPE:

Flange.
Manufactured following ISO 15552 MF1/MF2.

SPECIFICATION:

Made in steel with zinc galvanized pin.
[Galvanized Zinc layer](#). Supplied with screws.

APPLICATION:

Flange for ISO 15552 cylinders, both front and bottom, to perpendicular fastening.

STANDARD: ISO 15552, ISO 6431, ISO 21287, VDMA 24562.

FLP..E

FLANGIA
FLANGE**VERSIONE STANDARD**

• MATERIALE: ACCIAIO ZINCATO

VERSIONE INOX

• MATERIALE: ACCIAIO INOX AISI 304

• **STANDARD VERSION**

• MATERIAL: ZINC COATED STEEL

STAINLESS STEEL VERSION

• MATERIALE: STAINLESS STEEL AISI 304

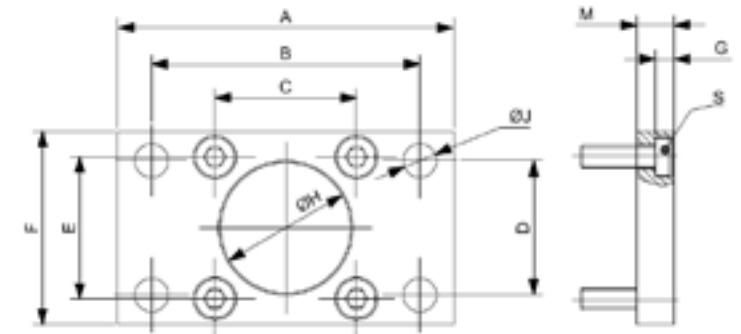

SIGLA CODE	CILINDRO CYLINDER	A	B	C	D	E	F	G	ØH	ØJ	M	S
FLP32E	32	80	64	32,5	32	32,5	45	6,5	30	7	10	M6x20
FLP40E	40	90	72	38	36	38	52	6,5	35	9	10	M6x20
FLP50E	50	110	90	46,5	45	46,5	65	8,5	40	9	12	M8x20
FLP63E	63	120	100	56,5	50	56,5	75	8,5	45	9	12	M8x20
FLP80E	80	150	126	72	63	72	95	10,5	45	12	16	M10x25
FLP100E	100	170	150	89	75	89	115	10,5	55	14	16	M10x25
FLP125E	125	205	180	110	90	110	140	12,5	60	16	20	M12x25
FLP160E	160	260	230	140	115	140	180	16,5	65	18	20	M16x30
FLP200E	200	300	270	175	135	175	220	16,5	75	22	25	M16x30

SUPPORTO ISO ISO BRACKET

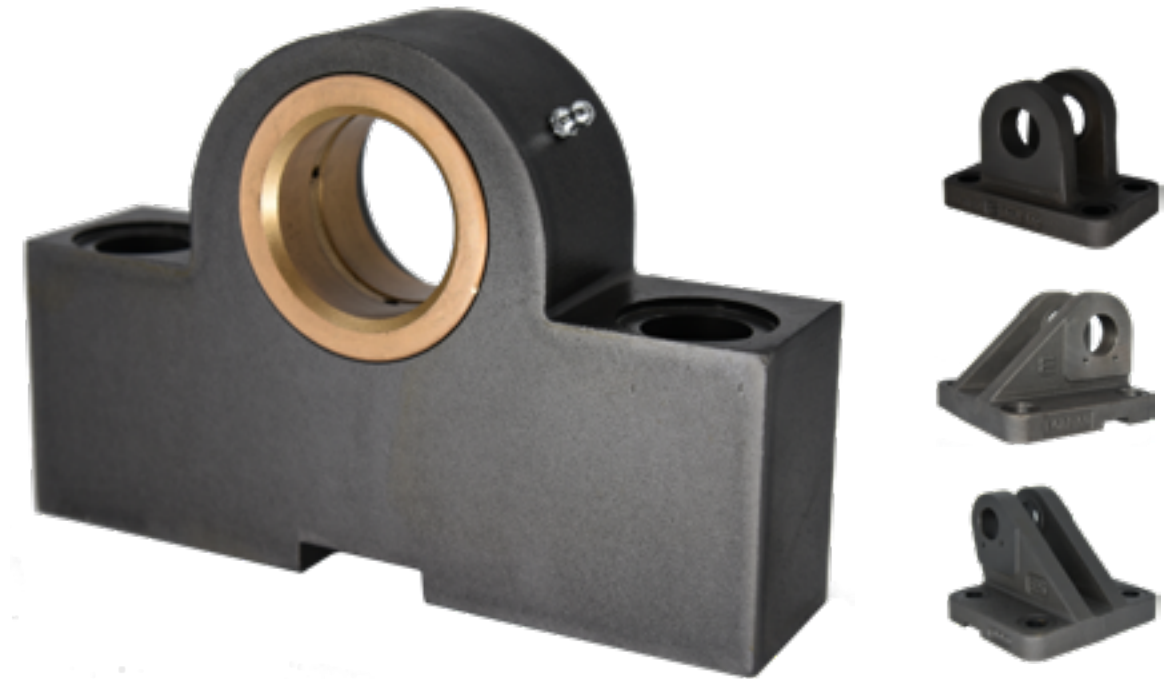

I dati non sono impegnativi / Data are not binding

ECBA..



TIPOLOGIA:

Supporto a 180° ISO8132.

ACCOPIAMENTO:

Adatto all'accoppiamento con terminale a snodo [PR..CE](#), [PN..CE](#).

CARATTERISTICHE:

Costruito secondo ISO 8132 forma A, in Ghisa EN-GJS 500-7.

CAMPI DI APPLICAZIONE:

Supporto, adatto al fissaggio di cilindri idraulici secondo ISO 6020/2, ISO 8132, ISO 8133 con pressioni max di 250 Bar.

Forniti con trattamento di [Fosfatazione al Manganese](#). Possibile fornitura con perno [EPP..](#) oppure [EPPA..](#)

NORMATIVE: ISO 6020-2 , ISO 8132 , ISO 8133.

TYPE:

Bracket 180° ISO8132.

COUPLING:

Suitable for coupling with ball joint end [PR..CE](#), [PN..CE](#).

FEATURES:

Manufactured according to ISO 8132 type A, in cast iron EN-GJS 500-7.

FIELDS OF APPLICATION:

Bracket suitable for fixing on hydraulic cylinders manufactured according to ISO 6020/2, ISO 8132, ISO 8133 with max pressures of 250 Bar.

Item treated with [phosphate manganese](#). Available option of supply with pins [EPP..](#) or [EPPA..](#) type.

STANDARDS: ISO 6020-2, ISO 8132, ISO 8133.

ECBA..

- **SUPPORTO 180°**
- ISO8132
- 100-250 bar
- MATERIALE: EN GJS 500/7
- **BRACKET 180°**
- ISO8132
- 100-250 bar
- MATERIAL: EN GJS 500/7

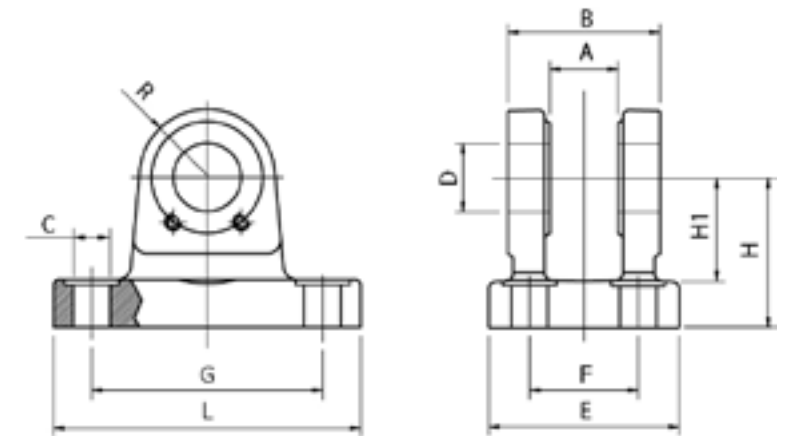

SIGLA CODE	B	E	L	D (H9)	H	H1	F	G	R	C	A	FORZA NOMINALE RATED VALUE	PESO WEIGHT	
												KN	KG	
mm														
ECBA10	24	33	60	10	32	22	17	42	10	6,6	10	5	0,1	
ECBA12	28	40	70	12	34	22	20	50	12	9	12	8	0,31	
ECBA16	36	50	90	16	40	27	26	65	16	11	16	12,5	0,59	
ECBA20	45	58	98	20	45	30	32	75	20	11	20	20	0,9	
ECBA25	56	70	113	25	55	37	40	85	25	13,5	25	32	1,60	
ECBA32	70	85	143	32	65	43	50	110	32	17,5	32	50	2,80	
ECBA40	90	108	170	40	76	52	65	130	40	22	40	80	5,0	
ECBA50	110	130	220	50	95	65	80	170	50	26	50	125	10,1	
ECBA63	140	160	270	63	112	75	100	210	63	33	63	200	15,40	
ECBA80	170	210	320	80	140	95	125	250	80	39	80	320	30,0	

IMPATTO GREEN:

Eurosnodi è particolarmente sensibile all'ambiente, infatti questi particolari, sono inseriti in sacchetti con all'interno striscia di carta **VCI®**, per preservare il prodotto dall'ossidazione, senza l'aggiunta oli protettivi.

GREEN IMPACT:

Eurosnodi has environment friendly attitude, these items are packaged together with a **VCI®** paper strip, it allows to resist corrosion avoiding preservative lubricant.

ECBB..



TIPOLOGIA:

Supporto a 90° ISO8132.

ACCOPIAMENTO:

Adatto all'accoppiamento con terminale a snodo [PR..CE](#), [PN..CE](#).

CARATTERISTICHE:

Costruito secondo ISO 8132 forma B, in Ghisa EN-GJS 500-7.

CAMPI DI APPLICAZIONE:

Supporto, adatto al fissaggio di cilindri idraulici secondo ISO 6020/2, ISO 8132, ISO 8133.

Forniti con trattamento di [Fosfatazione al Manganese](#). Possibile fornitura con perno [EPP..](#) oppure [EPPA..](#)

NORMATIVE: ISO 6020-2, ISO 8132, ISO 8133.

TYPE:

Bracket 90° ISO8132.

COUPLING:

Suitable for coupling with ball joint end [PR..CE](#), [PN..CE](#).

FEATURES:

Manufactured according to ISO 8132 type A, in cast iron EN-GJS 500-7.

FIELDS OF APPLICATION:

Bracket suitable for fixing on hydraulic cylinders manufactured according to ISO 6020/2, ISO 8132, ISO 8133.

Item treated with [phosphate manganese](#). Available option of supply with pins [EPP..](#) or [EPPA..](#) type.

STANDARDS: ISO 6020-2, ISO 8132, ISO 8133.

ECBB..

- **SUPPORTO 90°**
- ISO8132
- 100-250 bar
- MATERIALE: EN GJS 500/7
- **BRACKET 90°**
- ISO8132
- 100-250 bar
- MATERIAL: EN GJS 500/7

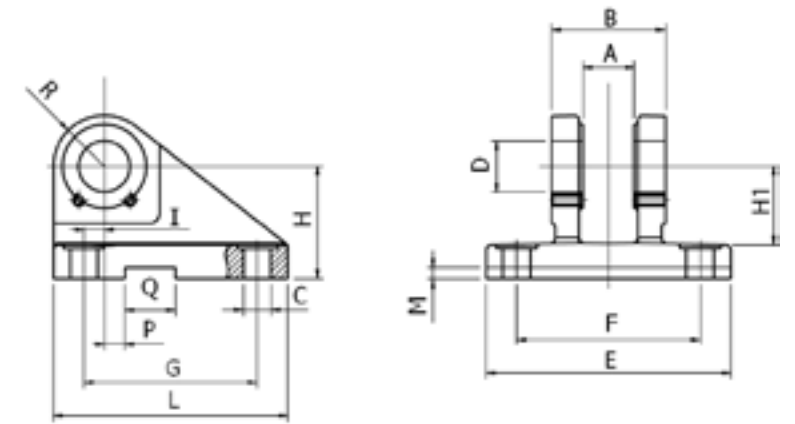

SIGLA CODE	B	Q	E	L	D (H9)	H	H1	F	G	I	P	R	C	A	M	FORZA NOMINALE RATED VALUE	PESO WEIGHT
																KN	KG
	mm																
ECBB10	24	8	56	60	10	32	22	39	44	2	10	10	6,6	10	3,3	5	0,31
ECBB12	28	10	72	65	12	34	22	52	45	2	10	12	9	12	3,3	8	0,55
ECBB16	36	16	90	80	16	40	27	65	55	3,5	10	16	11	16	4,3	12,5	0,9
ECBB20	45	16	100	95	20	45	30	75	70	7,5	10	20	11	20	4,3	20	1,5
ECBB25	56	25	120	115	25	55	37	90	85	10	10	25	13,5	25	5,4	32	2,7
ECBB32	70	25	145	145	32	65	43	110	110	14,5	6	32	17,5	32	5,4	50	4,5
ECBB40	90	36	185	170	40	76	52	140	125	17,5	6	40	22	40	8,4	80	8,5
ECBB50	110	36	215	200	50	95	65	165	150	25	-	50	26	50	8,4	125	13,5
ECBB63	140	50	270	230	63	112	75	210	170	33	-	63	33	63	11,4	200	23,4
ECBB80	170	50	320	280	80	140	95	250	210	45	-	80	39	80	11,4	320	38,5

IMPATTO GREEN:

Eurosnodi è particolarmente sensibile all'ambiente, infatti questi particolari, sono inseriti in sacchetti con all'interno striscia di carta **VCI**[®], per preservare il prodotto dall'ossidazione, senza l'aggiunta oli protettivi.

GREEN IMPACT:

Eurosnodi has environment friendly attitude, these items are packaged together with a **VCI**[®] paper strip, it allows to resist corrosion avoiding preservative lubricant.

ELD..

**TIPOLOGIA:**

Supporto a 90° DIN 24456.

ACCOPIAMENTO:

Adatto all'accoppiamento con terminale a snodo [PR..S](#), [S..C](#), [FI..](#), [FE..](#).

CARATTERISTICHE:

Costruito secondo DIN 24556, in Ghisa EN-GJS 500-7.

CAMPI DI APPLICAZIONE:

Adatto al fissaggio di cilindri idraulici secondo DIN 24556 mediante termiale a snodo tipo [PR..S](#), e cilindri industriali con terminali a snodo tipo [S..C](#), [FI..](#), [FE..](#).

Forniti con trattamento di [Fosfatazione al Manganese](#). Possibile fornitura con perno EBA.

NORMATIVE: DIN 24456.

TYPE:

Bracket 90° DIN 24456.

COUPLING:

Suitable for coupling with ball joint end [PR..S](#), [S..C](#), [FI..](#), [FE..](#).

FEATURES:

Manufactured according to DIN 24556, in cast iron EN-GJS 500-7.

FIELDS OF APPLICATION:

Bracket suitable for fixing on hydraulic cylinders according to DIN 24556 coupling with ball joint end [PR..S](#), and for industrial cylinders with ball joint ends [S..C](#), [FI..](#), [FE..](#).

Item treated with [phosphate manganese](#).

STANDARDS: DIN 24456.

ELD..

- **SUPPORTO 90°**
- DIN 24456
- MATERIALE: EN GJS 500/7
- **BRACKET 90°**
- DIN 24456
- MATERIAL: EN GJS 500/7

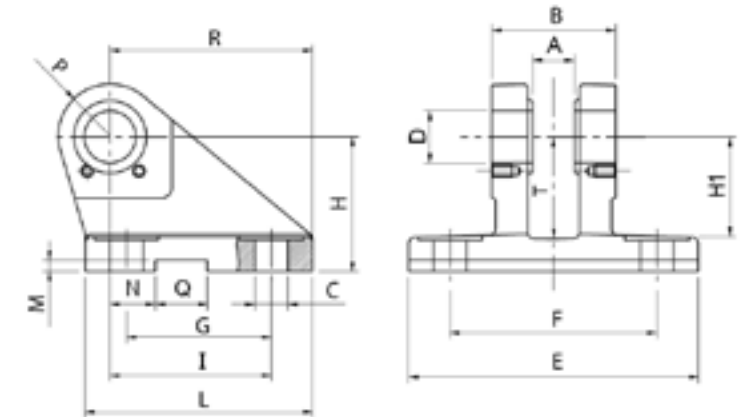

SIGLA CODE	B	A	H	D (K7)	T	H1	R	P	E	L	I	G	F	N	Q	M	C	FORZA NOMINALE RATED VALUE	PESO WEIGHT
																		KN	KG
	mm																		
ELD12	30	10	40	12	29	28	56	12	75	60	46	40	55	16	10	3,3	9	8	0,52
ELD16	40	14	50	16	38	37	74	16	95	80	61	55	70	18	16	4,3	11	12,5	1,05
ELD20	50	16	55	20	40	39	80	20	120	90	64	58	85	20	16	4,3	14	20	1,72
ELD25	60	20	65	25	49	48	98	25	140	110	78	70	100	22	25	5,4	16	32	2,72
ELD30	70	22	85	30	63	62	120	30	160	135	97	90	115	24	25	5,4	18	50	5,15
ELD40	80	28	100	40	73	72	148	40	190	170	123	120	135	24	36	8,4	22	80	9,3
ELD50	100	35	125	50	92	90	190	50	240	215	155	145	170	35	36	8,4	30	125	18,3
ELD60	120	44	150	60	110	108	225	60	270	260	187	185	200	35	50	11,4	39	200	35
ELD80	160	55	190	80	142	140	295	80	320	340	255	260	240	35	50	11,4	45	320	63
ELD100	200	70	210	100	150	150	335	100	400	400	285	300	300	35	63	12,4	48	500	109

IMPATTO GREEN:

Eurosnodi è particolarmente sensibile all'ambiente, infatti questi particolari, sono inseriti in sacchetti con all'interno striscia di carta VCI®, per preservare il prodotto dall'ossidazione, senza l'aggiunta oli protettivi.

GREEN IMPACT:

Eurosnodi has environment friendly attitude, these items are packaged together with a VCI® paper strip, it allows to resist corrosion avoiding preservative lubricant.

ED..

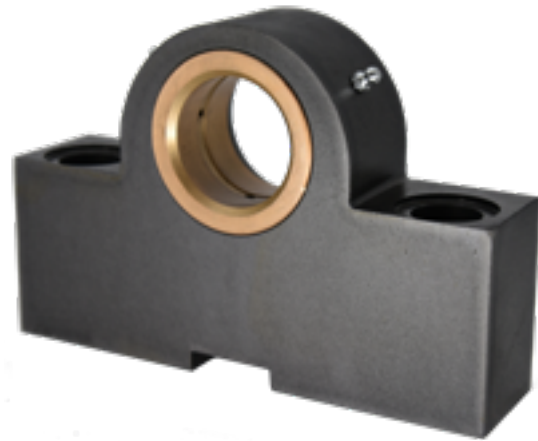
**TIPOLOGIA:**

Supporto centrale ISO8132.

I supporti vengono venduti a coppie.

ACCOPIAMENTO:

All'interno del supporto troviamo una boccia in bronzo.

CARATTERISTICHE:

Costruito tramite ossitaglio da lamiera in acciaio ST52.3 secondo ISO 8132. Dotato di ingrassatore per la lubrificazione del perno.

CAMPI DI APPLICAZIONE:

Supporto, adatto al fissaggio di cilindri idraulici attraverso l'utilizzo di un collare che può essere montato in posizione intermedia, od alle estremità.

Forniti con trattamento di [Fosfatizzazione allo Zinco](#).

NORMATIVE: ISO 6020-2, ISO 8132, ISO 8133.

TYPE:

Central Bracket ISO8132.

Brackets are sold in pairs.

COUPLING:

Inside the bracket there is installed a bronze bushing.

FEATURES:

Manufactured by oxycutting from ST52.3 steel sheet according to ISO 8132. Equipped with grease nipple for the lubrication of the pin.

FIELDS OF APPLICATION:

Bracket suitable for fixing hydraulic cylinders using a trunnion that can be fixed in an intermediate position, or at the ends.

Supplied with [Phosphate Zinc Coating treatment](#).

STANDARDS: ISO 6020-2, ISO 8132, ISO 8133.

ED..

ED 25/80

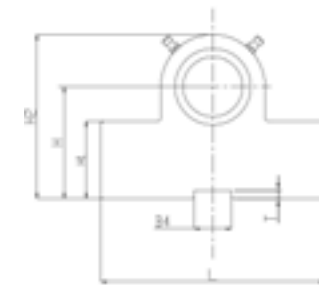

ED 12/20

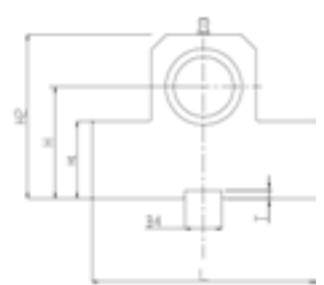
**• SUPPORTO**

- ISO8132
- MATERIALE: ST52.3
- BOCCOLA: BRONZO

• BRACKET

- ISO8132
- MATERIAL: ST52.3
- BUSHING: BRONZE



SIGLA CODE	H	H1	H2 (max)	ØA (H7)	L	S	I	C	B4 (N9)	T (0 +0.3)	Ø8 (H13)	FORZA NOMINALE RATED VALUE	PESO WEIGHT
												KN	KG
	mm											KN	KG
ED12	34	25	49	12	63	17	40	8	10	3,3	9	8	0,46
ED16	40	30	59	16	80	21	50	10	16	4,3	11	12,5	0,83
ED20	45	38	69	20	90	21	60	10	16	4,3	11	20	1,21
ED25	55	45	80	25	110	25	80	12	25	5,4	13,5	32	2,15
ED32	65	52	100	32	150	33	110	15	25	5,4	17,5	50	4,63
ED40	76	60	120	40	170	41	125	16	36	8,4	22	80	7,78
ED50	95	75	140	50	210	51	160	20	36	8,4	26	125	14,3
ED63	112	85	177	63	265	61	200	25	50	11,4	33	200	23,4
ED80	140	112	220	80	325	81	250	31	50	11,4	39	320	53,1

IMPATTO GREEN:

Eurosnodi è particolarmente sensibile all'ambiente, infatti questi particolari, sono inseriti in sacchetti con all'interno striscia di carta VCI®, per preservare il prodotto dall'ossidazione, senza l'aggiunta oli protettivi.

GREEN IMPACT:

Eurosnodi has environment friendly attitude, these items are packaged together with a VCI® paper strip, it allows to resist corrosion avoiding preservative lubricant.

EPP..

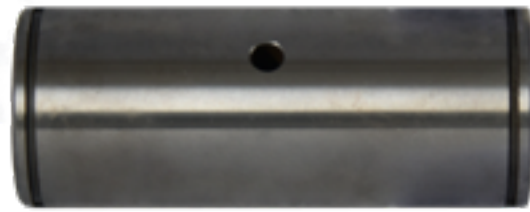
**TIPOLOGIA:**

Perno per supporti [ECBA..](#) , [ECBB..](#)

CARATTERISTICHE:

Costruito secondo ISO 8132, in acciaio 16MnCr5 con trattamento di Cementazione con una durezza superficiale di 55-60 HRC. Viene fornito con 2 anelli elastici di ritegno . Dotato di ingrassatore ad una estremità per la lubrificazione.

CAMPI DI APPLICAZIONE:

Perno in acciaio cementato e rettificato, adatto all'accoppiamento di supporti [ECBA..](#) , [ECBB..](#), con terminali a snodo tipo [PR..CE](#), [PN..CE](#).

NORMATIVE: ISO 6020-2, ISO 8132, ISO 8133.

TYPE:

Pin for [ECBA ...](#) , [ECBB ..](#) brackets.

FEATURES:

Made according ISO 8132, in 16MnCr5 steel with case-hardening treatment with a surface hardness of 55-60 HRC. Comes with 2 elastic rings. Equipped with grease nipple at one end for lubrication.

FIELDS OF APPLICATION:

Case-hardened and grinded steel pin, suitable for coupling [ECBA ...](#) , [ECBB ..](#) brackets, with ball joint terminals [PR..CE](#), [PN..CE](#). type.

STANDARDS: ISO 6020-2, ISO 8132, ISO 8133.

EPP..

- **PERNO PER SUPPORTI ECBA/ECBB/ERC**
- TOLLERANZA Ø18
- ISO8132
- MATERIALE: 16 Mn Cr 5 tolleranza f8
- **PIN FOR BRACKET ECBA/ECBB/ERC**
- TOLERANCE Ø18
- ISO8132
- MATERIAL: 16 Mn Cr 5 to tolerance f8

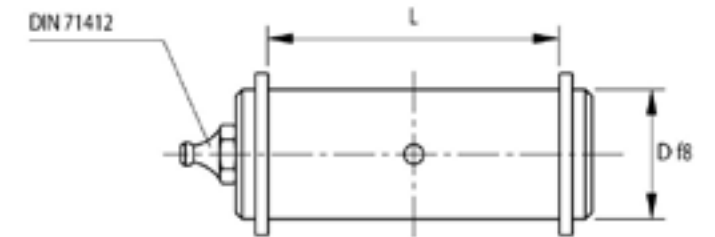

SIGLA CODE	D F8	L	FORZA NOMINALE RATED VALUE	PESO WEIGHT
			KN	KG
EPP10	10	25	5	0,01
EPP12	12	29	8	0,03
EPP16	16	37	12,5	0,06
EPP20	20	46	20	0,13
EPP25	25	57	32	0,25
EPP32	32	72	50	0,50
EPP40	40	92	80	1,00
EPP50	50	112	125	1,90
EPP63	63	142	200	3,80
EPP80	80	172	320	7,60

IMPATTO GREEN:

Eurosnodi è particolarmente sensibile all'ambiente, infatti questi particolari, sono inseriti in sacchetti con all'interno striscia di carta VCI®, per preservare il prodotto dall'ossidazione, senza l'aggiunta oli protettivi.

GREEN IMPACT:

Eurosnodi has environment friendly attitude, these items are packaged together with a VCI® paper strip, it allows to resist corrosion avoiding preservative lubricant.

EBA..

**TIPOLOGIA:**

Perno per supporti [ELD..](#)

CARATTERISTICHE:

Costruito secondo DIN 24456, in acciaio 16MnCr5 con trattamento di Cementazione con una durezza superficiale di 55-60 HRC.

CAMPI DI APPLICAZIONE:

Perno in acciaio cementato e rettificato, adatto all'accoppiamento di supporti [ELD..](#), con terminali a snodo tipo [PR..S](#), [S..C](#), [FI..](#), [FE..](#).

Si suggerisce l'utilizzo della piastrina [EA..](#) per il fissaggio del perno al supporto

NORMATIVE: DIN 24456.

TYPE:

Pin for [ELD..](#) brackets.

FEATURES:

Made according to DIN 24456, in 16MnCr5 steel with case-hardening treatment with a surface hardness of 55-60 HRC.

FIELDS OF APPLICATION:

Case-hardened and grinded steel pin, suitable for coupling [ELD..](#) brackets, with ball joint terminals [PR..S](#), [S..C](#), [FI..](#), [FE..](#) type

We suggest the use of the [EA..](#) plate .. to fix the pin to the bracket.

STANDARDS: DIN 24456.

EBA..

• PERNO PER SUPPORTI ELD

- DIN 24556
- MATERIALE: 16 Mn Cr 5

• PIN FOR BRACKET ELD

- DIN 24556
- MATERIAL: 16 Mn Cr 5

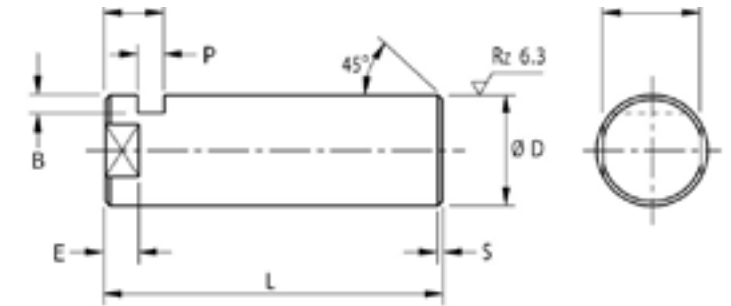

SIGLA CODE	D (f6)	L	A	P	E	C	B	S	PESO WEIGHT
									KG
mm									
EBA12	12	40	8	3,3	4,5	10	4	1	0,04
EBA16	16	50	8	3,3	5,5	13	4	1	0,08
EBA20	20	62	10	4,5	5,5	17	5	1,5	0,15
EBA25	25	72	10	4,5	5,5	22	5	1,5	0,27
EBA30	30	85	13	5,5	7,5	24	6	2	0,41
EBA40	40	100	16	6,5	9,5	32	7	2	0,91
EBA50	50	122	19	9	10	41	8	2	1,71
EBA60	60	145	20	9	11	50	9	2	3,13
EBA80	80	190	26	11	15	70	11	3	7,14
EBA100	100	235	30	13	15	90	14	3	14,4

IMPATTO GREEN:

Eurosnodi è particolarmente sensibile all'ambiente, infatti questi particolari, sono inseriti in sacchetti con all'interno striscia di carta **VCI**[®], per preservare il prodotto dall'ossidazione, senza l'aggiunta oli protettivi.

GREEN IMPACT:

Eurosnodi has environment friendly attitude, these items are packaged together with a **VCI**[®] paper strip, it allows to resist corrosion avoiding preservative lubricant.

EPPA..

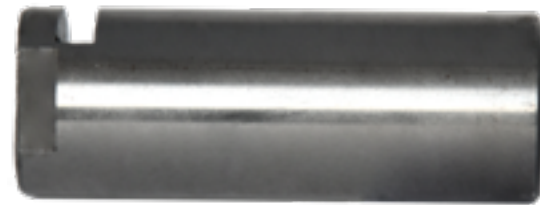

TIPOLOGIA:

Perno per supporti [ECBA..](#) , [ECBB..](#)

CARATTERISTICHE:

Costruito in acciaio 16MnCr5 con trattamento di Cementazione con una durezza superficiale di 55-60 HRC.

CAMPI DI APPLICAZIONE:

Perno in acciaio cementato e rettificato, adatto all'accoppiamento di supporti [ECBA..](#) , [ECBB..](#), con terminali a snodo tipo [PR..CE](#), [PN..CE](#).

Si suggerisce l'utilizzo della piastrina [EA..](#) per il fissaggio del perno al supporto

NORMATIVE: DIN 24456.

TYPE:

Pin for [ECBA..](#) , [ECBB..](#) brackets.

FEATURES:

Made of 16MnCr5 steel with case hardening treatment with a surface hardness of 55-60 HRC.

FIELDS OF APPLICATION:

Case-hardened and grinded steel pin, suitable for coupling [ECBA..](#) , [ECBB..](#) brackets, with ball joint terminals [PR..CE](#), [PN..CE](#) type.

We suggest the use of the [EA..](#) plate .. to fix the pin to the bracket.

STANDARDS: DIN 24456.

EPPA..

• PERNO PER SUPPORTI ECBA/ECBB

• MATERIALE: 16 Mn Cr 5

• PIN FOR BRACKET ECBA/ECBB

• MATERIAL: 16 Mn Cr 5

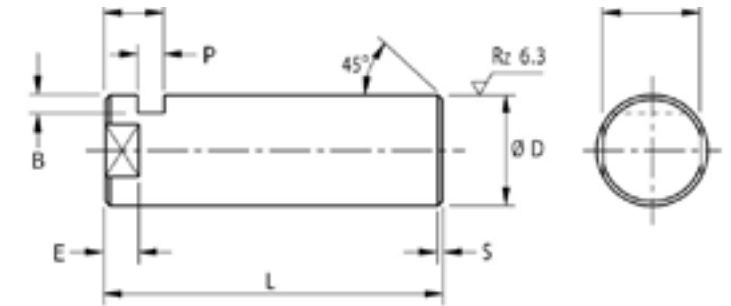

SIGLA CODE	D F8	L	FORZA NOMINALE RATED VALUE	PESO WEIGHT
			KN	KG
EPP10	10	25	5	0,01
EPP12	12	29	8	0,03
EPP16	16	37	12,5	0,06
EPP20	20	46	20	0,13
EPP25	25	57	32	0,25
EPP32	32	72	50	0,50
EPP40	40	92	80	1,00
EPP50	50	112	125	1,90
EPP63	63	142	200	3,80
EPP80	80	172	320	7,60

IMPATTO GREEN:

Eurosnodi è particolarmente sensibile all'ambiente, infatti questi particolari, sono inseriti in sacchetti con all'interno striscia di carta VCI®, per preservare il prodotto dall'ossidazione, senza l'aggiunta oli protettivi.

GREEN IMPACT:

Eurosnodi has environment friendly attitude, these items are packaged together with a VCI® paper strip, it allows to resist corrosion avoiding preservative lubricant.

EA..

**TIPOLOGIA:**

Piastrino per perno per supporti [EBA..](#), [EPPA..](#)

CARATTERISTICHE:

Costruito in acciaio ST52.3.

CAMPI DI APPLICAZIONE:

Piastrino per fissare e bloccare la rotazione dei perni [EBA..](#), [EPPA..](#)

Si suggerisce l'utilizzo della piastrina EA.. per il fissaggio del perno al supporto.
Fornito con 2 viti DIN912

NORMATIVE: ISO 8132.

TYPE:

Pin plate for [EBA..](#), [EPPA..](#) brackets

FEATURES:

Manufactured in ST52.3 steel

FIELDS OF APPLICATION:

Plate used to fix and block the rotation of the [EBA..](#), [EPPA..](#) pins.

We suggest the use of the EA plate .. to fix the pin to the bracket.

Supplied with nr. 2 DIN912 screws

STANDARDS: ISO 8132

EA..

- **PIASTRINA DI FISSAGGIO
PERNI EBA/EPPA**
- ISO8132
- MATERIALE: FE 510 - ST 52.3

- **FIXING PLATES FOR PINS EBA/EPPA**
- ISO8132
- MATERIAL: FE 510 - ST 52.3

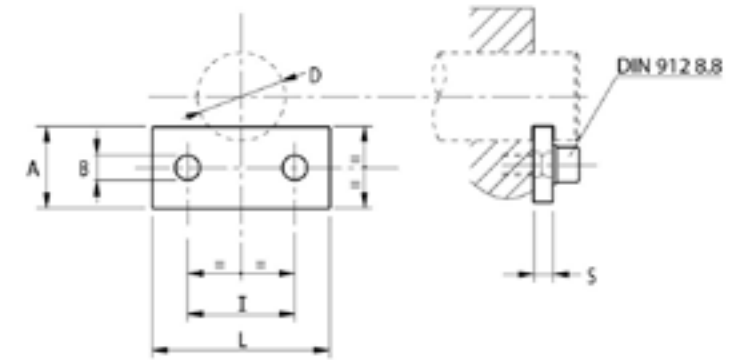

SIGLA CODE	B	D	A	S	L	I	FORI FILETTO THREAD HOLES	ANELLO DI SICUREZZA SAFETY RING	PESO WEIGHT
									KG
	mm								
EA12	6,4	12	15	3	27	16	M 6X12	6	0,02
EA20	6,4	20	18	4	40	25	M 6X16	6	0,04
EA25	6,4	25	18	4	40	25	M 6X16	6	0,04
EA30	6,4	30	20	5	45	30	M 6X16	6	0,04
EA40	8,4	40	20	6	62	42	M 8X20	8	0,08
EA50	8,4	50	25	8	65	45	M 8X20	8	0,09
EA60	10,5	60	25	8	80	55	M 10X25	10	0,17
EA80	10,5	80	30	10	90	60	M 10X25	10	0,25
EA100	10,5	100	40	12	120	90	M 10X25	10	0,49

IMPATTO GREEN:

Eurosnodi è particolarmente sensibile all'ambiente, infatti questi particolari, sono inseriti in sacchetti con all'interno striscia di carta **VCI**[®], per preservare il prodotto dall'ossidazione, senza l'aggiunta oli protettivi.

GREEN IMPACT:

Eurosnodi has environment friendly attitude, these items are packaged together with a **VCI**[®] paper strip, it allows to resist corrosion avoiding preservative lubricant.

Il catalogo e altro materiale pubblicitario hanno il solo scopo di illustrare la gamma dei nostri prodotti. I dati e le informazioni presenti in esso non implicano alcuna garanzia o responsabilità sulla scelta dell'applicazione e in ogni caso si consiglia di testare il prodotto mediante prove in condizioni reali.

La conformità dei prodotti acquistati, all'uso che l'acquirente intende farne è totalmente di pertinenza dell'acquirente.

Il prodotto viene garantito per un periodo di dodici mesi, dalla data di spedizione, contro difetti di lavorazione o materiale, riscontrati nonostante un corretto uso del particolare o condizioni di esercizio normali. La garanzia è limitata alla sostituzione o riparazione dei prodotti che, a giudizio della venditrice, risultano difettosi.

I prodotti dichiarati dall'acquirente non conformi dovranno essere esaminati e controllati dalla venditrice presso il proprio stabilimento che chiederà la restituzione in porto franco.

Non vengono garantiti pezzi danneggiati o avariati dopo la spedizione dal nostro stabilimento, nè modificati o riparati presso altre sedi dal cliente o chi per esso. Non verrà accettata nessuna responsabilità da parte nostra per danni, anche incidentali, collegati all'uso dei prodotti sulla base delle illustrazioni e delle informazioni contenute nel catalogo.

Tutti i prodotti sono di massima e possono subire variazioni in base all'installazione. Accordi contrattuali sulla base di disegni e specifiche tecniche saranno considerati impegnativi e prioritari rispetto ai dati del catalogo.

Ci riserviamo inoltre il diritto di modifica, anche senza avviso, su tutti i dati e informazioni contenute nel catalogo.

Per ogni controversia il Foro competente è quello della venditrice.

The catalogue and other advertising material have the only intention to show the range of our products. Data and information present on it do not imply any guarantee or responsibility on the choice of the application and in any case it is advised to test product by means of test in real conditions.

The conformity of the products to the use that the buyer means to do with them is only under buyer responsibility.

The product is guaranteed for a period of twelve months (from the date of departure) against working or material defects found in spite of a correct use of the item and/or standard working conditions. The guarantee is limited to the substitution or repair only of the products that, to judgment of the seller, turn out defective.

The products declared not conform by the buyer have to be checked by the seller at his own establishment at buyer charges. Items damaged, modified or repaired by the buyer or anybody else after the departure from our establishment are not guaranteed. Any kind of responsibility will not be accepted by the seller for damages, even if accidental, connected to the use of the product made on the base of the information and illustrations contained in the catalogue.

All specifications are approximate and may vary depending on the installation. Contractual agreements made on the base of designs and technical details have more priority than catalogue data.

Seller reserves the right to modify, even without notice, all the informations, present in the catalogue.

The court of justice of seller's seat is the exclusive competent for any kind of controversy.



24124 Reggio Emilia (Italy)
Zona Industriale Villaggio Crostolo
Via Gasperini, 5
T.+39-0522.271652
F.+39-0522.271668 • +39-0522.501119

eurosnodi.it - info@eurosnodi.it